

asecos®



TRAVAILLER EN SÉCURITÉ AVEC DES MATIÈRES DANGEREUSES :

STOCKAGE VENTILATION-FILTRATION MANIPULATION

»» Intégrant des **informations techniques, législatives** concernant les **produits dangereux**



LE MONDE QUI NOUS ENTOURE

... tourne autour des produits dangereux.

asecos garantit que les substances dangereuses sont stockées comme il convient et manipulées en toute sécurité dans notre vie professionnelle de tous les jours. La meilleure protection possible pour les personnes et l'environnement est notre priorité numéro 1. Animés par ce désir, nous avons développé en 1994 **la première armoire de sécurité avec une résistance au feu de 90 minutes** pour le stockage des liquides inflammables. Ce qui était à l'époque une révolution technique dans l'industrie est aujourd'hui devenu la norme technique communément acceptée. Les produits asecos allient qualité, innovation et sécurité dans un seul but : le bénéfice du client.

asecos est le premier fabricant mondial d'armoires de sécurité conformes à la norme européenne EN 14470 Partie 1 et Partie 2. En tant qu'experts du stockage, de la manipulation et de l'extraction de matières dangereuses, nous offrons tout à nos clients **et ce, d'un seul fournisseur** : En commençant par nos développements innovants, qui sont certifiés selon les normes les plus strictes, en passant par les compétences étendues de nos employés en matière de conseil jusqu'à la production et la maintenance qui lui est associée. Nous combinons qualité et savoir-faire avec comme ambition d'offrir à nos clients des solutions optimales pour leurs besoins.

Dans ce catalogue, en plus de la gamme de produits, qui offre une solution adaptée à chaque application, vous trouverez des informations et des conseils utiles sur le thème du stockage et de l'extraction des substances dangereuses, directement auprès de nos experts. Recherchez le symbole ci-dessous à droite pour découvrir une multitude d'informations sur les substances dangereuses ainsi que les règles et lois applicables.

Bien entendu, nos experts sont également disponibles pour répondre en personne à vos questions.

Vous trouverez toutes les informations pour nous contacter sur www.asecos.com.



SAVOIR-FAIRE DU FABRICANT

Notre expertise est prouvée au-delà des frontières et sur les réseaux sociaux.

Tirez parti de nos conseils d'experts, que ce soit dans votre pays ou à l'étranger. Tous nos employés ont une solide expertise dans leurs domaines respectifs. En Allemagne, par exemple, nos consultants sont des experts BDSF (organisation

fédérale allemande des experts nommés et assermentés) indépendants et à l'étranger, ils ont une expertise de la situation juridique locale. Il en résulte des solutions sur mesure et conformes à la législation pour chaque besoin du client.



Nous sensibilisons les gens aux dangers de la manipulation des matières dangereuses.

Il s'agit d'une formation et d'une sensibilisation à la manipulation courante des matières dangereuses permettant une sécurité plus durable dans le travail quotidien. Au sein de l'académie asecos, nous proposons des formations continues et des séminaires sur les thèmes du stockage et de la manipulation des matières dangereuses. Qu'il s'agisse de connaissances de base ou d'un sujet particulier, qu'il s'agisse d'un utilisateur, d'un organisateur, d'un architecte ou d'un revendeur spécialisé agréé asecos, l'académie asecos transmet une expertise solide, orientée vers la pratique et le groupe cible.

Notre concept d'académie a une structure modulaire, les différents éléments peuvent être combinés pour former une offre de formation continue sur mesure : www.asecos.com/academy

asecos World : le cœur de l'académie !

Les visiteurs plongés dans l'univers d'asecos peuvent tester, rafraîchir et parfaire leurs connaissances sur les substances dangereuses lors de visites guidées. Au lieu d'une théorie austère, le concept d'apprentissage asecos se concentre sur l'acquisition autonome et humoristique du contenu. L'offre théorique et pratique est vaste et conçue de manière interactive.

La visite de l'univers asecos peut être adaptée individuellement au niveau de connaissance du groupe de visiteurs.

Les personnes intéressées trouveront des explications détaillées dans la brochure d'asecos sur les substances dangereuses, dans la série Redpaper et dans nos guides multilingues HazMat à l'adresse suivante www.asecos.com ou dans nos vidéos produit sur [youtube.com/asecosVideos](https://www.youtube.com/asecosVideos).



NOTRE OFFRE MÉDIA



Individuel et sur mesure

Le véritable chef-d'œuvre est le nouveau configurateur de produits asecos. Cet outil en ligne, vous permet de planifier votre armoire de sécurité individuelle, notamment l'aménagement intérieur, les dimensions et le design – le produit souhaité est alors visualisé et vous pouvez peut être faire directement une offre. Obtenez un aperçu de la vaste gamme de produits asecos et trouvez facilement l'armoire adaptée à vos besoins. Testez le configurateur maintenant sur :

www.asecos-configurator.com

Notre nouveau service de médias

Le nouveau configurateur de produits fournit des informations appropriées, des données techniques, des fichiers pour vos logiciels d'intégrations, des données BIM, des images, des textes d'appel d'offres, des manuels d'utilisation, des certificats et des rapports d'essai pour chaque produit. Structure simple : à la fin de chaque configuration, vous trouverez tous les formats de fichiers usuels pour la planification de votre projet.

Découvrez aussi virtuellement les armoires de sécurité asecos !

En plus de notre salle d'exposition sur place au siège de notre organisation à Gründau, vous pouvez désormais découvrir les produits asecos de manière virtuelle :

sur www.asecos-showroom.com vous pouvez facilement cliquer sur la navigation 3D de notre salle d'exposition en ligne et consulter toutes les informations sur les produits, comme les vidéos explicatives ou les dessins techniques.



UNE SÉCURITÉ ABSOLUE

... sur laquelle vous pouvez compter.

Nous développons et fabriquons nos produits exclusivement à Gründau en Hesse - notre siège social.

De là, nous livrons nos armoires de sécurité dans plus de 80 pays à travers le monde. En tant que partenaire et fournisseur fiable, nous répondons aux exigences les plus élevées en termes de technologie, de certification et de durabilité.

La qualité et la fonctionnalité de nos produits sont reconnues et certifiées par des institutions compétentes.

Sécurité au quotidien

Les armoires de sécurité d'asecos sont testées conformément aux exigences de la réglementation en vigueur sur la sécurité. En complément, une organisation indépendante certifie que les produits asecos sont GS (depuis le 31.12.2012). La marque GS n'est accordée que si, par exemple, les produits ont subi un test mécanique continu de 50.000 cycles sans être endommagés. Les armoires de sécurité d'asecos ont facilement fait leurs preuves.



Nos armoires de sécurité sont testées au feu.

Chaque type de modèle de nos armoires de sécurité coupe feu fabriqué par asecos, doit être testé avec succès dans une chambre de tests au feu par un laboratoire indépendant de test de matériel. Il est donc testé conformément aux strictes exigences de la norme européenne EN 14470 partie 1 ou 2 pour fournir la preuve de son degré de résistance aux flammes.



Contrôle qualité continu

La production d'armoires de sécurité par asecos est soumise à un contrôle externe et permanent effectué par un laboratoire de test de matériaux accrédité et indépendant. Sans avis préalable, les armoires de sécurité du processus de fabrication en cours sont sélectionnées de manière aléatoire puis soumises à un nouveau test dans la chambre à feu.





Excellente gestion de la qualité

Notre système de gestion de la qualité certifié est conforme à la norme internationale ISO 9001.



Un partenaire fiable tout au long du processus

Une fois de plus, asecos GmbH a reçu le tant convoité certificat « CrefoZert » pour son excellente solvabilité. Le prix a été décerné par la grande agence d'évaluation du crédit Creditreform Hanau Leibrock KG.



Ventilation : protection et sécurité au travail

Depuis plus de 20 ans, asecos fabrique également des postes de travail ventilés type sorbonne de ventilation permettant de manipuler les matières dangereuses. L'ensemble de ces solutions (les versions spéciales) contenant les matières dangereuses ont été soigneusement testées dans le temps dans le respect des normes allemande (par exemple DIN 12924-1) et européenne (par exemple EN 14175-3 Para. 5.4.4). De plus, dans le domaine de la ventilation des armoires de sécurité, asecos propose une large gamme. Pour ses produits, asecos est soutenu par des instituts de renom responsables des tests : InfraserV Höchst, IFI Institute chargé de l'aérodynamique industrielle, Tintschl Engineering et d'autres qui jouent leur rôle dès la conception des solutions jusqu'à la production.







CONNAISSANCES APPROFONDIES

À CONSULTER



Votre ouvrage de référence sur le thème du stockage, de la ventilation et de la manutention de substances dangereuses

Dans ce catalogue, vous trouverez, en plus de la gamme de produits asecos, des connaissances spécialisées utiles et des conseils sur le stockage, la manipulation et la ventilation de substances dangereuses directement de l'expert. Faites attention au symbole en bas à droite pour de nombreuses informations sur les substances dangereuses ainsi que les règles et lois pertinentes. Les connaissances spécialisées sont structurées en fonction des différentes substances dangereuses et elles sont toujours à proximité immédiate des solutions de produits appropriées.



Aperçu des connaissances spécialisées :

- Principes fondamentaux des substances dangereuses – p. 10 ss.
- Substances inflammables – p. 26 ss.
- Batteries lithium-ion – p. 230 ss.
- Gaz et gaz sous pression – p. 240 ss.
- Acides et solutions alcalines – p. 276 ss.
- Substances dangereuses à toxicité aiguë – p. 300 ss.
- Aspiration de substances dangereuses – p. 328 ss.
- Purification de l'air technique – p. 380 ss.
- Substances dangereuses pour l'eau – p. 406 ss.





Substances dangereuses

STOCKAGE DE SUBSTANCES

DANGEREUSES – ÊTES-VOUS CERTAIN ?

Dans de nombreuses entreprises et laboratoires, l'utilisation de substances dangereuses fait partie du travail quotidien et elle est inévitable. Ce qui peut être rapidement oublié lors de la manipulation quotidienne : Le stockage inapproprié, notamment de substances inflammables, présente différents risques pour les personnes, l'environnement et les biens matériels.

- » Incendies et explosions dus, par exemple, au stockage inapproprié de liquides et de gaz inflammables
- » Encrassement des sols, pollution des eaux souterraines et des eaux de surface par exemple par des eaux d'extinction ou des fuites contaminées
- » Temps d'arrêt jusqu'à la faillite, par exemple par des bâtiments, des laboratoires détruits après des incendies (après un incendie, environ 80% des entreprises font faillite)
- » Danger pour la vie humaine

Les entrepreneurs et les dirigeants d'entreprise doivent être conscients de leur responsabilité pour la manipulation et le stockage de substances dangereuses et ils doivent se poser régulièrement les questions suivantes :

- » Est-ce que je connais la législation relative aux substances dangereuses ?
- » Est-ce que j'applique ces règles ?
- » Est-ce que j'accomplis mon devoir de diligence envers les personnes et l'environnement ?
- » Est-ce que je stocke les substances dangereuses dans mon entreprise conformément à la réglementation ?

LA HIÉRARCHIE DES NORMES

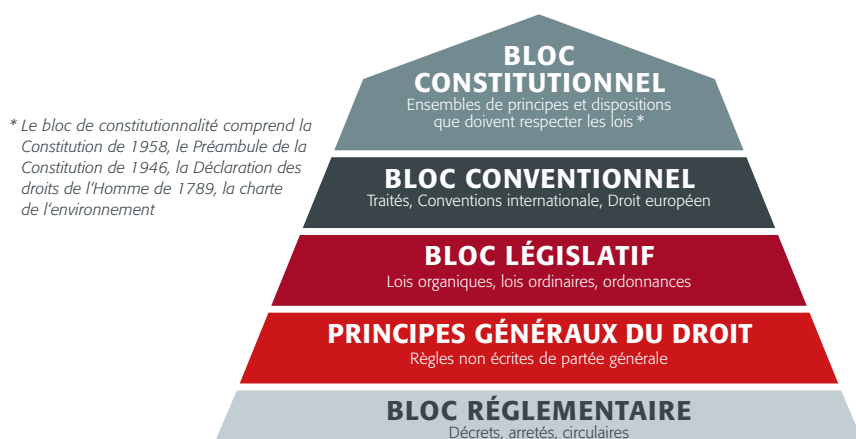

Les entrepreneurs et exploitants doivent être totalement conscients des risques liés à l'utilisation et la présence de substances dangereuses dans leur établissement, et intégrer ces risques dans leurs démarches « sécurité » en répondant aux questions suivantes :

- » Utilisez-vous des produits dangereux ?



- » Produits chimiques ?
- » Bouteilles de Gaz sous pression ?
- » Batteries au Lithium ?

- » Respectez-vous les réglementations, la législation relatives au stockage des produits dangereux ?

- » Stockez-vous les produits dangereux dans une armoire de sécurité certifiée à la **Norme NF EN 14470 (Section 1 ou Section 2)** ?



Depuis les années 90, la Commission européenne a été l'origine d'une nouvelle impulsion en matière de politique de la santé et de la sécurité au travail. Elle permet l'actualisation des normes françaises et de la modernisation du système français sur ces problématiques.

La directive-cadre n° 89/391/CEE du 12 juin 1989 définit les principes fondamentaux de la protection des travailleurs. Elle a placé l'évaluation des risques professionnels au sommet de la hiérarchie des principes généraux de prévention, dès lors que les risques n'ont pas pu être évités à la source.

En France, la directive-cadre a été transposée par la loi n° 91-1414 du 31 décembre 1991. Le socle du **code du travail mentionne dans l'article L.4121-1** que l'employeur prend les mesures nécessaires pour assurer la sécurité et protéger la santé physique et mentale des travailleurs. Ces mesures comprennent :

- 1° Des actions de prévention des risques professionnels, y compris ceux mentionnés à l'article L. 4161-1 ;
- 2° Des actions d'information et de formation ;
- 3° La mise en place d'une organisation et de moyens adaptés.

Dans ce contexte, l'évaluation, l'analyse des risques exigée par la loi sur la sécurité et la santé au travail est devenue depuis plus de 20 ans l'outil principal de la sécurité au travail.

Cela signifie que les problèmes de stockage doivent également être identifiés et des mesures appropriées doivent être mises en application. L'exploitant ou l'employeur a l'obligation de veiller à l'adaptation des moyens mis en place, en fonction de l'évolution des conditions de travail du personnel, et des évolutions techniques.





QUE SONT LES SUBSTANCES

DANGEREUSES QUE L'ON RETROUVE

PARTOUT ?

- » Les substances, mélanges et certains produits répondant aux critères énoncés à l'annexe I du règlement CLP (CE) n° 1272/2008 ;
- » Les substances et mélanges à partir desquels des substances dangereuses sont fabriquées ou libérées au cours de la fabrication ou de l'utilisation ;
- » Les substances et mélanges qui ne satisfont pas à ces critères mais qui, en raison de leurs propriétés physico-chimiques, chimiques ou toxiques et de la manière dont ils sont présents ou utilisés sur le lieu de travail, peuvent mettre en danger la santé et la sécurité des employés ;
- » Toutes les substances auxquelles une valeur limite a été attribuée.

		Numérotation conformément à l'annexe I (CE) n° 1272/2008 1272/ 2008
1.	Dangers physiques	2
	a) Substances/mélanges explosifs et produits contenant une substance explosive	2.1
	b) Gaz inflammables	2.2
	c) Aérosols inflammables	2.3
	d) Gaz oxydants	2.4
	e) Gaz sous pression	2.5
	f) Liquides inflammables	2.6
	g) Matières solides inflammables	2.7
	h) Substances et mélanges autoréactifs	2.8
	i) Liquides pyrophoriques	2.9
	j) Matières solides pyrophoriques	2.10
	k) Substances et mélanges auto-échauffants	2.11
	l) Substances et mélanges qui, au contact de l'eau, dégagent des gaz inflammables	2.12
	m) Liquides oxydants	2.13
	n) Matières solides oxydantes	2.14
	o) Peroxydes organiques	2.15
	p) Corrosif pour les métaux	2.16
2.	Risques pour la santé	3
	a) Toxicité aiguë (orale, cutanée et par inhalation)	3.1
	b) Effet de corrosion/irritation cutanée	3.2
	c) Lésions oculaires graves/irritation oculaire	3.3
	d) Sensibilisation des voies respiratoires ou de la peau	3.4
	e) Mutagénicité des cellules germinales	3.5
	f) Cancérogénicité	3.6
	g) Toxicité pour la reproduction	3.7
	h) Toxicité spécifique pour certains organes cibles, exposition unique (STOT SE)	3.8
	i) Toxicité spécifique pour certains organes cibles, exposition répétée (STOT RE)	3.9
	j) Risque d'aspiration	3.10
3.	Risques environnementaux	4
	Dangereux pour l'eau (aigu et à long terme)	4,1
4.	Autres dangers	5
	Nocif pour la couche d'ozone	5,1



COMMENT CLASSER LES SUBSTANCES DANGEREUSES ET LES ÉTIQUETER ?

Le nombre de substances dangereuses, de nature et de caractéristiques de danger très diverses, est très varié et il comporte des risques correspondants. C'est pourquoi l'étiquetage des substances dangereuses par le système SGH a été harmonisé dans le monde entier et mis en œuvre en Europe par le règlement CLP.

GHS (Globally Harmonized System of Classification, Labelling and Packaging of Chemicals) : système mondial harmonisé de classification et d'étiquetage des produits chimiques sur les emballages et dans les fiches de données de sécurité. Les méthodes d'étiquetage des substances dangereuses en vigueur dans l'UE jusqu'en 2015 ont été remplacées. Dans le SGH, les symboles de danger ont été remplacés par les **pictogrammes de danger** avec leurs indications de danger ; le cas échéant, avec un *terme d'avertissement* commun (« attention » ou « danger »). En association avec *Hazard* et *Precautionary Statements* les pictogrammes donnent des informations sur

- » la nature et la gravité du danger (**phrases H** (*Hazard Statements*) et phrases *EUH supplémentaires* (*dangers particuliers*)) ; ainsi que
- » des consignes de sécurité différenciées pour la prévention, la réaction, le stockage et l'élimination des substances dangereuses (**phrases P** (*Precautionary Statements*)).

Règlement (CE) n° 1272/2008 CLP (Regulation on Classification, Labelling and Packaging of Substances and Mixtures / règlement concernant la classification, l'étiquetage et l'emballage des substances et des mélanges (CLP)) : Le règlement est la mise en œuvre européenne du système mondial de SGH et il a une validité égale et directe dans tous les États membres.

On procède périodiquement à des adaptations au progrès technique et scientifique (ATP – de l'anglais *Adaptation to technical and scientific progress*). Ces adaptations visent principalement à apporter des corrections conceptuelles et à compléter la liste de classification et d'étiquetage harmonisés des substances dangereuses figurant à l'annexe VI :

Pictogrammes de danger selon SGH/CLP/GefStoffV

	Toxicité aiguë – Catégorie 1, 2, 3		Corrosif – Catégorie 1
	Inflammable – Catégorie 1, 2, 3		Effet comburant (oxydant) – Catégorie 1, 2, 3
	Explosif		Gaz comprimés
	Dangereux pour l'environnement Dangereux pour l'eau Nocif pour la couche d'ozone		Toxicité aiguë – Catégorie 4 Corrosif – Catégorie 2 Agent d'irritation cutanée Toxicité ciblée pour les organes – Catégorie 3
	KMR – Catégorie 1A, 1B, 2 Agent irritant des voies respiratoires Toxicité ciblée pour les organes – Catégorie 1, 2 Risque d'aspiration		



QUE STIPULENT LES **NORMES**, LES **LOIS**, LES **ARRÊTES** CONCERNANT LE **STOCKAGE** DES **PRODUITS DANGEREUX** ?

Voici quelques Articles législatifs provenant du Code du Travail français, du Code de la Santé publique. D'autres Articles sont disponibles auprès de info@asecos.fr.

Articles R. 4216-1li R. 4216-30et R. 4216-32 à R. 4216-34, relatifs aux dispositions concernant la prévention des incendies que doivent observer les maltes d'ouvrage lors de la construction de lieux de travail ou lors de leurs modifications, extensions ou transformations.

Articles R. 4227-1a R. 4227-41et R. 4227-55 à R. 4227-57, relatifs aux dispositions concernant la prévention des incendies que doivent observer les employeurs pour l'utilisation des lieux de travail.

Article R.5132-66 du Code de la Santé publique (concerne les produits toxiques) :
Les produits toxiques, très toxiques doivent être stockés dans un endroit spécifique prévu à cet effet avec fermeture à clef.

Article R.5132-68 du Code de la Santé publique et préconisation de l'INRS (concerne les produits chimiques de familles différentes) :
Les produits incompatibles entre eux (acides et bases) doivent être stockés dans des armoires différentes ou dans des compartiments séparés.

Article R4227-22 du Code du Travail :
Les locaux ou les emplacements dans lesquels sont entreposées ou manipulées des substances ou préparations classées explosives, comburantes ou extrêmement inflammables, ainsi que des matières dans un état physique susceptible d'engendrer des risques d'explosion ou d'inflammation instantanée, ne doivent contenir aucune source d'ignition. Ces locaux doivent disposer d'une ventilation permanente adaptée.

Article R4412-17 du Code du Travail :
L'employeur doit prendre les mesures nécessaires afin d'empêcher les concentrations de substances inflammables ou de produits chimiques sur le lieu de travail ainsi que prévenir tout risque de débordements, d'éclaboussures, de déversement de produits susceptibles de provoquer des brûlures d'origine thermique ou chimique.

Article R4412-18 du Code du Travail :
L'employeur doit prendre les mesures nécessaires afin d'éviter la présence sur le lieu de travail de sources d'ignition susceptibles de provoquer des incendies ou des explosions, ou l'existence de conditions défavorables pouvant aboutir à ce que des substances ou des mélanges de substances chimiques instables aient des effets physiques dangereux. Il doit également veiller à atténuer les effets nuisibles pour la santé et la sécurité des travailleurs en cas d'incendie ou d'explosion résultant de l'inflammation de substances inflammables, ou les effets dangereux dus aux substances ou aux mélanges de substances chimiques instables.

Article R4422-1 du Code du Travail :
L'employeur doit prendre des mesures de prévention visant à supprimer ou à réduire au minimum les risques résultant de l'exposition aux agents biologiques.



QUELLES SONT LES MESURES DE PROTECTION DES EMPLOYÉS ?

La substitution des matières dangereuses

La règle de substitution est généralement appliquée : le remplacement des matières dangereuses par des matières inoffensives ou moins nocives est la meilleure manière d'éviter le risque de dommages provenant des matières dangereuses.

Plusieurs matières dangereuses ne peuvent (pas encore) être remplacées ou transformées en des formes d'utilisation moins nocives. Par conséquent, il est principalement nécessaire de prendre des mesures techniques de protection contre les matières dangereuses.

Evaluations techniques

Les mesures techniques sont basées sur les principes suivants :

- »» Prévention d'évacuation et d'extraction des vapeurs provenant des matières dangereuses
- »» Extraction, de préférence à leur point d'origine

Les procédures

Les procédures sont élaborées pour s'assurer que les employés ne sont pas exposés aux matières dangereuses, sauf en cas de nécessité absolue, et qu'ils sont informés de respecter les mesures de protection nécessaires lors de leur manipulation.

Les procédures sont

- »» la détermination des tâches et des responsabilités ;
- »» la sélection et le déploiement des employés ;
- »» appropriés, la mise en œuvre et le suivi des règlements ;
- »» l'obtention d'informations relatives aux matières dangereuses ;
- »» la préparation de procédures avec une priorité sur les points suivants :
 - › la désignation de la matière dangereuse ;
 - › les dangers pour les personnes et l'environnement ;
 - › les mesures de protection et codes de conduite ;
 - › le comportement en cas de danger ;
 - › les premiers secours ; et
 - › l'élimination appropriée ;
- »» la formation régulière du personnel ;
- »» la vérification de la concentration des substances dangereuses dans la zone de travail ; et
- »» la vérification des installations techniques et des équipements de protection individuelle.

Mesures de protection individuelle

Si les mesures techniques et organisationnelles pour assurer la protection contre les matières dangereuses s'avèrent insuffisantes, les équipements de protection individuelle doivent être fournis par la société et les employés doivent les utiliser conformément au mode d'emploi. Les équipements de protection individuelle suivants sont recommandés, en fonction des parties du corps menacées :

- »» vêtements de protection ;
- »» gants de protection ;
- »» chaussures de protection ;
- »» dispositifs de protection des yeux, du visage et de la tête ;
- »» dispositifs de protection respiratoire.



Substances dangereuses

La manipulation sûre des matières dangereuses est l'une des tâches les plus importantes contribuant à la protection de la santé des employés de l'entreprise.

L'employeur a plusieurs obligations. Il doit déterminer le danger potentiel de chaque matière utilisée, spécifier les procédures de travail nécessaires et prendre les mesures de protection appropriées pour préserver les employés de tout risque sanitaire et l'environnement de tout dommage causé par l'utilisation de ces matières.

Mais rien ne s'est produit jusqu'ici...

« L'expérience a prouvé que l'on est à tout moment exposé à un foyer d'incendie. L'absence de foyers d'incendie dans la plupart des bâtiments pendant des décennies ne signifie pas l'absence de danger. Il s'agit plutôt d'un hasard de longue durée qui pourrait arriver à son terme à tout moment. »

Extrait de la décision du Tribunal administratif supérieur de Münster, Allemagne, Az. : 10 A 363/86, 11.12.87





QUE DIT LA FICHE DE DONNÉES DE SÉCURITÉ ?

Les matières dangereuses doivent être marquées de pictogrammes de danger. Dans l'optique de normaliser l'étiquetage des matières dangereuses, précédemment différent à l'échelle mondiale, le système général harmonisé (SGH) a été introduit par le règlement CLP de l'Union européenne avec une période transitoire à partir du 1er décembre 2010 pour les matières et à partir du 1er juin 2015 pour les mélanges.

Dans le cadre de REACH, la FDS est transmise du fournisseur vers le destinataire.

Une fiche de données de sécurité (FDS), une fiche de données de sécurité des matériaux (FDSM) ou une fiche de données de sécurité des produits (FDSP) est un élément important de la gestion des produits, de la sécurité au travail, ainsi que des procédures sanitaires et de manipulation en cas de déversement.

Les formats de fiche de données de sécurité peuvent varier d'une source à une autre dans un pays, en fonction des exigences nationales.

La fiche de données de sécurité est conçue suivant un format de 16 sections, dont :

- la SECTION 1 : Identification des dangers
- la SECTION 4 : Mesures de lutte contre l'incendie
- la SECTION 7 : Manipulation et stockage reconnues internationalement
- la SECTION 7.1 : Précaution à prendre pour une manipulation sans danger
- la SECTION 7.2 : Conditions nécessaires pour assurer la sécurité du stockage, tenant compte d'éventuelles incompatibilités
- La SECTION 7.3 : Utilisation finale particulière

La FDS, document de synthèse essentiellement à usage pratique, est l'un des éléments du système de prévention basé sur l'information des utilisateurs de produits chimiques. C'est un moyen mis à disposition du destinataire d'un produit chimique pour le fournisseur, pour lui transmettre les renseignements nécessaires à la prévention et à la sécurité lors de l'utilisation de ce produit chimique, que celui-ci soit classé dangereux pour la santé et l'environnement ou non.

Une armoire de sécurité est nécessaire afin de stocker et ventiler les vapeurs des produits dangereux !



... Stockage inapproprié des matières dangereuses



... et conséquences possibles !



QUELLES SONT LES POSSIBILITÉS DE STOCKAGE POUR LES SUBSTANCES DANGEREUSES ?

Le stockage inapproprié de substances dangereuses inflammables, par exemple, présente différents risques pour les êtres humains, l'environnement et les biens matériels. Dans le pire des cas, il entraîne des incendies et des explosions qui non seulement mettent des vies en danger, mais qui peuvent également entraîner des temps d'arrêt jusqu'à la faillite des entreprises (environ 80 % des entreprises font faillite après un incendie). L'encrassement des sols, la pollution des eaux souterraines et des eaux de surface, par exemple par des eaux d'extinction ou des fuites contaminées, font également partie des conséquences possibles. Un stockage conforme la législation de substances dangereuses devrait donc être mis en œuvre dans chaque entreprise avec une priorité élevée.

Fondamentalement, il faut distinguer ces trois concepts de stockage:

1. Stockage en plein air / entrepôts / conteneurs de substances dangereuses – entrepôt extérieur centralisé
2. Entrepôts dans des bâtiments – Stockage intérieur centralisé
3. Armoires de sécurité type 90 / type G90 – Stockage décentralisé dans les locaux de travail

Stockage non autorisé	Stockage sûr	
	Stockage centralisé	Stockage décentralisé
Stockage sauvage non autorisé ✗ Risque élevé ✗ Conséquences juridiques	Entrepôt de substances dangereuses/conteneur de substances dangereuses ✓ Grandes quantités stockées ✗ Longs temps de trajet	Armoires de sécurité ✓ Stockage directement sur le lieu de travail ✓ Flexibilité ✓ Espace de stockage mobile

Stockage en plein air / entrepôts / conteneurs de substances dangereuses – entrepôt extérieur centralisé

Le stockage en plein air est le stockage de récipients à l'extérieur sans protection, tels qu'un toit et un mur. En tant que stockage en plein air, on entend également le stockage sous un même toit lorsqu'il n'y a pas de murs ou que les récipients sont placés sous un même toit avec deux murs non contigus.

À l'extérieur, il est également possible d'installer des conteneurs de stockage/substances dangereuses pour les liquides inflammables, mais avant tout en fonction des surfaces libres sur le site de l'entreprise. Si ces surfaces sont disponibles, un entrepôt de substances dangereuses correspondant peut être construit.



Exigence pour les conteneurs de stockage	
Distance par rapport aux bâtiments min. 10 m	aucune exigence technique relative à la protection incendie
Distance par rapport aux bâtiments > 5 m	aucune exigence technique relative à la protection incendie pour un stockage exclusivement passif de 200 à 1 000 l
Distance par rapport aux bâtiments > 3 m	aucune exigence technique relative à la protection incendie pour un stockage exclusivement passif jusqu'à 200 l

Les distances mentionnées peuvent être supprimées si les murs extérieurs des bâtiments orientés vers les récipients ne sont pas jusqu'à 10 m au-dessus et jusqu'à 5 m de part et d'autre du bord du conteneur résistant au feu (par ex. classe de résistance au feu F90 selon DIN 4102). La réduction de la distance est décrite dans un concept de protection incendie.

Entrepôts – Stockage intérieur centralisé

Exigences essentielles en matière de construction et de protection incendie

Les murs, les plafonds et les portes des entrepôts doivent être fabriqués matériaux de construction incombustibles. Les entrepôts d'une quantité de stockage inférieure ou égale à 1 000 kg doivent être coupe-feu (résistance au feu d'au moins 30 minutes) et résistants au feu (résistance au feu d'au moins 90 minutes). Par contre, pour les liquides inflammables (marqués H226), la quantité de stockage autorisée peut être augmentée à 10 tonnes.

Les cuves de rétention doivent être imperméables aux liquides stockés et fabriquées en matériaux de construction incombustibles. Le volume du bac de rétention doit correspondre à 10 % de la quantité stockée ou du plus grand conteneur stocké.

Les écoulements, ouvertures et passages vers des locaux plus bas, caves, mines, puits et canaux par ex. pour les câbles ou les canalisations doivent être protégés contre la pénétration des liquides et de leurs vapeurs.

Les cheminées ne doivent pas avoir d'ouvertures à l'intérieur des entrepôts, même si elles peuvent être fermées par des vannes, des volets ou d'autres moyens.

Armoires de sécurité – Stockage décentralisé dans les espaces de travail

Uniquement les armoires de sécurité de type 90 selon la norme EN 14470-1 (stockage de liquides inflammables) et de type G90 selon la norme EN 14470-2 (stockage de bouteilles de gaz sous pression) sont conformes en tant que solution de stockage adéquate par rapport aux entrepôts ou aux bâtiments de stockage.

La page suivante présente un aperçu des groupes de modèles des armoires de sécurité asecos.

Le portefeuille offre des solutions de stockage les plus variées pour presque tous les applications.

INFO

Malgré les efforts notables déployés pour plus de clarté et de précision, le thème du stockage de substances dangereuses reste exigeant. En effet, les entreprises doivent mettre en œuvre chaque modification des spécifications relatives au stockage de substances dangereuses. Cela signifie que les responsables doivent non seulement vérifier si les substances et les produits utilisés, leur classification ou leur quantité ont changé, mais aussi si les mesures de protection et les équipements techniques choisis jusqu'à présent répondent aux exigences actuelles.

Guide des produits chimiques résume clairement les lois et le contexte juridique concernant le stockage et la manipulation de celles-ci. Obtenez maintenant votre exemplaire à l'adresse www.asecos.fr



GRANDE VARIÉTÉ D'ARMOIRES

Les produits chimiques sont multiples et possèdent généralement de nombreuses propriétés distinctes. Qu'ils soient dangereux pour l'environnement, gazeux, toxiques ou inflammables : en tant que premier fabricant mondial d'armoires de sécurité conformes à la norme européenne EN 14470-1/-2,

asecos dispose de l'armoire adéquate pour un stockage sûr et conforme à la législation. Nos solutions personnalisées sont mises en œuvre dans l'agriculture, la recherche, l'industrie les laboratoires, etc..

LES ARMOIRES INDÉPENDANTES

des gammes Q et S-LINE ont fait leurs preuves dans le stockage des matières dangereuses inflammables. Avec le système de verrouillage de porte, la fermeture automatique (TSA) et la commande à une main (AGT), elles assurent le meilleur confort d'utilisation possible.

ARMOIRES DE SÉCURITÉ SOUS PAILLASSE

Elles s'adaptent parfaitement aux sorbonnes ou aux tables de travail et permettent des processus de travail efficaces et ergonomiques. Elles sont également parfaitement adaptés aux systèmes de recyclage

ARMOIRES POUR BATTERIES

Elles permettent de stocker en toute sécurité les batteries lithium-ion et de protéger les zones des bâtiments alentours contre l'emprise des flammes en cas d'emballage thermique. Disponible en option avec une fonction de charge intégrée pour les batteries.

ARMOIRES POUR ACIDES ET BASES

Elles assurent un stockage sécurisé des matières corrosives, non inflammables et dangereuses dans le respect des réglementations. Les panneaux spéciaux recouverts de mélamine à haute résistance font de la ligne de modèles un produit de haute qualité et durable.

ARMOIRES DE SÉCURITÉ AVEC TIROIRS VERTICAUX

Elles font des merveilles dans l'espace en laboratoire. Avec une grande profondeur d'armoire, elles exploitent l'espace jusque-là vide - par analogie avec la sorbonne. La technologie du tiroir vertical offre une vue d'ensemble et un accès optimal à toutes les matières dangereuses stockées, et des deux côtés.

ARMOIRES POUR BOUTEILLES DE GAZ

Elles offrent à l'utilisateur la possibilité de choisir entre une alimentation en gaz centrale et une distribution décentralisée en termes de mise en œuvre et de coûts.

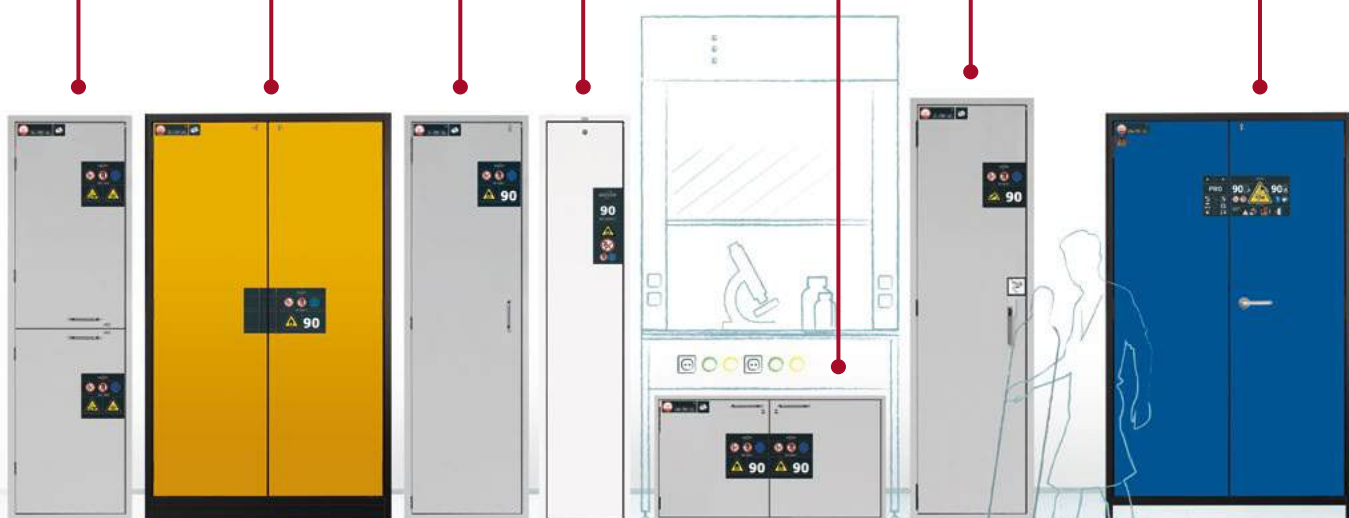

ARMOIRES DE SÉCURITÉ AVEC SYSTÈME DE VENTILATION ET FILTRATION INTÉGRÉES

Elles sont disponibles pour quasiment toutes les matières dangereuses - inflammables, toxiques ou acides et bases. Tous les modèles ont en commun l'extraction et le filtrage des vapeurs dangereuses.

ARMOIRES POUR PRODUITS CHIMIQUES

pour un stockage sécurisé de matières toxiques, non inflammables et dangereuses dans les ateliers. Les modèles d'armoires sont disponibles en trois largeurs et deux hauteurs - pour une large gamme d'applications.

CAISSON DE SÉCURITÉ

Il convient pour un montage mural facile au-dessus des établis et des postes de travail. Le caisson de sécurité permet de stocker en toute sécurité les liquides inflammables, les bombes aérosols, etc.

ARMOIRES DE SÉCURITÉ COMBINÉES

Elles sont séparées par une cloison horizontale ou verticale, selon la largeur de l'armoire. Cela permet de disposer de deux compartiments de stockage hermétiquement séparés pour stocker en toute sécurité les acides et les bases ainsi que les matériaux inflammables dans la même armoire. Une réaction commune aux différentes matières dangereuses est impossible.

ARMOIRES DE STOCKAGE ÉCOLOGIQUES

Elles conviennent pour le stockage sûr des liquides polluant l'eau et des pesticides dans les zones de travail. En les équipant de bacs de rétention, on évite les fuites de liquides polluants.

ARMOIRES DE STOCKAGE À FUTS





















Elles sont les plus grandes parmi les armoires de sécurité. Elles sont conçues pour accueillir les grands conteneurs et les fûts de 200 litres.







Une solide expertise et des conseils utiles sur le sujet du stockage, de la manipulation et de l'extraction des matières dangereuses, et ce directement auprès des experts ! Les pages du catalogue sont **marquées** de ce symbole.



Armoires de sécurité selon EN 14470-1 pour matières dangereuses inflammables

			V-LINE
		 	Q-LINE
		 	FX-LINE
		 	S-LINE
		 	K-LINE
			XL-LINE
		 	UB-LINE

Armoires de sécurité selon NF EN 14470-1 et EN 1363-1 pour batteries lithium-ion

		 	ION-LINE
--	---	---	-----------------

Armoires de sécurité selon NF EN 14470-2 pour les gaz sous pression (G-ULTIMATE-90, G-CLASSIC-30)

		 	G-LINE
---	---	---	---------------

Armoires de sécurité selon TRGS 510 pour les substances dangereuses non inflammables

			SL-LINE
			C-LINE
			E-LINE

Armoires de stockage de sécurité avec tiroirs verticaux motorisés ou manuels pour une facilité d'utilisation maximale et un accès à tous les bidons stockés des deux côtés.	 Informations d'experts : substances dangereuses inflammables	page 26–33
	V-MOVE-90	page 34–41
	V-CLASSIC-90	page 42–45
Armoires de stockage de sécurité de construction robuste avec socle de transport pour un déplacement aisé à l'intérieur.	Q-CLASSIC-90	page 48–59
	Q-CLASSIC-90 Triple Certified	page 60–61
	Q-PEGASUS-90	page 62–71
	Q-PHOENIX-90	page 72–75
	Q-CLASSIC-30, Q-DISPLAY-30	page 76–85
	Q-CLASSIC-30 Triple Certified	page 86–87
Armoires filtrantes à air recyclé pour le filtrage et le stockage en toute sécurité d'une grande variété de matières dangereuses, avec un site d'installation modulaire.	FX-CLASSIC-90	page 100–101
	FX-PEGASUS-90	page 102–107
	FX-DISPLAY-30	page 108–109
Les armoires de sécurité, des classiques éprouvés avec une grande variété de modèles	S-CLASSIC-90	page 116–131
	S-PEGASUS-90	page 128–131
	S-CLASSIC-30	page 132–133
	S-PHOENIX-90	page 136–149
	S-PHOENIX Vol.2-90	page 150–157
Armoires de sécurité Combi pour le stockage mixte de produits chimiques inflammables et non inflammables et corrosifs dans des compartiments de stockage séparés.	K-PHOENIX-90	page 166–173
	K-PHOENIX Vol. 2-90	page 166–173
	K-UB-90	page 174–177
Armoires de sécurité pour le stockage de grands contenants et de fûts jusqu'à 200 L	XL-CLASSIC-90	page 180–183
Armoires de sécurité sous paillasse pour une intégration peu encombrante sous les hottes, les postes de travail sur les matières dangereuses ou les surfaces de travail.	UB-S-90	page 188–201
	UB-ST-90	page 202–207
	UB-T-90	page 208–219
	UB-T-90E	page 220–227
Stocker et charger les batteries lithium-ion en toute sécurité	 Informations d'experts : batteries lithium-ion	page 232–235
	ION-ULTRA-90	page 242–244
	ION-PRO-90	page 246–249
	ION-CORE-90	page 250–253
	ION-CHARGE-90	page 254–257
Stockage, mise à disposition et retrait en toute sécurité des bouteilles de gaz comprimé	 Informations d'experts : gaz et gaz comprimés	page 262–273
	G-ULTIMATE-90	page 276–285
	G-CLASSIC-30	page 286–289
	G-OD	page 290–294
	G-PG	page 295
Armoires pour acides et bases avec une construction robuste et résistante à la corrosion et des compartiments de stockage séparés pour les acides et les bases	 Informations d'experts : acides et bases	page 298–301
	SL-CLASSIC	page 304–307
	SL-CLASSIC-UB	page 308–312
	SLX-CLASSIC	page 314–317
Armoires pour produits chimiques, pour un stockage idéal des substances chimiques et toxiques non-inflammables	 Informations d'experts : substances toxiques	page 322–323
	CS-CLASSIC	page 326–333
	CS-CLASSIC-MultiRisk	page 334–337
	CX-CLASSIC	page 338–341
	CX-CLASSIC-MultiRisk	page 342
Armoires écologiques et armoires pour produits phytosanitaires pour le stockage sûr des polluants de l'eau et des pesticides.	E-CLASSIC	page 344–346
	E-CLASSIC-UF	page 347
	E-PSM-UF	page 348

Ventilation et filtration de matières dangereuses

Cabines fumeurs et purificateurs d'air

Stockage et manipulation des matières dangereuses en intérieur et extérieur

Service et maintenance

	Informations d'experts : ventilation substances dangereuses	page 350–353
	Caissons de ventilation à filtre intégré	page 354–355
	Module d'extraction	page 356
	Unités d'extraction	page 357
	Contrôle de l'évacuation d'air	page 358
	Ventilateurs	page 359
	Postes de travail à flux laminaire destinés aux matières dangereuses	page 360–384
	Ventilateur radial	page 385
	Hotte de pharmacie	page 394–395
	Systèmes d'extraction	page 390–393
	Hottes d'extraction	page 396–397
	Dispositifs d'extraction	page 398–401

	Informations d'experts : purification de l'air	page 402–403
	Aperçu des purificateurs d'air	page 404–405
	Aperçu des Cabines pour fumeurs	page 406–407

Conteneur de matières dangereuses à partir de la page 408

	Informations d'experts : substances dangereuses présentant un risque de pollution	page 428–429
	Bacs de rétention en acier	page 431–437
	Bacs de rétention en plastique	page 444–454
	Poste de soutirage et rayonnages	page 456–467
	Box de sécurité (en acier/PE)	page 468–475
	Récipients de sécurité	page 478–485
	Stockage et manipulation de bouteilles de gaz	page 488–489
	Protection et manipulation des fûts	page 490–493
	Pompe	page 494–495
	Systèmes de collecte	page 496–499
	Transport de fûts	page 500–505
	System de protection contre les collisions	page 506
	Equipement de commande	page 507
	Gestion des fuites	page 508–513

Service asecos	à partir de la page 514
Empreinte	page 522



RISQUES ET DANGERS

Actuellement, des substances dangereuses inflammables sont utilisées dans la plupart des laboratoires et des entreprises. Le stockage sûr et conforme à la législation de ces substances dangereuses pose souvent de grands défis aux utilisateurs. En raison de leur nature, les liquides et les matières solides inflammables contribuent facilement à la propagation d'un incendie et ils représentent donc un risque élevé pour les personnes et l'environnement en cas de stockage incorrect. Les vapeurs de substances dangereuses inflammables peuvent créer une atmosphère explosive dans certaines conditions et provoquer des explosions en association avec une source d'inflammation. Par conséquent, les vapeurs sont un danger particulier. Des substances dangereuses qui semblent être vides, il est possible, par exemple, qu'un mélange explosif se forme en raison du contenu restant.

Fondements juridiques / Règlement technique / Informations

- » Article R4422-1 du Code du Travail : L'employeur doit prendre des mesures de prévention visant à supprimer ou à réduire au minimum les risques résultant de l'exposition aux agents biologiques.
- » Article R.5132-66 du Code de la Santé publique (concerne les produits toxiques) : Les produits toxiques, très toxiques doivent être stockés dans un endroit spécifique prévu à cet effet avec fermeture à clef.
- » D'autres aspects juridiques sur demande via info@asecos.fr

Définition

Substances dont les vapeurs peuvent créer une atmosphère explosive et facilement inflammables en présence d'une source d'inflammation.

La classification des liquides inflammables selon l'ordonnance CLP/ GefStoffV ainsi qu'une présentation comparative du règlement relatif aux marchandises dangereuses (OLDDD) et de l'ancien règlement relatif aux substances dangereuses sont présentées dans les graphiques suivants.

Plusieurs critères de classification s'appliquent selon les réglementations

Classe de danger / pictogramme	Catégorie de danger	Type d'avertissement	Type de danger
Liquides inflammables 	Catégorie 1	Danger	H 224
	Catégorie 2	Danger	H 225
	Catégorie 3	Attention	H 226

Différents critères de classification s'appliquent selon les réglementations

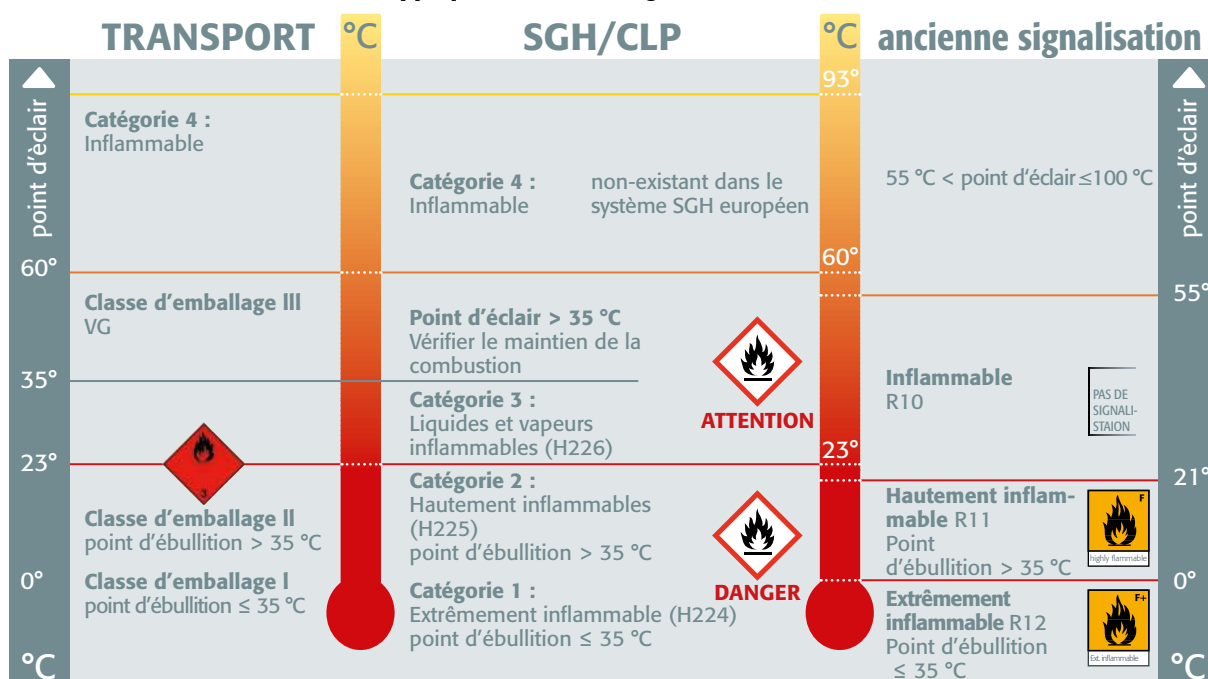



Point de combustion

La classification et l'étiquetage des liquides inflammables sont effectués en fonction du point de combustion du liquide.

Définition du point d'éclair

C'est la température la plus basse à laquelle un liquide émet suffisamment de vapeurs pour former avec l'air ambiant un mélange inflammable (EN 1127-1).

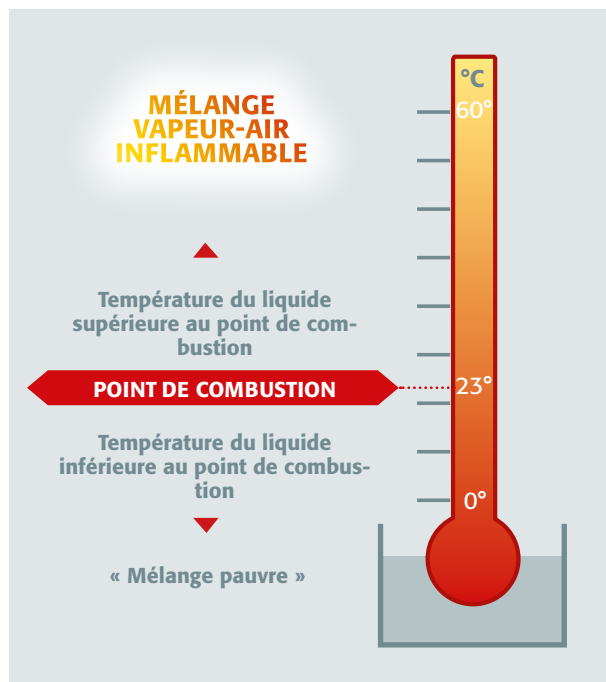

Exemples de points de combustion de liquides inflammables

Substance	Point de combustion °C
Éther (éther diéthylique)	-40 °C
Éther de pétrole / essence légère	< -20 °C
Essence	< -20 °C
Diesel / mazout / gasoil	> 55 °C
Pétrole / térébenthine / kérosène	30-40 °C
Éthanol	12 °C
Propanol	12 °C
Acétone	< -20 °C
MEK (butanone)	-1 °C

Limites d'explosivité dans l'air

La limite inférieure d'explosivité (LIE) et la limite supérieure d'explosivité (LSE) correspondent à la concentration minimum / maximum d'un produit inflammable dans un mélange de gaz.



Point auto-inflammation

Le point d'auto-inflammation d'un gaz ou d'un liquide inflammable correspond à la température minimale (établie dans des conditions d'essai bien définies) à partir de laquelle survient spontanément l'inflammation du produit inflammable sous la forme d'un mélange gaz-air ou d'un mélange vapeur-air, en l'absence de flamme pilote.

Les 3 éléments nécessaires au processus de combustion

Une énergie d'activation (une source d'inflammation), par exemple une étincelle mécanique ou électrique, une réaction chimique, un chargement électrostatique, une surface surchauffée ou une autre flamme.

Un combustible, par exemple des gaz, des liquides, des matières solides
Le comburant : l'oxygène

Une autre condition nécessaire à la combustion est que la proportion du mélange combustible / oxygène soit la bonne.

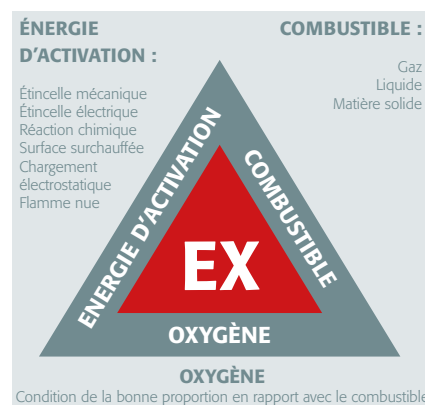



STOCKAGE RESPONSABLE DANS DES ARMOIRES DE SÉCURITÉ

Quel est le but du stockage de substances dangereuses inflammables dans des armoires de sécurité ?

Grâce au stockage de substances dangereuses dans des armoires de sécurité avec une résistance au feu définie, les exigences techniques de sécurité de base pour la minimisation de la charge calorifique selon l'ordonnance relative aux substances dangereuses.

Les armoires de sécurité doivent être achetées, installées, exploitées et entretenues de manière à garantir la sécurité des employés et des tiers, notamment contre les risques d'incendie ou d'explosion.

Quels sont les avantages du stockage dans des armoires de sécurité ?

Les armoires de sécurité ayant une résistance au feu de 90 minutes sont considérées comme un compartiment coupe-feu à part entière.

Ainsi, le stockage dans ces armoires de sécurité offre les avantages suivants :

- » Les exigences en matière de protection incendie et contre les explosions sont satisfaites. L'utilisation d'armoires de sécurité est également recommandée pour de petites quantités de liquides inflammables !
- » L'installation dans des espaces de travail est autorisée.
- » Réduction du transport interne de substances dangereuses et des risques qui y sont associés.
- » Une installation dans les couloirs après la concertation des pompiers locaux en respectant la largeur de la voie d'évacuation est en principe possible.

Quels sont les types d'armoires de sécurité ?

Il existe trois types d'armoires de sécurité :

1. Armoires de stockage résistantes au feu pour les liquides inflammables :

Armoires de sécurité selon la norme EN 14470-1 pour le stockage de liquides inflammables et combustibles, de substances dangereuses solides, de cartouches de gaz sous pression et de générateurs d'aérosols.

2. Armoires de stockage résistantes au feu pour les bouteilles de gaz sous pression :

armoires de sécurité selon la norme EN 14470-2 pour le stockage de bouteilles de gaz sous pression, de cartouches de gaz sous pression et de générateurs d'aérosols.
Vous trouverez de plus amples informations dans le chapitre correspondant à partir de la page 240.

3. Armoires de sécurité résistantes au feu pour les batteries lithium-ion :

Armoires de sécurité, pour le moment sans référence normative, pour le stockage et la recharge de batteries lithium-ion.
Vous trouverez de plus amples informations dans le chapitre correspondant à partir de la page 230.

Comment les armoires de sécurité sont-elles classées ?

Les armoires de sécurité sont classées en fonction de leur résistance au feu dans un essai de la chambre de combustion de la manière suivante :

Temps mesuré pour l'augmentation de la température lors de l'essai de la chambre de combustion	Type d'armoire de sécurité		
	Armoire de sécurité pour liquides inflammables* EN 14470-1	Armoire de sécurité pour bouteilles de gaz sous pression** EN 14470-2	Armoires de sécurité pour les batteries lithium-ion***
30 min	Type 30	G 30	-
60 min	Type 60	G 60	-
90 min	Type 90	G 90	90

État de la technique

* Liquides inflammables : temps mesuré pour l'augmentation de la température lors de l'essai de la chambre de combustion

** Bouteilles de gaz sous pression : Temps mesuré pour l'augmentation de la température de 50 K, mesuré à la surface du support du détendeur de la bouteille de gaz

*** Batteries lithium-ion : testées sur la base de la norme EN 1363, EN 14470-1

Les armoires de sécurité avec une résistance au feu certifiée de 90 minutes sont considérées comme étant à la pointe de la technologie. Par conséquent, elles sont considérées comme un compartiment coupe-feu ou de stockage à part entière.



Comment reconnaître la résistance au feu des armoires de sécurité et quels sont les autres marquages ?

L'information relative à la résistance au feu en minutes doit être apposée à l'avant de l'armoire de sécurité. Elle peut être identifiée par le nombre indiqué sur l'autocollant (par exemple 90 ou 30).

En outre, les symboles d'avertissement et d'interdiction suivants sont également nécessaires :

- » Panneau d'interdiction P003 « Pas de flamme nue ; un feu, une source d'inflammation nue et fumer sont interdits »
- » Panneau d'avertissement W021 « Avertissement concernant les substances inflammables »



Quelles sont les exigences en matière de sécurité qui doivent être respectées lors de l'installation d'armoires de sécurité pour les liquides inflammables avec les différentes classes de résistance au feu ?

Les exigences en matière de sécurité relatives à la nature des armoires de sécurité pour les liquides inflammables sont considérées comme remplies si elles ont une résistance au feu d'au moins 90 minutes et si elles satisfont aux autres exigences de la norme EN 14470-1. Elles peuvent être installées en nombre illimité.

La résistance au feu peut être inférieure, mais d'au moins 30 minutes (type 30) si

- » dans un compartiment coupe-feu/une unité d'utilisation, une seule armoire est installée (pour les sections plus grandes, au maximum une armoire par 100 m²) ; ou
- » dans un compartiment coupe-feu/une unité d'utilisation, un système d'alarme incendie automatique et un service de pompiers à l'usine agréé sont disponibles avec un délai d'assistance maximal de cinq minutes après l'alarme ou
- » il existe un système extincteur automatique.

➤ **En principe, il faut préconiser à stocker les substances dangereuses dans des armoires de sécurité avec une résistance au feu de 90 minutes (état de la technique).**

Quelles interdictions de stockage groupé doivent être respectées dans les armoires de sécurité pour les liquides inflammables ?

Les interdictions de stockage groupé ne s'appliquent qu'en cas de stockage dans un entrepôt. En outre, les interdictions de stockage groupé ne s'appliquent qu'à partir d'un seuil de quantité de 200 kg et, par dérogation, lorsque le stockage ne dépasse pas 400 kg de substances dangereuses, dont 200 kg au maximum par classe de stockage. Ces quantités ne sont pas atteintes dans une armoire de sécurité. Les liquides inflammables ne doivent pas être stockés ensemble dans des armoires de sécurité :

- » Des substances dangereuses susceptibles de provoquer des incendies (par ex. substances pyrophoriques ou substances dangereuses auto-réactives)
- » Des bouteilles de gaz sous pression
- » Des batteries lithium-ion

En raison du risque de corrosion, il est également recommandé de stocker les acides minéraux et les solutions alcalines non pas dans une armoire de sécurité, mais dans une armoire pour acides ou solutions alcalines séparée. Les substances toxiques et très toxiques qui ne sont pas inflammables doivent être stockées sous scellé dans une armoire pour produits chimiques séparée.

Vous trouverez les produits appropriés dans le chapitre correspondant à partir de la page 276.





LES ARMOIRES DE SÉCURITÉ SELON LA NORME EN 14470-1 DOIVENT-ELLES ÊTRE ÉQUIPÉES D'UNE VENTILATION TECHNIQUE ?

Les armoires de sécurité selon la norme EN 14470-1 doivent, mais pas nécessairement, être raccordées à une ventilation technique. Pour les armoires de sécurité non équipées d'une ventilation technique, des mesures de remplacement doivent être prises afin de garantir une protection similaire des employés contre les explosions et de la santé.

La ventilation technique en tant que mesure préventive afin prévenir l'apparition d'une atmosphère explosive dangereuse est recommandée et elle devrait être utilisée pour la protection de la santé même en cas d'odeur désagréable.

ATTENTION ! La limite inférieure d'explosion d'une substance est plusieurs fois supérieure à la limite d'exposition professionnelle d'une substance. Par conséquent, veillez toujours à une ventilation adéquate et respectez ainsi les deux valeurs limites en toute sécurité.

Solvant	Point de combustion Fp °C	Pression de la vapeur p 20°C mbar/hPa	Limite inférieure d'explosion LEI (1 VOL-% = 10.000 ppm)	Valeur limite d'exposition professionnelle VLE
Éther (éther diéthylique)	-40 °C	587 mbars	1,7 vol-% = 17.000 ppm	400 ppm
Heptane C ₇ H ₁₆	-4 °C	48 mbars	1,1 vol-% = 11.000 ppm	500 ppm
Acétone C ₃ H ₆ O	< -20 °C	233 mbars	2,5 vol-% = 25.000 ppm	500 ppm
Éthanol C ₂ H ₅ OH	12 °C	59 mbars	3,1 vol-% = 31.000 ppm	200 ppm

Grâce à leur conception spécifique, les armoires de sécurité d'asecos sont préparées pour le raccordement (NW 75) et le fonctionnement d'une ventilation technique. L'**entrée d'air** dans la zone supérieure de l'armoire (1) et la **sortie d'air** dans la partie inférieure de l'armoire (2) permettent d'éliminer avec succès les vapeurs polluées. Les vapeurs des substances dangereuses sont injectées dans la sortie d'air technique à travers le plafond de l'armoire. Cela peut être effectué soit sous la forme d'un système d'extraction d'air existant sur le site (extraction d'air vers un endroit sûr à l'extérieur), soit par des modules de filtration de l'air ambiant.

VOS AVANTAGES :

- » Aucun risque pour la santé des employés
- » Aucune zone EX n'est dans et autour de l'armoire de sécurité
- » Les valeurs limites d'exposition professionnelle (VLE) sont respectées en toute sécurité

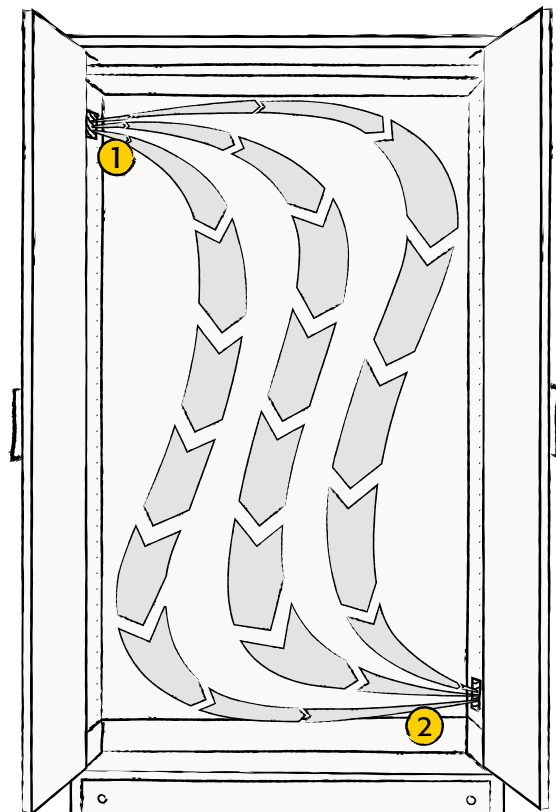



Une ventilation technique des armoires de sécurité peut être effectuée par :

- » Raccordement à une conduite d'extraction d'air séparée, qui doit être évacuée à l'extérieur dans un endroit sûr dans une installation d'extraction d'air existante
- » Intégration dans une installation de sortie d'air existante

Indépendamment de cela, les produits suivants peuvent être utilisés :

- » Caisson de ventilation, filtration intégrée (type UFA)
- » Caisson de ventilation type extraction afin d'extraire vers l'extérieur du bâtiment



Pour toutes les solutions, l'air doit être renouvelé au moins 10 fois par heure (selon les préconisations de la norme EN 14470-1).

Lors de l'utilisation du caisson de ventilation filtration ou du module d'extraction, des études pratiques ont montré que les incendies dans les filtres d'adsorption – tels qu'on les connaît dans les grandes installations industrielles – ne peuvent pas se produire lors de l'utilisation d'armoires de sécurité si l'accessoire du filtre de l'air ambiant sur une armoire de sécurité est équipée d'un dispositif de protection évoluant en continu.

Certaines substances dangereuses ne peuvent être stockées que dans des armoires de sécurité équipée d'une ventilation technique ayant une durée de résistance au feu d'au moins 90 minutes. Ce sont des substances dangereuses inflammables marquées H224, ainsi que celles dont la température d'inflammation est inférieure à 200 °C (par exemple, l'éther diéthylique ou le carbone sulfuré). Les cartouches de gaz sous pression entamées ne doivent également être stockées que dans des armoires de sécurité équipées d'une ventilation technique.

Les armoires de sécurité sans ventilation technique protègent les marchandises stockées en cas d'incendie ainsi que contre l'inflammation de mélanges potentiellement explosifs.

Aucune source d'inflammation ne doit être à l'intérieur de l'armoire de sécurité. Si cela ne peut être exclu, des mesures doivent être prises en fonction de l'évaluation des risques afin d'éviter les sources d'inflammation.

Les armoires peuvent être mises à la terre via une liaison/câble adaptée. Les armoires de sécurité sont munies de cosses électriques.

Ainsi, la séparation en zones suivante doit être effectué dans l'armoire de sécurité pour les liquides inflammables :

Ventilation technique : Système d'extraction d'air ou filtre de l'air ambiant (UFA)	AUCUNE ZONE Conditions : récipient fermé pas de remplissage / transvasement dans l'armoire pas d'humidification	} si non : ZONE 2
Ventilation naturelle :	ZONE 2 Conditions : récipient fermé pas de remplissage / transvasement dans l'armoire pas d'humidification	
		} si non : ZONE 1 à l'intérieur ZONE 2 à l'extérieur r = 2,5m h = 0,5 m

Dans la pratique opérationnelle, les conditions limites susmentionnées devraient être négligeables, ce qui signifie que les armoires de sécurité ventilées ne nécessitent pas de séparation en zones et elles ne nécessitent donc pas de document de protection contre les explosions.

La protection de la santé en respectant les valeurs limites d'exposition professionnelle doit toujours être garantie lors de la manipulation de substances dangereuses. Dans le poste pour la manipulation de substances dangereuses, les substances dangereuses peuvent être transvasées et transformées en toute sécurité.

Vous trouverez de plus amples informations dans le chapitre « Postes de travail pour la manipulation de substances dangereuses » à partir de la page 338.





Substances dangereuses inflammables

Peut-on effectuer des opérations de remplissage ou de transvasement sur/dans une armoire de sécurité ?

En principe, non. À cette fin, il est préférable d'utiliser des hottes de laboratoire ou des postes de travail pour substances dangereuses.

Il ne peut être dérogé à l'interdiction générale que s'il a été démontré, dans le cadre de l'évaluation des risques, qu'il n'y a pas de risques, par exemple lors de la manipulation de quantités usuelles en laboratoire.



Guide des produits chimiques résume clairement les lois et le contexte juridique concernant le stockage et la manipulation de celles-ci. Obtenez maintenant votre exemplaire à l'adresse www.asecos.fr.

Quels documents d'homologation pour une armoire de sécurité doivent être fournis par le fabricant ?

Afin de garantir la sécurité juridique nécessaire à l'exploitation des armoires de sécurité au sens du règlement relatif aux substances dangereuses, du règlement relatif à la sécurité d'exploitation et de la législation relative à l'eau, une armoire de sécurité conforme aux normes devrait avoir les documents d'homologation suivants :

- »» Rapport d'essai incendie d'un laboratoire d'essai de matériaux indépendant afin de prouver la résistance au feu
- »» Certificat GS prouvant la conformité à la ProdSG §21 al. 1 sur la base de ZLS EK5/AK4 et prouvant la conformité selon les normes EN 16121 et EN 16122 (exigences et méthodes d'essai en matière de sécurité, de résistance, de durabilité et de stabilité)
- »» Déclaration de conformité CE prouvant la conformité aux directives de l'UE et aux normes nationales relatives aux produits
- »» Systèmes de bacs de rétention en acier testés (directive sur les bacs en acier – StawaR) ou en plastique (homologation générale de construction DIBT)





Armoires de sécurité d'asecos selon la norme EN 14470-1 pour le stockage de liquides inflammables dans les bâtiments et les espaces de travail, ...

- » sont des entrepôts tels que les bâtiments, locaux dans des bâtiments destinés à y stocker des substances dangereuses.
- » sont considérées comme une section de stockage (section de stockage = partie d'un entrepôt qui est séparée des autres sections de stockage ou des pièces adjacentes).
- » sont des installations spécifiques pour le stockage de substances dangereuses dans les espaces de travail.
- » sont également recommandés pour le stockage de liquides inflammables en petites quantités.
- » conviennent au stockage de différentes substances dangereuses < 200 kg sans avoir à respecter pour l'essentiel les interdictions de stockage groupé.



Les armoires de sécurité d'asecos selon la norme EN 14470-1 vous offrent :



Sécurité juridique lors de l'acquisition et de l'utilisation

- » Produit normalisé et testé avec une documentation d'homologation complète : Certificat d'essai incendie, certification GS conforme aux exigences de la norme EN 16121/16122, déclaration de conformité CE, dispositifs de recueil testés (StawaR ou homologation générale de construction)



Sécurité durable et minimisation des risques

- » Conforme aux exigences élémentaires de la protection incendie et de la protection contre les explosions
- » Minimisation du stockage non protégé
- » Réduction des charges calorifiques dans le bâtiment
- » Protection des employés contre les risques d'incendie et d'explosion ainsi que les risques pour la santé liés aux vapeurs (ventilation technique)
- » Réduction du transport interne de substances dangereuses d'un entrepôt central vers le poste de travail et des risques associés



Gain de temps et économie d'argent

»	Un employé – transport interne
	Par jour 6 minutes
	Par semaine 30 minutes
	Par mois 2 heures
	Par an 3 jours ouvrables – coûts environ 720,00 € (jours de travail de 8 heures / coût de la main-d'œuvre 30 € par heure)

- » En principe, l'armoire de sécurité est immédiatement opérationnelle après la livraison et l'installation et aucune autre procédure d'approbation ou homologation individuelle n'est nécessaire.
- » Les transformations coûteuses ne sont pas nécessaires, car l'armoire peut être facilement intégrée dans les conditions locales.



Flexibilité

- » Sélection flexible des emplacements de stockage à l'intérieur des bâtiments – l'armoire peut être facilement déplacée vers le nouveau lieu d'utilisation.
- » Étant donné qu'elle résiste au feu, elle fournit la possibilité d'installation dans les couloirs, si, par exemple, la largeur de la voie d'évacuation n'est pas limitée (en concertation avec les pompiers ou les autorités de protection incendie).
- » Grâce à une vaste gamme de produits avec de nombreux modèles et de nombreuses variantes d'aménagement intérieur, l'armoire de sécurité peut être adaptée de manière optimale à vos applications et aux tailles des récipients.



Aperçu

Armoires de sécurité type 90

V-MOVE-90 | Groupe de modèles en version Mono-couleur avec tiroir vertical, commande par moteur électrique et système de fermeture automatique des portes

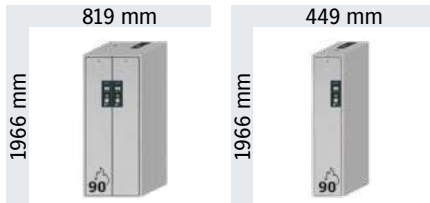

V90.196.081.VDAC:0012

page 38

V90.196.045.VDAC:0012

page 40

V-MOVE-90 | Groupe de modèles en version Bi-couleur avec tiroir vertical, commande par moteur électrique et système de fermeture automatique des portes

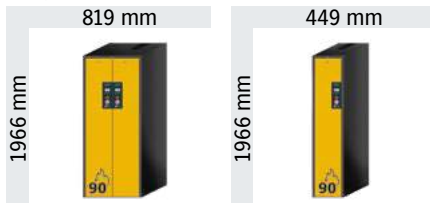

V90.196.081.VDAC:0013

page 38

V90.196.045.VDAC:0013

page 40

V-CLASSIC-90 | Groupe de modèles avec tiroir vertical, mode d'extraction manuel et paroi de séparation médiane (vertical)



V90.196.060.MV.2VD:0012

page 44

V-LINE | V-MOVE-90

Armoires de sécurité pour le stockage de substances dangereuses inflammables selon NF EN 14470-1

1

Intégration et utilisation optimales de l'espace

Les armoires V-LINE utilisent désormais tout l'espace inutilisé jusqu'ici par les armoires classiques pour produits dangereux.

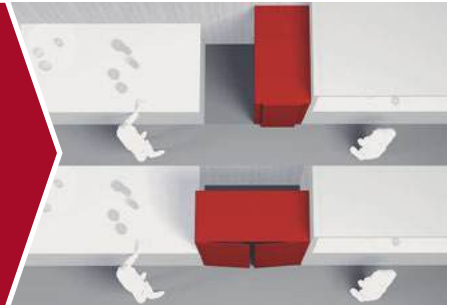

2

Confort maximum

Les tiroirs verticaux sont commandés par un moteur électrique, ce qui permet aux tiroirs verticaux de sortir facilement, en douceur. L'accès par la Gauche et/ou par la Droite permet de voir et d'atteindre très facilement les produits stockés.



3

Innovation technique

Par simple impulsion sur le bouton, l'armoire de sécurité s'ouvre et se ferme. Sans aucun effort physique supplémentaire, les tiroirs glissent doucement et silencieusement hors du et dans le corps de l'armoire. Le tout est géré par carte électronique couplée à un moteur électrique.



4

Conception / couleurs modernes

Armoire Bi-couleur avec une sélection de 5 couleurs
Armoire au Design Mono-couleur; 2 choix possibles.



5

Aucune utilisation sans autorisation

Possibilité de fermer à clé grâce à une serrure profilée. Voyant visuel (Rouge / Vert) signalant l'ouverture ou la fermeture du tiroir.

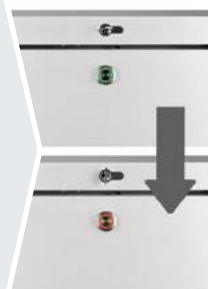

6

Ventilation technique

On peut utiliser les conduits d'air intégrés prêts pour la connexion (DN 75) à un système d'échappement technique pour l'extraction des vapeurs de substances dangereuses. Le risque de formation d'atmosphères explosives ou de vapeurs nocives est évité en toute sécurité.



7

Système de glissières de sécurité pour étagère (option).





- **Capacité de résistance au feu de 90 minutes** (type 90), homologuée selon NF EN 14470-1



- **Contrôlées GS**



- Conforme selon les Normes **EN 16121** et **16122**
- Exigences et méthodes d'essai pour la sécurité, la résistance, la durabilité et la stabilité.



- **Produits de qualité supérieure fournis avec une garantie spéciale du fabricant**
- Garantie **étendue du fabricant allant jusqu'à 10 ans** en relation avec un service asecos en charge des tarifs
- Plus d'information, à partir de la page 514



V-LINE | V-MOVE-90



Modèle V90.196.081.VDAC:0012
Code article 35035-001-35103



Modèle V90.196.081.VDAC:0013
Code article 35086-051-35104





Modèle V90.196.081.VDAC:0012
Code article 35035-005-35102

Caractéristiques techniques

Dimensions l x P x H extérieures	mm	819 x 860 x 1966
Dimensions l x P x H intérieures	mm	701 x 775 x 1750
Poids sans équipement intérieur	kgs	500
Renouvellement de l'air 10 fois	m ³ /h	9
Press. diff. (renouv. de l'air 10 fois - EK5/ AK4)	Pa	5
Capacité de charge du tiroir	kgs	140
Puissance du moteur	W	50
Puissance du moteur standby	W	0,5
Tension nominale	V	85-265



Caractéristiques principales

-  Conception peu encombrante avec un grand volume de stockage
-  Tiroirs verticaux électroniques pour une facilité d'utilisation maximale
-  Stockage clair

Modèle	Couleur du corps	Couleur de porte	Code article
V90.196.081.VDAC:0013	gris anthracite RAL 7016	jaune sécurité RAL 1004	35086-040
		gris clair RAL 7035	35086-041
		rouge signalisation RAL 3020	35086-046
		bleu gentiane RAL 5010	35086-047
		acier inoxydable	35086-051
V90.196.081.VDAC:0012	gris clair RAL 7035	gris clair RAL 7035	35035-001
	blanc Laboratoire (sim. RAL 9016)	blanc Laboratoire (sim. RAL 9016)	35035-005

Packs d'équipement (commande uniquement possible en même temps que l'armoire)	Matériau	Code article
À gauche: 4x étagère, 1x caillebotis, 1x bac de rétention au sol (V=12.5L) À droite: 4x étagère, 1x caillebotis, 1x bac de rétention au sol (V=12.5L)	tôle d'acier revêtement époxy RAL 7035	35102
À gauche: 5x étagère, 1x caillebotis, 1x bac de rétention au sol (V=12.5L) À droite: 5x étagère, 1x caillebotis, 1x bac de rétention au sol (V=12.5L)	tôle d'acier revêtement époxy RAL 7035	35103
À gauche: 4x étagère, 1x caillebotis, 1x bac de rétention au sol (V=12.5L) À droite: 5x étagère, 1x caillebotis, 1x bac de rétention au sol (V=12.5L)	tôle d'acier revêtement époxy RAL 7035	35104
À gauche: 4x étagère de rétention (V=6.0L), 1x bac de rétention au sol (V=12.5L) À droite: 4x étagère de rétention (V=6.0L), 1x bac de rétention au sol (V=12.5L)	tôle d'acier revêtement époxy RAL 7035	36113
À gauche: 4x étagère de rétention (V=6.0L), 1x bac de rétention au sol (V=12.5L) À droite: 5x étagère de rétention (V=6.0L), 1x bac de rétention au sol (V=12.5L)	tôle d'acier revêtement époxy RAL 7035	36114
À gauche: 5x étagère de rétention (V=6.0L), 1x bac de rétention au sol (V=12.5L) À droite: 5x étagère de rétention (V=6.0L), 1x bac de rétention au sol (V=12.5L)	tôle d'acier revêtement époxy RAL 7035	36115

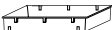
Accessoires pour ces modèles d'armoires :

Accessoires	Matériau	L x P x H (mm)	Code article
 Glissière de sécurité set pour 1 étagère	tôle d'acier revêtement époxy RAL 7035	40 x 719 x 80	35099
 Surbac pour bac-étagère	PP	310 x 700 x 30	36355
 Caoutchouc antidérapant	gris	305 x 705 x 2	33575

Ventilation	Code article
Unité d'extraction avec contrôle du débit d'air	14220
Unité d'extraction sans contrôle du débit d'air	14218
Caisson de ventilation à filtration intégrée avec contrôle du débit d'air pour toutes les armoires et les armoires sous paillasse	39306

Vous ne trouvez pas le pack d'équipement qui convient à votre application? Contactez-nous par téléphone au +33 (0)3.87.78.62.80 ou par e-mail à info@asecos.fr - vous trouverez la bonne solution avec nos experts.

V90.196.081.VDAC

Étagères/nombre 5 4

Distance	⑥	(mm)	
Distance	⑤	(mm)	260
Distance	④	(mm)	285 290
Distance	③	(mm)	250 380
Distance	②	(mm)	250 285
Distance	①	(mm)	250 285

Capacité de stockage de chaque tiroir/récipient

Quantité	Type de récipient	Volume
46	Aérosols	400 ml
21	Bouteille de lab. (en verre)	1 litre
8	Bouteille de lab. (en verre)	2,5 litres

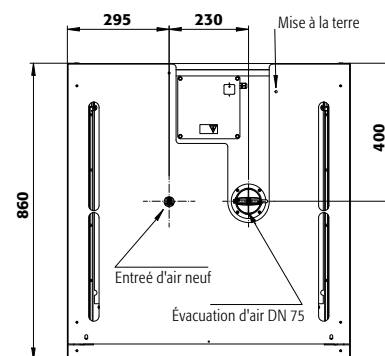
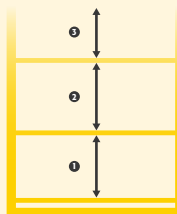

DEVANTURE DE PORTE EN ACIER INOXYDABLE

Les armoires V-LINE sont disponibles avec des façades de porte en acier inoxydable de haute qualité - idéal lorsqu'une durabilité maximale de la surface est requise.



SYSTÈME DE GLISSIÈRES DE SÉCURITÉ

Protection anti-basculement supplémentaire des contenants stockés

Captez et filtrez les vapeurs d'hydrocarbures avec l'unité de filtre à renouvellement d'air.

Bénéficiez d'une ventilation technique fiable de vos armoires de sécurité sans avoir à effectuer des raccordements complexes à des conduits d'évacuation d'air.



Plus d'information, à partir de la page 354



ARMOIRE DE SECURITE ENTRETENUE UNIQUEMENT PAR DES PROFESSIONNELS ...

... offre une protection fiable pour les personnes, l'environnement et les biens ! Avec nos services, vous êtes toujours entre de bonnes mains.

Plus d'information, à partir de la page 514



Modèle V90.196.045.VDAC:0012
Code article 35034-001-35101



Modèle V90.196.045.VDAC:0013
Code article 35085-040-35100





Modèle V90.196.045.VDAC:0012
Code article 35034-005-35101

Caractéristiques techniques

Dimensions l x P x H extérieures	mm	449 x 860 x 1966
Dimensions l x P x H intérieures	mm	331 x 775 x 1750
Poids sans équipement intérieur	kgs	344
Renouvellement de l'air 10 fois	m ³ /h	5
Press. diff. (renouv. de l'air 10 fois - EK5/AK4)	Pa	5
Capacité de charge du tiroir	kgs	140
Puissance du moteur	W	50
Puissance du moteur standby	W	0,5
Tension nominale	V	85-265



Caractéristiques principales

-  Conception peu encombrante avec un grand volume de stockage
-  Tiroirs verticaux électroniques pour une facilité d'utilisation maximale
-  Stockage clair

Modèle	Couleur du corps	Couleur de porte	Code article
V90.196.045.VDAC:0013	gris anthracite RAL 7016	jaune sécurité RAL 1004	35085-040
		gris clair RAL 7035	35085-041
		rouge signalisation RAL 3020	35085-046
		bleu gentiane RAL 5010	35085-047
		acier inoxydable	35085-051
V90.196.045.VDAC:0012	gris clair RAL 7035 blanc Laboratoire (sim. RAL 9016)	gris clair RAL 7035	35034-001
		blanc Laboratoire (sim. RAL 9016)	35034-005

Packs d'équipement (commande uniquement possible en même temps que l'armoire)	Matériau	Code article
4x étagère, 1x caillebotis, 1x bac de rétention au sol (V=12.5L)	tôle d'acier revêtement époxy RAL 7035	35100
5x étagère, 1x caillebotis, 1x bac de rétention au sol (V=12.5L)	tôle d'acier revêtement époxy RAL 7035	35101
4x étagère de rétention (V=6.0L), 1x bac de rétention au sol (V=12.5L)	tôle d'acier revêtement époxy RAL 7035	36111
5x étagère de rétention (V=6.0L), 1x bac de rétention au sol (V=12.5L)	tôle d'acier revêtement époxy RAL 7035	36112

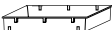
Accessoires pour ces modèles d'armoires :

Accessoires	Matériau	L x P x H (mm)	Code article
 Glissière de sécurité set pour 1 étagère	tôle d'acier revêtement époxy RAL 7035	40 x 719 x 80	35099
 Surbac pour bac-étagère	PP	310 x 700 x 30	36355
 Caoutchouc antidérapant	gris	305 x 705 x 2	33575

Ventilation	Code article
Unité d'extraction avec contrôle du débit d'air	14220
Unité d'extraction sans contrôle du débit d'air	14218
Caisson de ventilation à filtration intégrée avec contrôle du débit d'air pour toutes les armoires et les armoires sous paillasse	39306

Vous ne trouvez pas le pack d'équipement qui convient à votre application?
Contactez-nous par téléphone au +33 (0)3.87.78.62.80 ou par e-mail à info@asecos.fr - vous trouverez la bonne solution avec nos experts.

V90.196.045.VDAC

Étagères/nombre 5 4

Distance	⑥	(mm)	
Distance	⑤	(mm)	260
Distance	④	(mm)	285 290
Distance	③	(mm)	250 380
Distance	②	(mm)	250 285
Distance	①	(mm)	250 285

Capacité de stockage de chaque tiroir/récipient

Quantité	Type de récipient	Volume
46	Aérosols	400 ml
21	Bouteille de lab. (en verre)	1 litre
8	Bouteille de lab. (en verre)	2,5 litres

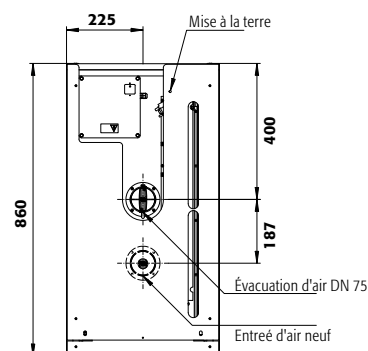
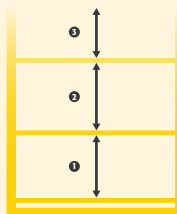

DEVANTURE DE PORTE EN ACIER INOXYDABLE

Les armoires V-LINE sont disponibles avec des façades de porte en acier inoxydable de haute qualité - idéal lorsqu'une durabilité maximale de la surface est requise.



GUIDE DES PRODUITS CHIMIQUES

... résume clairement les lois et le contexte juridique concernant le stockage et la manipulation de celles-ci.

Obtenez maintenant votre exemplaire à l'adresse www.asecos.fr

V-LINE

Armoires de sécurité pour le stockage de substances dangereuses inflammables selon NF EN 14470-1

1

V-LINE MULTIRISK offre pour la première fois la possibilité de stocker des substances agressives et toxiques de manière protégée contre l'incendie. L'armoire de sécurité de type 90 assure ainsi non seulement le stockage sûr de différentes substances dangereuses, mais aussi, dans le cas d'un incendie, une protection maximale des utilisateurs et des équipes de secours.



2

Grâce au concept de ventilation bien pensé et à la construction ignifuge et résistante à la corrosion des deux compartiments de stockage, ceux-ci peuvent être utilisés de manière équivalente. Décidez en toute liberté quels types de substances dangereuses doivent être stockés dans V-LINE MULTIRISK.



3

Les matériaux utilisés à l'intérieur de l'armoire offrent, conjointement avec l'aération technique, une base robuste pour une longue durée d'utilisation de l'armoire. Chaque niveau de stockage est équipé d'un bac d'insertion en PE résistant aux produits chimiques, facile à retirer pour le nettoyage ou en cas de fuite par exemple.



4

Cette solution de stockage peu encombrante avec un volume de stockage élevé est parfaitement adaptée à une installation à côté des hottes.

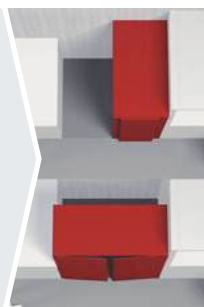

5

Le box de stockage disponible en option peut être ouvert en tout confort par un mécanisme coulissant, est verrouillable séparément et ainsi idéal pour les substances toxiques à conserver sous clé.



6

Ventilation technique

On peut utiliser les conduits d'air intégrés prêts pour la connexion (DN 75) à un système d'échappement technique pour l'extraction des vapeurs de substances dangereuses. Le risque de formation d'atmosphères explosives ou de vapeurs nocives est évité en toute sécurité.





- **Capacité de résistance au feu de 90 minutes** (type 90), homologuée selon NF EN 14470-1



- **Contrôlées GS**



- Conforme selon les Normes **EN 16121** et **16122**
- Exigences et méthodes d'essai pour la sécurité, la résistance, la durabilité et la stabilité.



- **Produits de qualité supérieure fournis avec une garantie spéciale du fabricant**
- Garantie **étendue du fabricant allant jusqu'à 10 ans** en relation avec un service asecos en charge des tarifs
- Plus d'information, à partir de la page 514



V-LINE | V-CLASSIC-90





Modèle V90.196.060.MV.2VD:0012

Code article 40285-005-40627

Caractéristiques techniques

Dimensions l x P x H extérieures	mm	600 x 860 x 1966
Dimensions l x P x H intérieures	mm	506 x 779 x 1750
Poids sans équipement intérieur	kgs	420
Renouvellement d'air 30 fois	m ³ /h	20
Pression différentielle (renouvellement d'air 30 fois)	Pa	11

Caractéristiques principales

-  Conception peu encombrante avec un grand volume de stockage
-  Extensions verticales avec un grand confort d'utilisation
-  Stockage clair

Modèle	Couleur du corps	Couleur de porte	Code article
V90.196.060.MV.2VD:0012	gris clair RAL 7035 blanc Laboratoire (sim. RAL 9016)	gris clair RAL 7035 blanc Laboratoire (sim. RAL 9016)	40285-001 40285-005

Packs d'équipement (commande uniquement possible en même temps que l'armoire)	Matériau	Code article
À gauche: 1x étagère de rétention avec box de stockage, 3x étagère de rétention (V=4.2L), 4x caillebotis, 1x bac de rétention au sol (V=11.5L) À droite: 4x étagère de rétention (V=4.2L), 4x caillebotis, 1x bac de rétention au sol (V=11.5L)	tôle d'acier revêtement époxy RAL 7035, PP gris, PE RAL 7035, gris	40498
À gauche: 4x étagère de rétention sans métal (V=4.2L), 4x caillebotis, 1x bac de rétention au sol (V=11.5L) À droite: 4x étagère de rétention (V=4.2L), 4x caillebotis, 1x bac de rétention au sol (V=11.5L)	PP gris, PE gris	40627

Accessoires pour ces modèles d'armoires :

Ventilation	Code article
Unité d'extraction sans contrôle du débit d'air	14218
Unité d'extraction avec contrôle du débit d'air	14220

Vous ne trouvez pas le pack d'équipement qui convient à votre application? Contactez-nous par téléphone au +33 (0)3.87.78.62.80 ou par e-mail à info@asecos.fr - vous trouverez la bonne solution avec nos experts.

V90.196.060.MV.2VD:0012

Étagères/nombre	5	4
Distance ⑥ (mm)		
Distance ⑤ (mm)	285	
Distance ④ (mm)	255	
Distance ③ (mm)	290	
Distance ② (mm)	290	
Distance ① (mm)	250	

Capacité de stockage de chaque tiroir/récipient		
Quantité	Type de récipient	Volume
46	Aérosols	400 ml
14	Bouteille de lab. (en verre)	1 litre
4	Bouteille de lab. (en verre)	2,5 litres

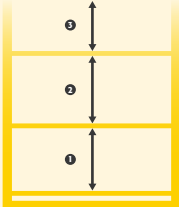
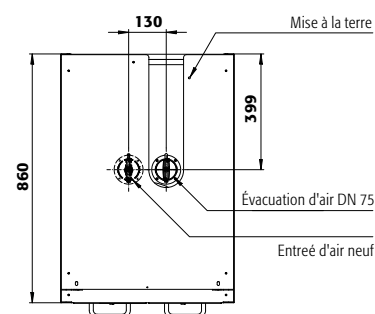
Guide des produits chimiques

... résume clairement les lois et le contexte juridique concernant le stockage et la manipulation de celles-ci. Obtenez maintenant votre exemplaire à l'adresse www.asecos.fr



Cherchez-vous la bonne armoire de sécurité ?

Notre configurateur de produits en ligne optimisé vous aide à trouver la bonne solution de stockage étape par étape.

Faites le test : www.asecos-configurator.com



Découvrez nos produits dans le **showroom virtuel 3D** :

www.asecos-showroom.com



ARMOIRE DE SECURITE ENTRETENUE UNIQUEMENT PAR DES PROFESSIONNELS ...

... offre une protection fiable pour les personnes, l'environnement et les biens ! Avec nos services, vous êtes toujours entre de bonnes mains.

Plus d'information, à partir de la page 514



Aperçu

Armoires de sécurité type 90

Q-CLASSIC-90 | modèle avec portes battantes

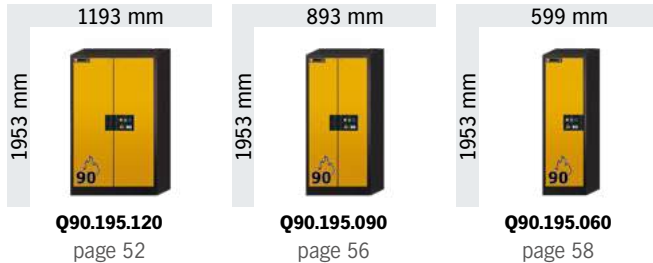

Q-CLASSIC-90 | modèle avec portes battantes et paroi de séparation



Q-CLASSIC-90 | modèle avec portes battantes et système de maintien de porte, conforme à la norme américaine FM 6050 et à la norme UL/ULC 1275

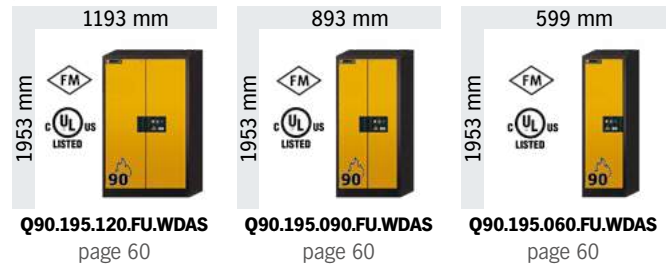

Q-PEGASUS-90 | modèle avec portes battantes, système de maintien de porte, fermeture de porte après temporisation de 60 s et porte à ouverture facile avec une seule main

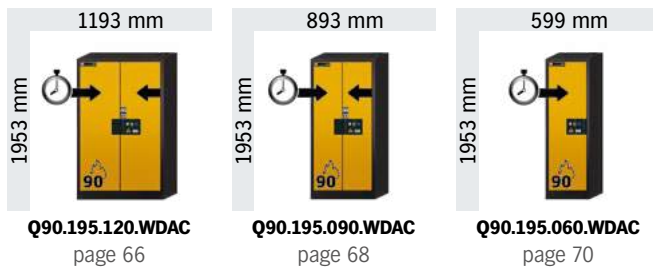

Q-PHOENIX-90 | modèle avec portes pliables



Armoires de sécurité type 30

Q-CLASSIC-30 | modèle avec portes battantes



Q-DISPLAY-30 | modèle avec porte battante vitrée



Q-CLASSIC-30 | modèle avec portes battantes et système de maintien de porte, conforme à la norme américaine FM 6050 et à la norme UL/ULC 1275



Q-LINE | Q-CLASSIC-90

Armoires de sécurité pour le stockage de substances dangereuses inflammables selon NF EN 14470-1

1

Expertise industrielle

Construction extrêmement robuste avec une surface résistante aux éraflures et chocs, montage 3 charnières par porte pour d'intenses sollicitations, les portes restent en place quel que soit l'angle d'ouverture, ce qui facilite la manutention des conteneurs.



2

Flexibilité

Un socle de transport intégré facilite la mobilité de l'armoire, l'armoire passe aisément sous les linteaux de portes (tous les modèles Q-LINE).



3

Design moderne bicolore

Rend votre lieu de travail attrayant : sept couleurs de porte au choix sans frais supplémentaires, signalisation de sécurité par pictogramme normalisé, pour un usage à l'international.



4

Fermeture sécurisée

Fermeture à clé cylindre interchangeable, les armoires de sécurité peuvent être intégrées dans un plan de combinaison. Indicateur (rouge-vert) signale si l'armoire est fermée ou non.



5

Ventilation technique

On peut utiliser les conduits d'air intégrés prêts pour la connexion (DN 75) à un système d'échappement technique pour l'extraction des vapeurs de substances dangereuses. Le risque de formation d'atmosphères explosives ou de vapeurs nocives est évité en toute sécurité.



6

Disponible en option avec des cloisons de séparation qui offrent jusqu'à quatre compartiments de stockage pour le stockage sûr et rentable de différentes substances dangereuses dans une même armoire.



7

Armoires de sécurité TRIPLEMENT CERTIFIÉES

Offre une protection maximale certifiée selon la norme EN 14470-1 ainsi que les normes FM et UL. Les armoires conviennent pour un usage international.





- **Capacité de résistance au feu de 90 minutes** (type 90), homologuée selon NF EN 14470-1



- **Contrôlées GS**



- Conforme selon les Normes **EN 16121** et **16122**
- Exigences et méthodes d'essai pour la sécurité, la résistance, la durabilité et la stabilité.



- **Garantie fabricant étendue jusqu'à 10 ans** avec le contrat de maintenance asecos PREMIUM
- Plus d'information, à partir de la page 514



- Différentes armoires de ce groupe de modèles sont également testées selon **la norme FM 6050** et répondent aux exigences des codes NFPA 30, NFPA 1 Fire Code, OSHA
- Veuillez trouver ce modèle à partir de la page 60



- Certaines armoires de cette famille ont été testées conformément aux normes **Underwriters Laboratories-Standard UL/ULC 1275**
- Veuillez trouver ce modèle à partir de la page 60



Aménagements intérieurs

Nos nombreux modèles d'armoires peuvent être parfaitement adaptés aux exigences les plus diverses grâce à la large gamme de modèles d'équipement intérieur. Selon les besoins, des packs d'équipements intérieurs comprenant les éléments suivants sont disponibles :

Tiroir



Convient tout particulièrement pour le stockage de petits récipients jusqu'à 5 L, de bombes aérosols ou de bouteilles de gaz comprimé

- Le tiroir prolongé fournit une vue d'ensemble de toutes les matières dangereuses stockées
- Tous les conteneurs peuvent être retirés ou ajustés de manière pratique et sûre
- Les tiroirs se ferment automatiquement en cas d'incendie et sont dotés d'un mécanisme permanent de fermeture automatique
- Matériau disponible : tôle d'acier revêtue de poudre (RAL 7035) ou acier inoxydable

Niveau de stockage sans métal



Convient tout particulièrement au stockage des matières dangereuses inflammables et légèrement corrosives.

- L'étagère à plateaux avec revêtement de surface résistant aux produits chimiques et le bac en plastique offrent un niveau élevé de protection contre la corrosion.
- Le bac de rétention en plastique est monté sur l'étagère du plateau pour l'empêcher de basculer et de s'arracher, et peut être facilement retiré si nécessaire.
- Matériau disponible : polypropylène (gris)

Bac de rétention au sol et caillebotis



Bacs de rétention au sol de grande qualité

- Les fuites éventuelles sont collectées en toute sécurité au niveau du plancher
- Peut être utilisé en combinaison avec un insert perforé comme niveau de stockage supplémentaire pour les conteneurs
- Matériau disponible : tôle d'acier revêtue de poudre (RAL 7035), acier inoxydable ou polypropylène

Étagère et étagère de rétention



Convient aux conteneurs plus grands

- Les étagères sont réglables en hauteur et peuvent être facilement ajustées à la hauteur des conteneurs
- Un montant de sécurité protège les conteneurs contre la chute
- Matériau disponible : tôle d'acier revêtue de poudre (RAL 7035) ou acier inoxydable

Accessoires



Des accessoires pratiques, tels que des conduits de bacs en plastique, des tapis antidérapants ou des box de stockage verrouillables séparément, complètent les variantes d'aménagement intérieur et apportent un confort et une sécurité supplémentaires lors du stockage et de la manipulation des conteneurs.

AVEZ VOUS DE L'ESPACE À GASPILLER ?

... évidemment, non.

Alors lisez attentivement ce qui va suivre....

L'OBJECTIF

**Cette photo vous est-elle familière ?
Posons-nous les bonnes questions :**

- Quelles sont les conditions à respecter lors du retrait des récipients de l'armoire ?
- Quels types de récipients sont placés devant les étagères, lesquels sont à l'arrière ?
- Quelles matières dangereuses doivent être placées sur un niveau de stockage ?
- Qu'est-ce qui garantit un retrait facile et en toute sécurité des récipients situés à l'arrière ?



LA SOLUTION

Des armoires de sécurité équipées de tiroirs de rétention pour répondre à chacune de ces problématiques !

- Stockage des récipients de petite capacité
- Accès facile pour le stockage ou le retrait des produits de l'armoire
- Collecte sûre et facile des déchets dans les récipients

Pratique : aucune gêne lors du retrait des récipients de la zone de stockage arrière.

Positionner un récipient à l'avant ou à l'arrière n'est plus un problème. Le tiroir à extraction totale vous permet toujours un **aperçu complet** du niveau de stockage.

Les matières dangereuses qui doivent être rangées ensemble sur un même niveau de stockage, **peuvent facilement être disposées dans un tiroir. Doublez ainsi votre capacité de stockage !**



Q-LINE | Q-CLASSIC-90



Modèle Q90.195.120
Code article 30001-040-33635



Modèle Q90.195.120
Code article 30001-041-33647



Modèle Q90.195.120
Code article 30001-046-33649

Caractéristiques techniques

Dimensions l x P x H extérieures	mm	1193 x 615 x 1953
Dimensions l x P x H intérieures	mm	1050 x 522 x 1647
Poids sans équipement intérieur	kgs	424
Renouvellement de l'air 10 fois	m ³ /h	9
Press. diff. (renouv. de l'air 10 fois - EK5/AK4)	Pa	5
Socle de transport (hauteur utile)	mm	90
Socle de transport (largeur utile)	mm	1120

Caractéristiques principales



Construction robuste au design Bi-couleur



Socle de transport











Les portes s'arrêtent à n'importe quel angle d'ouverture

Plans techniques et hauteurs variables pour ces modèles d'armoires, voir à partir de la page 88

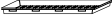
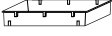
Modèle	Couleur du corps	Couleur de porte	Code article
Q90.195.120	gris anthracite RAL 7016	jaune sécurité RAL 1004	30001-040
		gris clair RAL 7035	30001-041
		rouge signalisation RAL 3020	30001-046
		bleu gentiane RAL 5010	30001-047
		vert réséda RAL 6011	30001-048
		asecos argent	30001-049
		blanc pur RAL 9010	30001-050

Packs d'équipement (commande uniquement possible en même temps que l'armoire)	Matériau	Code article
3x étagère, 1x caillebotis, 1x bac de rétention au sol (V=33.0L)	tôle d'acier revêtement époxy RAL 7035	33635
4x étagère, 1x caillebotis, 1x bac de rétention au sol (V=33.0L)	tôle d'acier revêtement époxy RAL 7035	33636
3x étagère, 1x bac de rétention au sol (V=33.0L)	tôle d'acier revêtement époxy RAL 7035	33637
4x étagère, 1x bac de rétention au sol (V=33.0L)	tôle d'acier revêtement époxy RAL 7035	33638
3x étagère de rétention (V=33.0L), 1x caillebotis, 1x bac de rétention au sol (V=55.0L)	tôle d'acier revêtement époxy RAL 7035	33640
3x étagère de rétention (V=33.0L), 1x bac de rétention au sol (V=55.0L)	tôle d'acier revêtement époxy RAL 7035	30816
3x étagère, 1x caillebotis, 1x bac de rétention au sol (V=33.0L)	acier inoxydable	33642
4x étagère, 1x caillebotis, 1x bac de rétention au sol (V=33.0L)	acier inoxydable	33643
3x étagère, 1x bac de rétention au sol (V=33.0L)	acier inoxydable	33644
4x étagère, 1x bac de rétention au sol (V=33.0L)	acier inoxydable	33645
3x étagère de rétention (V=33.0L), 1x bac de rétention au sol (V=33.0L)	acier inoxydable	30817
3x étagère de rétention sans métal (V=33.0L), 1x bac de rétention au sol (V=33.0L)	PP gris	30013
4x étagère de rétention sans métal (V=33.0L), 1x bac de rétention au sol (V=33.0L)	PP gris	30014
4x tiroir (V=29.0L)	tôle d'acier revêtement époxy RAL 7035	33647
5x tiroir (V=29.0L)	tôle d'acier revêtement époxy RAL 7035	33648
6x tiroir (V=29.0L)	tôle d'acier revêtement époxy RAL 7035	33649
4x tiroir (V=29.0L)	acier inoxydable	33651
5x tiroir (V=29.0L)	acier inoxydable	33652
6x tiroir (V=29.0L)	acier inoxydable	33653

Accessoires pour ces modèles d'armoires :

Accessoires		Matériau	L x P x H (mm)	Code article
	Box de stockage charnière à gauche	tôle d'acier revêtement époxy RAL 7035	380 x 420 x 360	30029
	Box de stockage charnière à droite	tôle d'acier revêtement époxy RAL 7035	380 x 420 x 360	30030
	Surbac pour étagère	PE noir	1000 x 392 x 50*	7223
	Surbac pour tiroir	PP gris	834 x 450 x 96*	10054
	Caoutchouc antidérapant pour tiroir	noir	840 x 490 x 1	8699
	Passage de tubes	tôle d'acier revêtement époxy RAL 7035	182 x 104 x 48	30035
	Plinthe	tôle d'acier revêtement époxy texturé RAL 7016	1118 x 35 x 85	30036
	Q-Mover 2 pcs	acier revêtement époxy texturé RAL 7016	600 x 140 x 130	30037
	Box pour produits chimiques	PP bleu	410 x 300 x 260	30038
	Porte-documents DIN A5	polystyrène		30793

Ventilation	Code article
Caisson de ventilation à filtration intégrée avec contrôle du débit d'air pour toutes les armoires et les armoires sous paillasse	39306
Unité d'extraction sans contrôle du débit d'air	14218
Unité d'extraction avec contrôle du débit d'air	14220

* L x P correspond à la surface de dépose utile

*Vous ne trouvez pas le pack d'équipement qui convient à votre application?
Contactez-nous par téléphone au +33 (0)3.87.78.62.80 ou par e-mail à
info@asecos.fr - vous trouverez la bonne solution avec nos experts.*

APPRECIÉZ SA FLÉXIBILITÉ
Grâce au **Q-MOVER** (en option) et à un **caisson de ventilation et de filtration autonome**, l'armoire peut changer rapidement de lieux !



ETAGÈRE
Réglable en hauteur



BAC DE RÉTENTION AU SOL
Volume de rétention élevé, idéalement adapté au stockage de récipients plus gros, sécurité de rétention des fuites



Ventilation technique - un élément important pour limiter les risques ! Les produits pour la ventilation technique d'asecos vous aident à prévenir la formation d'atmosphères explosives et de vapeurs nocives.



Vous trouverez de plus amples informations et des solutions adaptées pour la ventilation technique à partir de la page 350

Q-LINE | Q-CLASSIC-90



Modèle Q90.195.120.MM
Code article 34192-040-34211



Modèle Q90.195.120.MV
Code article 34214-041-33657



Modèle Q90.195.120.MV
Code article 34214-046-33656

Caractéristiques techniques		34192	34214
Dimensions l x P x H extérieur	mm	1193 x 615 x 1953	1193 x 615 x 1953
Dimensions l x P x H intérieur	mm	tous les compart.: 450 x 522 x 810	à gauche: 450 x 522 x 1647 à droite: 450 x 522 x 1647
Poids sans équipement intérieur	kgs	460	454
Renouvellement de l'air 10 fois	m ³ /h	9	9
Press. diff. (renouv. de l'air 10 fois - EK5/AK4)	Pa	5	5
Socle de transport (hauteur utile)	mm	90	90
Socle de transport (largeur utile)	mm	1120	1120

Caractéristiques principales

Construction robuste au design Bi-couleur

Socle de transport











Des cloisons séparent les compartiments de rangement

Plans techniques et hauteurs variables pour ces modèles d'armoires, voir à partir de la page 88

Modèle	Couleur du corps	Couleur de porte	Code article
Q90.195.120.MV	gris anthracite RAL 7016	jaune sécurité RAL 1004	34214-040
		gris clair RAL 7035	34214-041
		rouge signalisation RAL 3020	34214-046
		bleu gentiane RAL 5010	34214-047
		vert réséda RAL 6011	34214-048
		asecos argent	34214-049
		blanc pur RAL 9010	34214-050
Q90.195.120.MM	gris anthracite RAL 7016	jaune sécurité RAL 1004	34192-040
		gris clair RAL 7035	34192-041
		rouge signalisation RAL 3020	34192-046
		bleu gentiane RAL 5010	34192-047
		vert réséda RAL 6011	34192-048
		asecos argent	34192-049
		blanc pur RAL 9010	34192-050

Packs d'équipement (commande uniquement possible en même temps que l'armoire)	Matériau	Code article
Q90.195.120.MV		
À gauche: 3x étagère, 1x caillebotis, 1x bac de rétention au sol (V=22.0L) À droite: 3x étagère de rétention (V=11.0L), 1x bac de rétention au sol (V=11.0L)	tôle d'acier revêtement époxy RAL 7035, PP gris	33656
À gauche: 3x étagère, 1x caillebotis, 1x bac de rétention au sol (V=22.0L) À droite: 3x étagère de rétention (V=11.0L), 1x bac de rétention au sol (V=11.0L)	acier inoxydable, PP gris	33544
À gauche: 3x étagère de rétention (V=11.5L), 1x bac de rétention au sol (V=22.0L) À droite: 3x étagère de rétention (V=11.0L), 1x bac de rétention au sol (V=11.0L)	tôle d'acier revêtement époxy RAL 7035, PP gris	37694
À gauche: 3x étagère de rétention (V=22.0L), 1x bac de rétention au sol (V=22.0L) À droite: 3x étagère de rétention (V=11.0L), 1x bac de rétention au sol (V=11.0L)	acier inoxydable, PP gris	37695
À gauche: 6x tiroir (V=4.5L) À droite: 3x étagère de rétention (V=11.0L), 1x bac de rétention au sol (V=11.0L)	tôle d'acier revêtement époxy RAL 7035, PP gris	33657
À gauche: 6x tiroir (V=4.5L) À droite: 3x étagère de rétention (V=11.0L), 1x bac de rétention au sol (V=11.0L)	acier inoxydable, PP gris	33658
Q90.195.120.MM		
4x étagère, 4x caillebotis, 4x bac de rétention au sol (V=22.0L)	tôle d'acier revêtement époxy RAL 7035	34211
4x étagère, 4x caillebotis, 4x bac de rétention au sol (V=22.0L)	acier inoxydable	34207
4x étagère, 4x bac de rétention au sol (V=22.0L)	tôle d'acier revêtement époxy RAL 7035	34210
4x étagère, 4x bac de rétention au sol (V=22.0L)	acier inoxydable	34205
En haut: 2x étagère, 2x caillebotis, 2x bac de rétention au sol (V=22.0L) En bas: 2x tiroir (V=4.5L), 2x tiroir (V=4.5L)	tôle d'acier revêtement époxy RAL 7035	34212
À gauche: 4x tiroir (V=4.5L) À droite: 2x étagère de rétention (V=11.0L), 2x bac de rétention au sol (V=11.0L)	tôle d'acier revêtement époxy RAL 7035, PP gris	34213

Accessoires pour ces modèles d'armoires :

Accessoires		Matériau	L x P x H (mm)	Code article
	Box de stockage charnière à gauche	tôle d'acier revêtement époxy RAL 7035	380 x 420 x 360	30029
	Box de stockage charnière à droite	tôle d'acier revêtement époxy RAL 7035	380 x 420 x 360	30030
	Surbac	PP gris	353 x 406 x 88*	9706
	Surbac pour tiroir d'alimentation	PP nature	318 x 449 x 66*	18472
	Caoutchouc antidérapant pour tiroir d'alimentation	noir	495 x 340 x 1	8719
	Passage de tubes	tôle d'acier revêtement époxy RAL 7035	182 x 104 x 48	30035
	Plinthe	tôle d'acier revêtement époxy texturé RAL 7016	1118 x 35 x 85	30036
	Q-Mover 2 pcs	acier revêtement époxy texturé RAL 7016	600 x 140 x 130	30037
	Box pour produits chimiques	PP bleu	410 x 300 x 260	30038
	Porte-documents DIN A5	polystyrène		30793

Ventilation	Code article
Caisson de ventilation à filtration intégrée avec contrôle du débit d'air pour toutes les armoires et les armoires sous paillasse	39306
Unité d'extraction sans contrôle du débit d'air	14218
Unité d'extraction avec contrôle du débit d'air	14220

* L x P correspond à la surface de dépose utile

*Vous ne trouvez pas le pack d'équipement qui convient à votre application?
Contactez-nous par téléphone au +33 (0)3.87.78.62.80 ou par e-mail à
info@asecos.fr - vous trouverez la bonne solution avec nos experts.*

APPRECIÉZ SA FLÉXIBILITÉ
Grâce au Q-MOVER (en option) et à un caisson de ventilation et de filtration autonome, l'armoire peut changer rapidement de lieux !



Avez-vous besoin de stocker une grande variété de petites quantités de substances dangereuses ?
La grande variété d'aménagements intérieurs et de cloisons centrales permet une adaptation parfaite aux différents types de substances.



TIROIR
Volume de stockage élevé, idéal pour les petits contenants



GUIDE DES PRODUITS CHIMIQUES

... résume clairement les lois et le contexte juridique concernant le stockage et la manipulation de celles-ci.

Obtenez maintenant votre exemplaire à l'adresse www.asecos.fr

Q-LINE | Q-CLASSIC-90



Modèle Q90.195.090
Code article 30041-040-33622



Modèle Q90.195.090
Code article 30041-041-33629





Modèle Q90.195.090
Code article 30041-047-33627

Caractéristiques techniques

Dimensions l x P x H extérieures	mm	893 x 615 x 1953
Dimensions l x P x H intérieures	mm	750 x 522 x 1647
Poids sans équipement intérieur	kgs	343
Renouvellement de l'air 10 fois	m ³ /h	6
Press. diff. (renouv. de l'air 10 fois - EK5/ AK4)	Pa	5
Socle de transport (hauteur utile)	mm	90
Socle de transport (largeur utile)	mm	820

Caractéristiques principales











-  Construction robuste au design Bi-couleur
-  Socle de transport
-  Les portes s'arrêtent à n'importe quel angle d'ouverture

Plans techniques et hauteurs variables pour ces modèles d'armoires, voir à partir de la page 88

Modèle	Couleur du corps	Couleur de porte	Code article
Q90.195.090	gris anthracite RAL 7016	jaune sécurité RAL 1004	30041-040
		gris clair RAL 7035	30041-041
		rouge signalisation RAL 3020	30041-046
		bleu gentiane RAL 5010	30041-047
		vert réséda RAL 6011	30041-048
		asecos argent	30041-049
		blanc pur RAL 9010	30041-050

Packs d'équipement (commande uniquement possible en même temps que l'armoire)	Matériau	Code article
3x étagère, 1x caillebotis, 1x bac de rétention au sol (V=22.0L)	tôle d'acier revêtement époxy RAL 7035	33622
4x étagère, 1x caillebotis, 1x bac de rétention au sol (V=22.0L)	tôle d'acier revêtement époxy RAL 7035	33623
3x étagère, 1x bac de rétention au sol (V=22.0L)	tôle d'acier revêtement époxy RAL 7035	33624
4x étagère, 1x bac de rétention au sol (V=22.0L)	tôle d'acier revêtement époxy RAL 7035	33625
3x étagère de rétention (V=23.5L), 1x bac de rétention au sol (V=39.5L)	tôle d'acier revêtement époxy RAL 7035	30818
3x étagère, 1x caillebotis, 1x bac de rétention au sol (V=22.0L)	acier inoxydable	30047
4x étagère, 1x caillebotis, 1x bac de rétention au sol (V=22.0L)	acier inoxydable	30048
3x étagère, 1x bac de rétention au sol (V=22.0L)	acier inoxydable	30049
4x étagère, 1x bac de rétention au sol (V=22.0L)	acier inoxydable	30050
3x étagère de rétention (V=22.0L), 1x bac de rétention au sol (V=22.0L)	acier inoxydable	30819
3x étagère de rétention sans métal (V=22.0L), 1x bac de rétention au sol (V=22.0L)	PP gris	30051
4x étagère de rétention sans métal (V=22.0L), 1x bac de rétention au sol (V=22.0L)	PP gris	30052
4x tiroir (V=19.0L)	tôle d'acier revêtement époxy RAL 7035	33627
5x tiroir (V=19.0L)	tôle d'acier revêtement époxy RAL 7035	33628
6x tiroir (V=19.0L)	tôle d'acier revêtement époxy RAL 7035	33629
4x tiroir (V=19.0L)	acier inoxydable	33631
5x tiroir (V=19.0L)	acier inoxydable	33632
6x tiroir (V=19.0L)	acier inoxydable	33633

Accessoires pour ces modèles d'armoires :

Accessoires		Matériau	L x P x H (mm)	Code article
	Box de stockage charnière à gauche	tôle d'acier revêtement époxy RAL 7035	380 x 420 x 360	30029
	Box de stockage charnière à droite	tôle d'acier revêtement époxy RAL 7035	380 x 420 x 360	30030
	Surbac pour étagère	PP gris	653 x 406 x 88*	9707
	Surbac pour tiroir	PP gris	534 x 450 x 96*	27948
	Caoutchouc antidérapant pour tiroir	noir	540 x 490 x 1	15653
	Passage de tubes	tôle d'acier revêtement époxy RAL 7035	182 x 104 x 48	30035
	Plinthe	tôle d'acier revêtement époxy texturé RAL 7016	818 x 35 x 85	30069
	Q-Mover 2 pcs	acier revêtement époxy texturé RAL 7016	600 x 140 x 130	30037
	Box pour produits chimiques	PP bleu	410 x 300 x 260	30038
	Porte-documents DIN A5	polystyrène		30793

Ventilation		Code article
Caisson de ventilation à filtration intégrée avec contrôle du débit d'air pour toutes les armoires et les armoires sous paillasse		39306
Unité d'extraction sans contrôle du débit d'air		14218
Unité d'extraction avec contrôle du débit d'air		14220

* L x P correspond à la surface de dépose utile

*Vous ne trouvez pas le pack d'équipement qui convient à votre application?
Contactez-nous par téléphone au +33 (0)3.87.78.62.80 ou par e-mail à
info@asecos.fr - vous trouverez la bonne solution avec nos experts.*

APPRECIÉZ SA FLÉXIBILITÉ
Grâce au **Q-MOVER** (en option) et à un **caisson de ventilation et de filtration autonome**, l'armoire peut changer rapidement de lieux !



TIROIR
Volume de stockage élevé, idéal pour les petits contenants



ETAGÈRE
Réglable en hauteur



CHERCHEZ-VOUS LA BONNE ARMOIRE DE SÉCURITÉ ?

Notre configurateur de produits en ligne optimisé vous aide à trouver la bonne solution de stockage étape par étape.
Faites le test : www.asecos-configurator.com



Q-LINE | Q-CLASSIC-90



Modèle Q90.195.060
Code article 30072-040-33600



Modèle Q90.195.060
Code article 30072-047-33610





Modèle Q90.195.060
Code article 30072-046-33608

Caractéristiques techniques

Dimensions l x P x H extérieures	mm	599 x 615 x 1953
Dimensions l x P x H intérieures	mm	450 x 522 x 1647
Poids sans équipement intérieur	kgs	265
Renouvellement de l'air 10 fois	m ³ /h	4
Press. diff. (renouv. de l'air 10 fois - EK5/ AK4)	Pa	5
Socle de transport (hauteur utile)	mm	90
Socle de transport (largeur utile)	mm	526

Caractéristiques principales











-  Construction robuste au design Bi-couleur
-  Socle de transport
-  Les portes s'arrêtent à n'importe quel angle d'ouverture

Plans techniques et hauteurs variables pour ces modèles d'armoires, voir à partir de la page 88

Modèle	Couleur du corps	Couleur de porte	Code article	
			Charnière : à gauche	à droite
Q90.195.060	gris anthracite RAL 7016	jaune sécurité RAL 1004	30072-040	30073-040
		gris clair RAL 7035	30072-041	30073-041
		rouge signalisation RAL 3020	30072-046	30073-046
		bleu gentiane RAL 5010	30072-047	30073-047
		vert réséda RAL 6011	30072-048	30073-048
		asecos argent	30072-049	30073-049
		blanc pur RAL 9010	30072-050	30073-050

Packs d'équipement (commande uniquement possible en même temps que l'armoire)	Matériau	Code article	
		Charnière : à gauche	à droite
3x étagère, 1x caillebotis, 1x bac de rétention au sol (V=22.0L)	tôle d'acier revêtement époxy RAL 7035	33600	34371
4x étagère, 1x caillebotis, 1x bac de rétention au sol (V=22.0L)	tôle d'acier revêtement époxy RAL 7035	33602	34372
3x étagère, 1x bac de rétention au sol (V=22.0L)	tôle d'acier revêtement époxy RAL 7035	33603	34373
4x étagère, 1x bac de rétention au sol (V=22.0L)	tôle d'acier revêtement époxy RAL 7035	33604	34374
3x étagère de rétention (V=11.5L), 1x caillebotis, 1x bac de rétention au sol (V=33.0L)	tôle d'acier revêtement époxy RAL 7035	33606	34375
3x étagère de rétention (V=11.5L), 1x bac de rétention au sol (V=22.0L)	tôle d'acier revêtement époxy RAL 7035	30820	34369
3x étagère, 1x caillebotis, 1x bac de rétention au sol (V=22.0L)	acier inoxydable	30081	33412
4x étagère, 1x caillebotis, 1x bac de rétention au sol (V=22.0L)	acier inoxydable	30082	33413
3x étagère, 1x bac de rétention au sol (V=22.0L)	acier inoxydable	30083	33414
4x étagère, 1x bac de rétention au sol (V=22.0L)	acier inoxydable	30084	33415
3x étagère de rétention (V=11.5L), 1x caillebotis, 1x bac de rétention au sol (V=33.0L)	acier inoxydable	30085	33416
3x étagère de rétention (V=22.0L), 1x bac de rétention au sol (V=22.0L)	acier inoxydable	30821	34370
3x étagère de rétention sans métal (V=11.0L), 1x bac de rétention au sol (V=11.0L)	PP gris	30086	33417
4x étagère de rétention sans métal (V=11.0L), 1x bac de rétention au sol (V=11.0L)	PP gris	30087	33418
4x tiroir (V=4.5L)	tôle d'acier revêtement époxy RAL 7035	33608	34376
5x tiroir (V=4.5L)	tôle d'acier revêtement époxy RAL 7035	33609	34377
6x tiroir (V=4.5L)	tôle d'acier revêtement époxy RAL 7035	33610	34378
4x tiroir (V=4.5L)	acier inoxydable	33616	34381
5x tiroir (V=4.5L)	acier inoxydable	33617	34382
6x tiroir (V=4.5L)	acier inoxydable	33618	34383
3x tiroir (V=4.5L), 1x tiroir (évacuation) (V=75L)	acier inoxydable	33619	34384
4x tiroir (V=4.5L), 1x tiroir (évacuation) (V=75L)	acier inoxydable	33620	34385
3x tiroir (V=4.5L), 1x tiroir (évacuation) (V=75L)	tôle d'acier revêtement époxy RAL 7035	33612	34379
4x tiroir (V=4.5L), 1x tiroir (évacuation) (V=75L)	tôle d'acier revêtement époxy RAL 7035	33613	34380

Accessoires pour ces modèles d'armoires :

Accessoires	Matériau	L x P x H (mm)	Code article	
	Box de stockage charnière à gauche	tôle d'acier revêtement époxy RAL 7035	380 x 420 x 360	30029
	Box de stockage charnière à droite	tôle d'acier revêtement époxy RAL 7035	380 x 420 x 360	30030
	Surbac	PP gris	353 x 406 x 88*	9706
	Surbac pour tiroir d'alimentation	PP nature	318 x 449 x 66*	18472
	Surbac pour tiroir d'évacuation	PE blanc	313 x 484 x 71*	40171
	Caoutchouc antidérapant pour tiroir d'alimentation	noir	495 x 340 x 1	8719
	Passage de tubes	tôle d'acier revêtement époxy RAL 7035	182 x 104 x 48	30035
	Plinthe	tôle d'acier revêtement époxy texturé RAL 7016	524 x 35 x 85	30112
	Q-Mover 2 pcs	acier revêtement époxy texturé RAL 7016	600 x 140 x 130	30037
	Box pour produits chimiques	PP bleu	410 x 300 x 260	30038
	Porte-documents DIN A5	polystyrène		30793

Ventilation	Code article
Caisson de ventilation à filtration intégrée avec contrôle du débit d'air pour toutes les armoires et les armoires sous paillasse	39306
Unité d'extraction sans contrôle du débit d'air	14218
Unité d'extraction avec contrôle du débit d'air	14220

* L x P correspond à la surface de dépose utile

Vous ne trouvez pas le pack d'équipement qui convient à votre application? Contactez-nous par téléphone au +33 (0)3.87.78.62.80 ou par e-mail à info@asecos.fr - vous trouverez la bonne solution avec nos experts.

APPRECIÉZ SA FLÉXIBILITÉ
Grâce au Q-MOVER (en option) et à un caisson de ventilation et de filtration autonome, l'armoire peut changer rapidement de lieux !



ETAGÈRE
Réglable en hauteur



ÉTAGÈRES SANS MÉTAL
Résistants aux produits corrosifs; idéal pour le stockage de substances dangereuses inflammables corrosives



GUIDE DES PRODUITS CHIMIQUES

... résume clairement les lois et le contexte juridique concernant le stockage et la manipulation de celles-ci.

Obtenez maintenant votre exemplaire à l'adresse www.asecos.fr

Q-LINE | Q-CLASSIC-90 | Triple certification



Modèle Q90.195.120.FU.WDAS
Code article 37584-040-34637



Modèle Q90.195.090.FU.WDAS
Code article 37585-040-34628



Modèle Q90.195.060.FU.WDAS
Code article 37586-040-34617

Caractéristiques techniques

		37586	37585	37584 / 37587
Dimensions l x P x H extérieures	mm	599 x 615 x 1953	893 x 615 x 1953	1193 x 615 x 1953
Dimensions l x P x H intérieures	mm	450 x 522 x 1647	750 x 522 x 1647	1050 x 522 x 1647
Poids sans équipement intérieur	kgs	265	343	424
Renouvellement de l'air 10 fois	m ³ /h	4	6	9
Press. diff. (renouv. de l'air 10 fois - EK5/AK4)	Pa	5	5	5
Socle de transport (hauteur utile)	mm	90	90	90
Socle de transport (largeur utile)	mm	526	820	1120

Caractéristiques principales



Construction robuste au design
Bi-couleur



Socle de transport







TRIPLE CERTIFICATION

Plans techniques et hauteurs variables pour ces modèles d'armoires, voir à partir de la page 88

Modèle	Couleur du corps	Couleur de porte	Code article	
Q90.195.120.FU.WDAS	gris anthracite RAL 7016	jaune sécurité RAL 1004 gris clair RAL 7035	37584-040 37584-041	
Q90.195.090.FU.WDAS	gris anthracite RAL 7016	jaune sécurité RAL 1004 gris clair RAL 7035	37585-040 37585-041	
Q90.195.060.FU.WDAS	gris anthracite RAL 7016	jaune sécurité RAL 1004 gris clair RAL 7035	Charnière : à gauche 37586-041	à droite 37587-040 37587-041

Packs d'équipement (commande uniquement possible en même temps que l'armoire)	Matériau	Code article
Q90.195.120.FU.WDAS		
3x étagère, 1x caillebotis, 1x bac de rétention au sol [V=33.0L]	tôle d'acier revêtement époxy RAL 7035	34637
4x étagère, 1x caillebotis, 1x bac de rétention au sol [V=33.0L]	tôle d'acier revêtement époxy RAL 7035	34638
3x étagère, 1x bac de rétention au sol [V=33.0L]	tôle d'acier revêtement époxy RAL 7035	34639
4x étagère, 1x bac de rétention au sol [V=33.0L]	tôle d'acier revêtement époxy RAL 7035	34640
3x étagère de rétention [V=33.0L], 1x caillebotis, 1x bac de rétention au sol [V=33.0L]	tôle d'acier revêtement époxy RAL 7035	37588
4x étagère de rétention [V=33.0L], 1x caillebotis, 1x bac de rétention au sol [V=33.0L]	tôle d'acier revêtement époxy RAL 7035	37591
3x étagère de rétention [V=33.0L], 1x bac de rétention au sol [V=33.0L]	tôle d'acier revêtement époxy RAL 7035	37600
4x étagère de rétention [V=33.0L], 1x bac de rétention au sol [V=33.0L]	tôle d'acier revêtement époxy RAL 7035	37603
Q90.195.090.FU.WDAS		
3x étagère, 1x caillebotis, 1x bac de rétention au sol [V=22.0L]	tôle d'acier revêtement époxy RAL 7035	34628
4x étagère, 1x caillebotis, 1x bac de rétention au sol [V=22.0L]	tôle d'acier revêtement époxy RAL 7035	34629
3x étagère, 1x bac de rétention au sol [V=22.0L]	tôle d'acier revêtement époxy RAL 7035	34630
4x étagère, 1x bac de rétention au sol [V=22.0L]	tôle d'acier revêtement époxy RAL 7035	34631
3x étagère de rétention [V=23.5L], 1x caillebotis, 1x bac de rétention au sol [V=22.0L]	tôle d'acier revêtement époxy RAL 7035	37589
4x étagère de rétention [V=23.5L], 1x caillebotis, 1x bac de rétention au sol [V=22.0L]	tôle d'acier revêtement époxy RAL 7035	37592
3x étagère de rétention [V=23.5L], 1x bac de rétention au sol [V=22.0L]	tôle d'acier revêtement époxy RAL 7035	37601
4x étagère de rétention [V=23.5L], 1x bac de rétention au sol [V=22.0L]	tôle d'acier revêtement époxy RAL 7035	37604
Q90.195.060.FU.WDAS[R]		
3x étagère, 1x caillebotis, 1x bac de rétention au sol [V=22.0L]	tôle d'acier revêtement époxy RAL 7035	34617
4x étagère, 1x caillebotis, 1x bac de rétention au sol [V=22.0L]	tôle d'acier revêtement époxy RAL 7035	34618
3x étagère, 1x bac de rétention au sol [V=22.0L]	tôle d'acier revêtement époxy RAL 7035	34615
4x étagère, 1x bac de rétention au sol [V=22.0L]	tôle d'acier revêtement époxy RAL 7035	34616
3x étagère de rétention [V=11.5L], 1x caillebotis, 1x bac de rétention au sol [V=22.0L]	tôle d'acier revêtement époxy RAL 7035	37590
4x étagère de rétention [V=11.5L], 1x caillebotis, 1x bac de rétention au sol [V=22.0L]	tôle d'acier revêtement époxy RAL 7035	37593
3x étagère de rétention [V=11.5L], 1x bac de rétention au sol [V=22.0L]	tôle d'acier revêtement époxy RAL 7035	37602
4x étagère de rétention [V=11.5L], 1x bac de rétention au sol [V=22.0L]	tôle d'acier revêtement époxy RAL 7035	37605

Accessoires pour ces modèles d'armoires :

Accessoires	Matériau	L x P x H (mm)	Code article
	tôle d'acier revêtement époxy texturé RAL 7016	524 x 35 x 85	30112
 Plinthe	tôle d'acier revêtement époxy texturé RAL 7016	818 x 35 x 85	30069
	tôle d'acier revêtement époxy texturé RAL 7016	1118 x 35 x 85	30036
 Q-Mover 2 pcs	acier revêtement époxy texturé RAL 7016	600 x 140 x 130	30037

Ventilation	Code article
Unité d'extraction sans contrôle du débit d'air	14218

* I x P correspond à la surface de dépose utile

Vous ne trouvez pas le pack d'équipement qui convient à votre application? Contactez-nous par téléphone au +33 (0)3.87.78.62.80 ou par e-mail à info@asecos.fr - vous trouverez la bonne solution avec nos experts.



3D

Découvrez nos produits dans le
showroom virtuel 3D :
www.asecos-showroom.com



Q-LINE | Q-PEGASUS-90

Armoires de sécurité pour le stockage de substances dangereuses inflammables selon NF EN 14470-1

1

Expertise industrielle

Construction extrêmement robuste avec une surface résistante aux éraflures et chocs.



2

Faites tout d'une seule main

Ouverture ergonomique à une main de la double porte. Les portes restent en position ouvertes avec une seule main.



3

Temporisation magnétique de fermeture automatique des portes (TSA)

Manipulations pratique et sûre des récipients dans l'armoire, débloquent les portes pour les fermer au bout de 60 secondes, alarmes visuelle et sonore avant fermeture.



4

Flexibilité

Un socle de transport intégré facilite la mobilité de l'armoire, l'armoire passe aisément sous les linteaux de portes (tous les modèles Q-LINE).



5

Design moderne bicolore

Rend votre lieu de travail attrayant : sept couleurs de porte au choix sans frais supplémentaires, signalisation de sécurité par pictogramme normalisé, pour un usage à l'international.



6

Fermeture sécurisée

Fermeture à clé cylindre interchangeable, les armoires de sécurité peuvent être intégrées dans un plan de combinaison. Indicateur (rouge-vert) signale si l'armoire est fermée ou non.



7

Ventilation technique

On peut utiliser les conduits d'air intégrés prêts pour la connexion (DN 75) à un système d'échappement technique pour l'extraction des vapeurs de substances dangereuses. Le risque de formation d'atmosphères explosives ou de vapeurs nocives est évité en toute sécurité.





• **Capacité de résistance au feu de 90 minutes** (type 90), homologuée selon NF EN 14470-1



• **Contrôlées GS**



• Conforme selon les Normes **EN 16121** et **16122**
 • Exigences et méthodes d'essai pour la sécurité, la résistance, la durabilité et la stabilité.



• **Garantie fabricant étendue jusqu'à 10 ans** avec le contrat de maintenance asecos PREMIUM
 • Plus d'information, à partir de la page 514



Aménagements intérieurs

Nos nombreux modèles d'armoires peuvent être parfaitement adaptés aux exigences les plus diverses grâce à la large gamme de modèles d'équipement intérieur. Selon les besoins, des packs d'équipements intérieurs comprenant les éléments suivants sont disponibles :

Tiroir



Convient tout particulièrement pour le stockage de petits récipients jusqu'à 5 L, de bombes aérosols ou de bouteilles de gaz comprimé

- Le tiroir prolongé fournit une vue d'ensemble de toutes les matières dangereuses stockées
- Tous les conteneurs peuvent être retirés ou ajustés de manière pratique et sûre
- Les tiroirs se ferment automatiquement en cas d'incendie et sont dotés d'un mécanisme permanent de fermeture automatique
- Matériau disponible : tôle d'acier revêtue de poudre (RAL 7035) ou acier inoxydable

Niveau de stockage sans métal



Convient tout particulièrement au stockage des matières dangereuses inflammables et légèrement corrosives.

- L'étagère à plateaux avec revêtement de surface résistant aux produits chimiques et le bac en plastique offrent un niveau élevé de protection contre la corrosion.
- Le bac de rétention en plastique est monté sur l'étagère du plateau pour l'empêcher de basculer et de s'arracher, et peut être facilement retiré si nécessaire.
- Matériau disponible : polypropylène (gris)

Bac de rétention au sol et caillebotis



Bacs de rétention au sol de grande qualité

- Les fuites éventuelles sont collectées en toute sécurité au niveau du plancher
- Peut être utilisé en combinaison avec un insert perforé comme niveau de stockage supplémentaire pour les conteneurs
- Matériau disponible : tôle d'acier revêtue de poudre (RAL 7035), acier inoxydable ou polypropylène

Étagère et étagère de rétention



Convient aux conteneurs plus grands

- Les étagères sont réglables en hauteur et peuvent être facilement ajustées à la hauteur des conteneurs
- Un montant de sécurité protège les conteneurs contre la chute
- Matériau disponible : tôle d'acier revêtue de poudre (RAL 7035) ou acier inoxydable

Accessoires



Des accessoires pratiques, tels que des conduits de bacs en plastique, des tapis antidérapants ou des box de stockage verrouillables séparément, complètent les variantes d'aménagement intérieur et apportent un confort et une sécurité supplémentaires lors du stockage et de la manipulation des conteneurs.

AVEZ VOUS DE L'ESPACE À GASPILLER ?

... évidemment, non.

Alors lisez attentivement ce qui va suivre....

L'OBJECTIF

**Cette photo vous est-elle familière ?
Posons-nous les bonnes questions :**

- Quelles sont les conditions à respecter lors du retrait des récipients de l'armoire ?
- Quels types de récipients sont placés devant les étagères, lesquels sont à l'arrière ?
- Quelles matières dangereuses doivent être placées sur un niveau de stockage ?
- Qu'est-ce qui garantit un retrait facile et en toute sécurité des récipients situés à l'arrière ?



LA SOLUTION

Des armoires de sécurité équipées de tiroirs de rétention pour répondre à chacune de ces problématiques !

- Stockage des récipients de petite capacité
- Accès facile pour le stockage ou le retrait des produits de l'armoire
- Collecte sûre et facile des déchets dans les récipients

Pratique : aucune gêne lors du retrait des récipients de la zone de stockage arrière.

Positionnez un récipient à l'avant ou à l'arrière n'est plus un problème. Le tiroir à extraction totale vous permet toujours un **aperçu complet** du niveau de stockage.

Les matières dangereuses qui doivent être rangées ensemble sur un même niveau de stockage, **peuvent facilement être disposées dans un tiroir. Doublez ainsi votre capacité de stockage !**

Q-LINE | Q-PEGASUS-90



Modèle Q90.195.120.WDAC
Code article 30002-040-33635



Modèle Q90.195.120.WDAC
Code article 30002-048-33649



Modèle Q90.195.120.WDAC
Code article 30002-050-33647

Caractéristiques techniques

Dimensions l x P x H extérieures	mm	1193 x 615 x 1953
Dimensions l x P x H intérieures	mm	1050 x 522 x 1647
Poids sans équipement intérieur	kgs	424
Renouvellement de l'air 10 fois	m ³ /h	9
Press. diff. (renouv. de l'air 10 fois - EK5/AK4)	Pa	5
Socle de transport (hauteur utile)	mm	90
Socle de transport (largeur utile)	mm	1120

Caractéristiques principales



Construction robuste au design Bi-couleur



Socle de transport











Porte à ouverture facile avec une seule main (AGT), système de maintien de porte et système de fermeture automatique des portes TSA

Plans techniques et hauteurs variables pour ces modèles d'armoires, voir à partir de la page 88

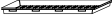
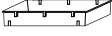
Modèle	Couleur du corps	Couleur de porte	Code article
Q90.195.120.WDAC	gris anthracite RAL 7016	jaune sécurité RAL 1004	30002-040
		gris clair RAL 7035	30002-041
		rouge signalisation RAL 3020	30002-046
		bleu gentiane RAL 5010	30002-047
		vert réséda RAL 6011	30002-048
		asecos argent	30002-049
		blanc pur RAL 9010	30002-050

Packs d'équipement (commande uniquement possible en même temps que l'armoire)	Matériau	Code article
3x étagère, 1x caillebotis, 1x bac de rétention au sol (V=33.0L)	tôle d'acier revêtement époxy RAL 7035	33635
4x étagère, 1x caillebotis, 1x bac de rétention au sol (V=33.0L)	tôle d'acier revêtement époxy RAL 7035	33636
3x étagère, 1x bac de rétention au sol (V=33.0L)	tôle d'acier revêtement époxy RAL 7035	33637
4x étagère, 1x bac de rétention au sol (V=33.0L)	tôle d'acier revêtement époxy RAL 7035	33638
3x étagère de rétention (V=33.0L), 1x caillebotis, 1x bac de rétention au sol (V=55.0L)	tôle d'acier revêtement époxy RAL 7035	33640
3x étagère de rétention (V=33.0L), 1x bac de rétention au sol (V=55.0L)	tôle d'acier revêtement époxy RAL 7035	30816
3x étagère, 1x caillebotis, 1x bac de rétention au sol (V=33.0L)	acier inoxydable	33642
4x étagère, 1x caillebotis, 1x bac de rétention au sol (V=33.0L)	acier inoxydable	33643
3x étagère, 1x bac de rétention au sol (V=33.0L)	acier inoxydable	33644
4x étagère, 1x bac de rétention au sol (V=33.0L)	acier inoxydable	33645
3x étagère de rétention (V=33.0L), 1x bac de rétention au sol (V=33.0L)	acier inoxydable	30817
3x étagère de rétention sans métal (V=33.0L), 1x bac de rétention au sol (V=33.0L)	PP gris	30013
4x étagère de rétention sans métal (V=33.0L), 1x bac de rétention au sol (V=33.0L)	PP gris	30014
4x tiroir (V=29.0L)	tôle d'acier revêtement époxy RAL 7035	33647
5x tiroir (V=29.0L)	tôle d'acier revêtement époxy RAL 7035	33648
6x tiroir (V=29.0L)	tôle d'acier revêtement époxy RAL 7035	33649
4x tiroir (V=29.0L)	acier inoxydable	33651
5x tiroir (V=29.0L)	acier inoxydable	33652
6x tiroir (V=29.0L)	acier inoxydable	33653

Accessoires pour ces modèles d'armoires :

Accessoires		Matériau	L x P x H (mm)	Code article
	Box de stockage charnière à gauche	tôle d'acier revêtement époxy RAL 7035	380 x 420 x 360	30029
	Box de stockage charnière à droite	tôle d'acier revêtement époxy RAL 7035	380 x 420 x 360	30030
	Surbac pour étagère	PE noir	1000 x 392 x 50*	7223
	Surbac pour tiroir	PP gris	834 x 450 x 96*	10054
	Caoutchouc antidérapant pour tiroir	noir	840 x 490 x 1	8699
	Passage de tubes	tôle d'acier revêtement époxy RAL 7035	182 x 104 x 48	30035
	Plinthe	tôle d'acier revêtement époxy texturé RAL 7016	1118 x 35 x 85	30036
	Q-Mover 2 pcs	acier revêtement époxy texturé RAL 7016	600 x 140 x 130	30037
	Box pour produits chimiques	PP bleu	410 x 300 x 260	30038
	Porte-documents DIN A5	polystyrène		30793

Ventilation	Code article
Caisson de ventilation à filtration intégrée avec contrôle du débit d'air pour toutes les armoires et les armoires sous paillasse	39306
Unité d'extraction sans contrôle du débit d'air	14218
Unité d'extraction avec contrôle du débit d'air	14220

* L x P correspond à la surface de dépose utile

*Vous ne trouvez pas le pack d'équipement qui convient à votre application?
Contactez-nous par téléphone au +33 (0)3.87.78.62.80 ou par e-mail à
info@asecos.fr - vous trouverez la bonne solution avec nos experts.*

Vouslez-vous entreposer et retirer les emballages des substances dangereuses encore plus facilement ?

Ouvrez **deux portes** d'armoire d'une seule main !



APPRECIÉZ SA FLÉXIBILITÉ

Grâce au **Q-MOVER** (en option) et à un **caisson de ventilation et de filtration autonome**, l'armoire peut changer rapidement de lieux !



TIROIR

Volume de stockage élevé, idéal pour les petits contenants



Ventilation technique - un élément important pour limiter les risques ! Les produits pour la ventilation technique d'asecos vous aident à prévenir la formation d'atmosphères explosives et de vapeurs nocives.

Vous trouverez de plus amples informations et des solutions adaptées pour la ventilation technique à partir de la page 350



Q-LINE | Q-PEGASUS-90



Modèle Q90.195.090.WDAC
Code article 30042-040-33622



Modèle Q90.195.090.WDAC
Code article 30042-046-33627





Modèle Q90.195.090.WDAC
Code article 30042-047-33629

Caractéristiques techniques

Dimensions l x P x H extérieures	mm	893 x 615 x 1953
Dimensions l x P x H intérieures	mm	750 x 522 x 1647
Poids sans équipement intérieur	kgs	343
Renouvellement de l'air 10 fois	m ³ /h	6
Press. diff. (renouv. de l'air 10 fois - EK5/ AK4)	Pa	5
Socle de transport (hauteur utile)	mm	90
Socle de transport (largeur utile)	mm	820

Caractéristiques principales











-  Construction robuste au design Bi-couleur
-  Socle de transport
-  Porte à ouverture facile avec une seule main (AGT), système de maintien de porte et système de fermeture automatique des portes TSA

Plans techniques et hauteurs variables pour ces modèles d'armoires, voir à partir de la page 88

Modèle	Couleur du corps	Couleur de porte	Code article
Q90.195.090.WDAC	gris anthracite RAL 7016	jaune sécurité RAL 1004	30042-040
		gris clair RAL 7035	30042-041
		rouge signalisation RAL 3020	30042-046
		bleu gentiane RAL 5010	30042-047
		vert réséda RAL 6011	30042-048
		asecos argent	30042-049
		blanc pur RAL 9010	30042-050

Packs d'équipement (commande uniquement possible en même temps que l'armoire)	Matériau	Code article
3x étagère, 1x caillebotis, 1x bac de rétention au sol [V=22.0L]	tôle d'acier revêtement époxy RAL 7035	33622
4x étagère, 1x caillebotis, 1x bac de rétention au sol [V=22.0L]	tôle d'acier revêtement époxy RAL 7035	33623
3x étagère, 1x bac de rétention au sol [V=22.0L]	tôle d'acier revêtement époxy RAL 7035	33624
4x étagère, 1x bac de rétention au sol [V=22.0L]	tôle d'acier revêtement époxy RAL 7035	33625
3x étagère de rétention [V=23.5L], 1x bac de rétention au sol [V=39.5L]	tôle d'acier revêtement époxy RAL 7035	30818
3x étagère, 1x caillebotis, 1x bac de rétention au sol [V=22.0L]	acier inoxydable	30047
4x étagère, 1x caillebotis, 1x bac de rétention au sol [V=22.0L]	acier inoxydable	30048
3x étagère, 1x bac de rétention au sol [V=22.0L]	acier inoxydable	30049
4x étagère, 1x bac de rétention au sol [V=22.0L]	acier inoxydable	30050
3x étagère de rétention [V=22.0L], 1x bac de rétention au sol [V=22.0L]	acier inoxydable	30819
3x étagère de rétention sans métal [V=22.0L], 1x bac de rétention au sol [V=22.0L]	PP gris	30051
4x étagère de rétention sans métal [V=22.0L], 1x bac de rétention au sol [V=22.0L]	PP gris	30052
4x tiroir [V=19.0L]	tôle d'acier revêtement époxy RAL 7035	33627
5x tiroir [V=19.0L]	tôle d'acier revêtement époxy RAL 7035	33628
6x tiroir [V=19.0L]	tôle d'acier revêtement époxy RAL 7035	33629
4x tiroir [V=19.0L]	acier inoxydable	33631
5x tiroir [V=19.0L]	acier inoxydable	33632
6x tiroir [V=19.0L]	acier inoxydable	33633

Accessoires pour ces modèles d'armoires :

Accessoires		Matériau	L x P x H (mm)	Code article
	Box de stockage charnière à gauche	tôle d'acier revêtement époxy RAL 7035	380 x 420 x 360	30029
	Box de stockage charnière à droite	tôle d'acier revêtement époxy RAL 7035	380 x 420 x 360	30030
	Surbac pour étagère	PP gris	653 x 406 x 88*	9707
	Surbac pour tiroir	PP gris	534 x 450 x 96*	27948
	Caoutchouc antidérapant pour tiroir	noir	540 x 490 x 1	15653
	Passage de tubes	tôle d'acier revêtement époxy RAL 7035	182 x 104 x 48	30035
	Plinthe	tôle d'acier revêtement époxy texturé RAL 7016	818 x 35 x 85	30069
	Q-Mover 2 pcs	acier revêtement époxy texturé RAL 7016	600 x 140 x 130	30037
	Box pour produits chimiques	PP bleu	410 x 300 x 260	30038
	Porte-documents DIN A5	polystyrène		30793

Ventilation		Code article
Caisson de ventilation à filtration intégrée avec contrôle du débit d'air pour toutes les armoires et les armoires sous paillasse		39306
Unité d'extraction sans contrôle du débit d'air		14218
Unité d'extraction avec contrôle du débit d'air		14220

* L x P correspond à la surface de dépose utile

*Vous ne trouvez pas le pack d'équipement qui convient à votre application?
Contactez-nous par téléphone au +33 (0)3.87.78.62.80 ou par e-mail à
info@asecos.fr - vous trouverez la bonne solution avec nos experts.*

Vouslez-vous entreposer et retirer les emballages des substances dangereuses encore plus facilement ?

Ouvrez **deux portes** d'armoire d'une seule main !



ETAGÈRE
Réglable en hauteur



BAC DE RÉTENTION AU SOL
Volume de rétention élevé, idéalement adapté au stockage de récipients plus gros, sécurité de rétention des fuites



CHERCHEZ-VOUS LA BONNE ARMOIRE DE SÉCURITÉ ?

Notre configurateur de produits en ligne optimisé vous aide à trouver la bonne solution de stockage étape par étape. Faites le test : www.asecos-configurator.com



Q-LINE | Q-PEGASUS-90



Modèle Q90.195.060.WDAC
Code article 30074-040-33600



Modèle Q90.195.060.WDAC
Code article 30074-046-33608



Modèle Q90.195.060.WDAC
Code article 30074-047-33610

Caractéristiques techniques

Dimensions l x P x H extérieures	mm	599 x 615 x 1953
Dimensions l x P x H intérieures	mm	450 x 522 x 1647
Poids sans équipement intérieur	kgs	265
Renouvellement de l'air 10 fois	m ³ /h	4
Press. diff. (renouv. de l'air 10 fois - EK5/ AK4)	Pa	5
Socle de transport (hauteur utile)	mm	90
Socle de transport (largeur utile)	mm	526

Caractéristiques principales



Construction robuste au design Bi-couleur



Socle de transport













Porte avec système de maintien et système de fermeture automatique (TSA)

Plans techniques et hauteurs variables pour ces modèles d'armoires, voir à partir de la page 88

Modèle	Couleur du corps	Couleur de porte	Code article	
			Charnière : à gauche	à droite
Q90.195.060.WDAC	gris anthracite RAL 7016	jaune sécurité RAL 1004	30074-040	30075-040
		gris clair RAL 7035	30074-041	30075-041
		rouge signalisation RAL 3020	30074-046	30075-046
		bleu gentiane RAL 5010	30074-047	30075-047
		vert réséda RAL 6011	30074-048	30075-048
		asecos argent	30074-049	30075-049
		blanc pur RAL 9010	30074-050	30075-050

Packs d'équipement (commande uniquement possible en même temps que l'armoire)	Matériau	Code article	
		Charnière : à gauche	à droite
3x étagère, 1x caillebotis, 1x bac de rétention au sol (V=22.0L)	tôle d'acier revêtement époxy RAL 7035	33600	34371
4x étagère, 1x caillebotis, 1x bac de rétention au sol (V=22.0L)	tôle d'acier revêtement époxy RAL 7035	33602	34372
3x étagère, 1x bac de rétention au sol (V=22.0L)	tôle d'acier revêtement époxy RAL 7035	33603	34373
4x étagère, 1x bac de rétention au sol (V=22.0L)	tôle d'acier revêtement époxy RAL 7035	33604	34374
3x étagère de rétention (V=11.5L), 1x caillebotis, 1x bac de rétention au sol (V=33.0L)	tôle d'acier revêtement époxy RAL 7035	33606	34375
3x étagère de rétention (V=11.5L), 1x bac de rétention au sol (V=22.0L)	tôle d'acier revêtement époxy RAL 7035	30820	34369
3x étagère, 1x caillebotis, 1x bac de rétention au sol (V=22.0L)	acier inoxydable	30081	33412
4x étagère, 1x caillebotis, 1x bac de rétention au sol (V=22.0L)	acier inoxydable	30082	33413
3x étagère, 1x bac de rétention au sol (V=22.0L)	acier inoxydable	30083	33414
4x étagère, 1x bac de rétention au sol (V=22.0L)	acier inoxydable	30084	33415
3x étagère de rétention (V=11.5L), 1x caillebotis, 1x bac de rétention au sol (V=33.0L)	acier inoxydable	30085	33416
3x étagère de rétention (V=22.0L), 1x bac de rétention au sol (V=22.0L)	acier inoxydable	30821	34370
3x étagère de rétention sans métal (V=11.0L), 1x bac de rétention au sol (V=11.0L)	PP gris	30086	33417
4x étagère de rétention sans métal (V=11.0L), 1x bac de rétention au sol (V=11.0L)	PP gris	30087	33418
4x tiroir (V=4.5L)	tôle d'acier revêtement époxy RAL 7035	33608	34376
5x tiroir (V=4.5L)	tôle d'acier revêtement époxy RAL 7035	33609	34377
6x tiroir (V=4.5L)	tôle d'acier revêtement époxy RAL 7035	33610	34378
4x tiroir (V=4.5L)	acier inoxydable	33616	34381
5x tiroir (V=4.5L)	acier inoxydable	33617	34382
6x tiroir (V=4.5L)	acier inoxydable	33618	34383
3x tiroir (V=4.5L), 1x tiroir (évacuation) (V=75L)	acier inoxydable	33619	34384
4x tiroir (V=4.5L), 1x tiroir (évacuation) (V=75L)	acier inoxydable	33620	34385
3x tiroir (V=4.5L), 1x tiroir (évacuation) (V=75L)	tôle d'acier revêtement époxy RAL 7035	33612	34379
4x tiroir (V=4.5L), 1x tiroir (évacuation) (V=75L)	tôle d'acier revêtement époxy RAL 7035	33613	34380

Accessoires pour ces modèles d'armoires :

Accessoires	Matériau	L x P x H (mm)	Code article	
	Box de stockage charnière à gauche	tôle d'acier revêtement époxy RAL 7035	380 x 420 x 360	30029
	Box de stockage charnière à droite	tôle d'acier revêtement époxy RAL 7035	380 x 420 x 360	30030
	Surbac	PP gris	353 x 406 x 88*	9706
	Surbac pour tiroir d'alimentation	PP nature	318 x 449 x 66*	18472
	Surbac pour tiroir d'évacuation	PE blanc	313 x 484 x 71*	40171
	Caoutchouc antidérapant pour tiroir d'alimentation	noir	495 x 340 x 1	8719
	Passage de tubes	tôle d'acier revêtement époxy RAL 7035	182 x 104 x 48	30035
	Plinthe	tôle d'acier revêtement époxy texturé RAL 7016	524 x 35 x 85	30112
	Q-Mover 2 pcs	acier revêtement époxy texturé RAL 7016	600 x 140 x 130	30037
	Box pour produits chimiques	PP bleu	410 x 300 x 260	30038
	Porte-documents DIN A5	polystyrène		30793

Ventilation	Code article
Caisson de ventilation à filtration intégrée avec contrôle du débit d'air pour toutes les armoires et les armoires sous paillasse	39306
Unité d'extraction sans contrôle du débit d'air	14218
Unité d'extraction avec contrôle du débit d'air	14220

* L x P correspond à la surface de dépose utile

Vous ne trouvez pas le pack d'équipement qui convient à votre application? Contactez-nous par téléphone au +33 (0)3.87.78.62.80 ou par e-mail à info@asecos.fr - vous trouverez la bonne solution avec nos experts.



ÉTAGÈRES SANS MÉTAL
Résistantes aux produits corrosifs; idéal pour le stockage de substances dangereuses inflammables corrosives

APPRÉCIEZ SA FLÉXIBILITÉ
Grâce au **Q-MOVER** (en option) et à un **caisson de ventilation et de filtration autonome**, l'armoire peut changer rapidement de lieux !



TIROIR
Volume de stockage élevé, idéal pour les petits contenants



GUIDE DES PRODUITS CHIMIQUES

... résume clairement les lois et le contexte juridique concernant le stockage et la manipulation de celles-ci.

Obtenez maintenant votre exemplaire à l'adresse www.asecos.fr

Q-LINE | Q-PHOENIX-90

Armoires de sécurité pour le stockage de substances dangereuses inflammables selon NF EN 14470-1

1

Expertise industrielle

Construction extrêmement robuste avec une surface résistante aux éraflures et chocs.



2

L'économiseur d'espace grâce au savoir-faire industriel

Construction extrêmement robuste avec une surface résistante aux éraflures et chocs. Portes pliables qui permettent un gain de place important, idéales dans des espaces confinés avec un passage fréquent d'opérateurs. Barre anti-pincement sur toute la hauteur de la porte pliable assurant une sécurité maximale aux utilisateurs.



3

Flexibilité

Un socle de transport intégré facilite la mobilité de l'armoire, l'armoire passe aisément sous les linteaux de portes (tous les modèles Q-LINE).



4

Design bicolore moderne

2 couleurs différentes pour les portes sans supplément de coût, signalisation de sécurité par pictogramme normalisé, pour un usage à l'international.



5

Fermeture sécurisée

Fermeture à clé cylindre interchangeable, les armoires de sécurité peuvent être intégrées dans un plan de combinaison. Indicateur (rouge-vert) signale si l'armoire est fermée ou non.



6

Ventilation technique

On peut utiliser les conduits d'air intégrés prêts pour la connexion (DN 75) à un système d'échappement technique pour l'extraction des vapeurs de substances dangereuses. Le risque de formation d'atmosphères explosives ou de vapeurs nocives est évité en toute sécurité.





- **Capacité de résistance au feu de 90 minutes** (type 90), homologuée selon NF EN 14470-1



- Conforme selon les Normes **EN 16121** et **16122**
- Exigences et méthodes d'essai pour la sécurité, la résistance, la durabilité et la stabilité.



- **Garantie fabricant étendue jusqu'à 10 ans** avec le contrat de maintenance asecos PREMIUM
- Plus d'information, à partir de la page 514



Q-LINE | Q-PHOENIX-90



Modèle Q90.195.120.FD
Code article 32149-040-33635



Modèle Q90.195.120.FD
Code article 32149-040-33647



Modèle Q90.195.120.FD
Code article 32149-041-33649

Caractéristiques techniques

Dimensions l x P x H extérieures	mm	1193 x 615 x 1953
Dimensions l x P x H intérieures	mm	1050 x 522 x 1647
Poids sans équipement intérieur	kgs	424
Renouvellement de l'air 10 fois	m ³ /h	9
Press. diff. (renouv. de l'air 10 fois - EK5/AK4)	Pa	5
Socle de transport (hauteur utile)	mm	90
Socle de transport (largeur utile)	mm	1120

Caractéristiques principales



Construction robuste au design Bi-couleur



Socle de transport











Portes pliables peu encombrantes

Plans techniques et hauteurs variables pour ces modèles d'armoires, voir à partir de la page 88

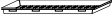
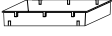
Modèle	Couleur du corps	Couleur de porte	Code article
Q90.195.120.FD	gris anthracite RAL 7016	jaune sécurité RAL 1004 gris clair RAL 7035	32149-040 32149-041

Packs d'équipement (commande uniquement possible en même temps que l'armoire)	Matériau	Code article
3x étagère, 1x caillebotis, 1x bac de rétention au sol (V=33.0L)	tôle d'acier revêtement époxy RAL 7035	33635
4x étagère, 1x caillebotis, 1x bac de rétention au sol (V=33.0L)	tôle d'acier revêtement époxy RAL 7035	33636
3x étagère, 1x bac de rétention au sol (V=33.0L)	tôle d'acier revêtement époxy RAL 7035	33637
4x étagère, 1x bac de rétention au sol (V=33.0L)	tôle d'acier revêtement époxy RAL 7035	33638
3x étagère de rétention (V=33.0L), 1x caillebotis, 1x bac de rétention au sol (V=55.0L)	tôle d'acier revêtement époxy RAL 7035	33640
3x étagère de rétention (V=33.0L), 1x bac de rétention au sol (V=55.0L)	tôle d'acier revêtement époxy RAL 7035	30816
3x étagère, 1x caillebotis, 1x bac de rétention au sol (V=33.0L)	acier inoxydable	33642
4x étagère, 1x caillebotis, 1x bac de rétention au sol (V=33.0L)	acier inoxydable	33643
3x étagère, 1x bac de rétention au sol (V=33.0L)	acier inoxydable	33644
4x étagère, 1x bac de rétention au sol (V=33.0L)	acier inoxydable	33645
3x étagère de rétention (V=33.0L), 1x bac de rétention au sol (V=33.0L)	acier inoxydable	30817
3x étagère de rétention sans métal (V=33.0L), 1x bac de rétention au sol (V=33.0L)	PP gris	30013
4x étagère de rétention sans métal (V=33.0L), 1x bac de rétention au sol (V=33.0L)	PP gris	30014
4x tiroir (V=29.0L)	tôle d'acier revêtement époxy RAL 7035	33647
5x tiroir (V=29.0L)	tôle d'acier revêtement époxy RAL 7035	33648
6x tiroir (V=29.0L)	tôle d'acier revêtement époxy RAL 7035	33649
4x tiroir (V=29.0L)	acier inoxydable	33651
5x tiroir (V=29.0L)	acier inoxydable	33652
6x tiroir (V=29.0L)	acier inoxydable	33653

Accessoires pour ces modèles d'armoires :

Accessoires		Matériau	L x P x H (mm)	Code article
	Box de stockage charnière à gauche	tôle d'acier revêtement époxy RAL 7035	380 x 420 x 360	30029
	Box de stockage charnière à droite	tôle d'acier revêtement époxy RAL 7035	380 x 420 x 360	30030
	Surbac pour étagère	PE noir	1000 x 392 x 50*	7223
	Surbac pour tiroir	PP gris	834 x 450 x 96*	10054
	Caoutchouc antidérapant pour tiroir	noir	840 x 490 x 1	8699
	Passage de tubes	tôle d'acier revêtement époxy RAL 7035	182 x 104 x 48	30035
	Plinthe	tôle d'acier revêtement époxy texturé RAL 7016	1118 x 35 x 85	30036
	Q-Mover 2 pcs	acier revêtement époxy texturé RAL 7016	600 x 140 x 130	30037
	Box pour produits chimiques	PP bleu	410 x 300 x 260	30038
	Porte-documents DIN A5	polystyrène		30793

Ventilation		Code article
Caisson de ventilation à filtration intégrée avec contrôle du débit d'air pour toutes les armoires et les armoires sous paillasse		39306
Unité d'extraction sans contrôle du débit d'air		14218
Unité d'extraction avec contrôle du débit d'air		14220

* L x P correspond à la surface de dépose utile

*Vous ne trouvez pas le pack d'équipement qui convient à votre application?
Contactez-nous par téléphone au +33 (0)3.87.78.62.80 ou par e-mail à
info@asecos.fr - vous trouverez la bonne solution avec nos experts.*

APPRECIÉZ SA FLÉXIBILITÉ
Grâce au **Q-MOVER** (en option) et à un **caisson de ventilation et de filtration autonome**, l'armoire peut changer rapidement de lieux !



PORTES PLIABLES
Idéale pour les espaces confinés et des largeurs de passage étroites.



Captez et filtrez les vapeurs d'hydrocarbures avec l'unité de filtre à renouvellement d'air.
Bénéficiez d'une ventilation technique fiable de vos armoires de sécurité sans avoir à effectuer des raccordements complexes à des conduits d'évacuation d'air.



Plus d'information, à partir de la page 354

3D Découvrez nos produits dans le **showroom virtuel 3D** :
www.asecos-showroom.com



Q-LINE | Q-CLASSIC-30

Armoires de sécurité pour le stockage de substances dangereuses inflammables au poste de travail selon NF EN 14470-1

1

Design optimisé

Pour satisfaire aux critères minimaux de stockage des matières dangereuses inflammables dans les salles de travail, très bon rapport qualité-prix.



2

Un contrôle permanent

En option: une grande surface vitrée sur les portes permet une vue d'ensemble rapide dans l'armoire de sécurité.



3

Flexibilité

Un socle de transport intégré facilite la mobilité de l'armoire, l'armoire passe aisément sous les linteaux de portes (tous les modèles Q-LINE).



4

Design moderne bicolore

Rend votre lieu de travail attrayant : sept couleurs de porte au choix sans frais supplémentaires, signalisation de sécurité par pictogramme normalisé, pour un usage à l'international.



5

Serrure

Portes verrouillables avec un système de fermeture centralisée (passe).

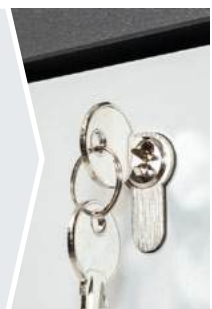

6

Ventilation technique

On peut utiliser les conduits d'air intégrés prêts pour la connexion (DN 75) à un système d'échappement technique pour l'extraction des vapeurs de substances dangereuses. Le risque de formation d'atmosphères explosives ou de vapeurs nocives est évité en toute sécurité.



7

Armoires de sécurité TRIPLEMENT CERTIFIÉES

Offre une protection maximale certifiée selon la norme EN 14470-1 ainsi que les normes FM et UL. Les armoires conviennent pour un usage international.





- **Capacité de résistance au feu de 30 minutes** (type 30), homologuée selon NF EN 14470-1



- Conforme selon les Normes **EN 16121** et **16122**
- Exigences et méthodes d'essai pour la sécurité, la résistance, la durabilité et la stabilité.



- **Produits de qualité supérieure fournis avec une garantie spéciale du fabricant**
- **Garantie fabricant étendue à cinq ans** avec le contrat de maintenance asecos BASIC Plus
- Plus d'information, à partir de la page 514



- Différentes armoires de ce groupe de modèles sont également testées selon **la norme FM 6050** et répondent aux exigences des codes NFPA 30, NFPA 1 Fire Code, OSHA
- Veuillez trouver ce modèle à partir de la page 86



- Certaines armoires de cette famille ont été testées conformément aux normes **Underwriters Laboratories-Standard UL/ULC 1275**
- Veuillez trouver ce modèle à partir de la page 86



Aménagements intérieurs

Nos nombreux modèles d'armoires peuvent être parfaitement adaptés aux exigences les plus diverses grâce à la large gamme de modèles d'équipement intérieur. Selon les besoins, des packs d'équipements intérieurs comprenant les éléments suivants sont disponibles :

Tiroir



Convient tout particulièrement pour le stockage de petits récipients jusqu'à 5 L, de bombes aérosols ou de bouteilles de gaz comprimé

- Le tiroir prolongé fournit une vue d'ensemble de toutes les matières dangereuses stockées
- Tous les conteneurs peuvent être retirés ou ajustés de manière pratique et sûre
- Les tiroirs se ferment automatiquement en cas d'incendie et sont dotés d'un mécanisme permanent de fermeture automatique
- Matériau disponible : tôle d'acier revêtue de poudre (RAL 7035) ou acier inoxydable

Niveau de stockage sans métal



Convient tout particulièrement au stockage des matières dangereuses inflammables et légèrement corrosives.

- L'étagère à plateaux avec revêtement de surface résistant aux produits chimiques et le bac en plastique offrent un niveau élevé de protection contre la corrosion.
- Le bac de rétention en plastique est monté sur l'étagère du plateau pour l'empêcher de basculer et de s'arracher, et peut être facilement retiré si nécessaire.
- Matériau disponible : polypropylène (gris)

Bac de rétention au sol et caillebotis



Bacs de rétention au sol de grande qualité

- Les fuites éventuelles sont collectées en toute sécurité au niveau du plancher
- Peut être utilisé en combinaison avec un insert perforé comme niveau de stockage supplémentaire pour les conteneurs
- Matériau disponible : tôle d'acier revêtue de poudre (RAL 7035), acier inoxydable ou polypropylène

Étagère et étagère de rétention



Convient aux conteneurs plus grands

- Les étagères sont réglables en hauteur et peuvent être facilement ajustées à la hauteur des conteneurs
- Un montant de sécurité protège les conteneurs contre la chute
- Matériau disponible : tôle d'acier revêtue de poudre (RAL 7035) ou acier inoxydable

Accessoires



Des accessoires pratiques, tels que des conduits de bacs en plastique, des tapis antidérapants ou des box de stockage verrouillables séparément, complètent les variantes d'aménagement intérieur et apportent un confort et une sécurité supplémentaires lors du stockage et de la manipulation des conteneurs.

AVEZ VOUS DE L'ESPACE À GASPILLER ?

... évidemment, non.

Alors lisez attentivement ce qui va suivre....

L'OBJECTIF

**Cette photo vous est-elle familière ?
Posons-nous les bonnes questions :**

- Quelles sont les conditions à respecter lors du retrait des récipients de l'armoire ?
- Quels types de récipients sont placés devant les étagères, lesquels sont à l'arrière ?
- Quelles matières dangereuses doivent être placées sur un niveau de stockage ?
- Qu'est-ce qui garantit un retrait facile et en toute sécurité des récipients situés à l'arrière ?



LA SOLUTION

Des armoires de sécurité équipées de tiroirs de rétention pour répondre à chacune de ces problématiques !

- Stockage des récipients de petite capacité
- Accès facile pour le stockage ou le retrait des produits de l'armoire
- Collecte sûre et facile des déchets dans les récipients



Pratique : aucune gêne lors du retrait des récipients de la zone de stockage arrière.

Positionnez un récipient à l'avant ou à l'arrière n'est plus un problème. Le tiroir à extraction totale vous permet toujours un **aperçu complet** du niveau de stockage.

Les matières dangereuses qui doivent être rangées ensemble sur un même niveau de stockage, **peuvent facilement être disposées dans un tiroir. Doublez ainsi votre capacité de stockage !**

Q-LINE | Q-CLASSIC-30



Modèle Q30.195.116
Code article 31003-060-33635



Modèle Q30.195.116
Code article 31003-061-33647



Modèle Q30.195.116
Code article 31003-067-33649

Caractéristiques techniques

Dimensions l x P x H extérieures	mm	1164 x 620 x 1947
Dimensions l x P x H intérieures	mm	1050 x 519 x 1626
Poids sans équipement intérieur	kgs	240
Renouvellement de l'air 10 fois	m ³ /h	9
Press. diff. (renouv. de l'air 10 fois - EK5/ AK4)	Pa	10
Socle de transport (hauteur utile)	mm	90
Socle de transport (largeur utile)	mm	1012

Caractéristiques principales



Construction robuste au design Bi-couleur











Socle de transport

Plans techniques et hauteurs variables pour ces modèles d'armoires, voir à partir de la page 88

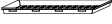
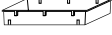
Modèle	Couleur du corps	Couleur de porte	Code article
Q30.195.116	gris anthracite	jaune sécurité RAL 1004	31003-060
		gris clair RAL 7035	31003-061
		rouge signalisation RAL 3020	31003-066
		bleu gentiane RAL 5010	31003-067
		vert réséda RAL 6011	31003-068
		asecos argent	31003-069
		blanc pur RAL 9010	31003-070

Packs d'équipement (commande uniquement possible en même temps que l'armoire)	Matériau	Code article
3x étagère, 1x caillebotis, 1x bac de rétention au sol (V=33.0L)	tôle d'acier revêtement époxy RAL 7035	33635
4x étagère, 1x caillebotis, 1x bac de rétention au sol (V=33.0L)	tôle d'acier revêtement époxy RAL 7035	33636
3x étagère, 1x bac de rétention au sol (V=33.0L)	tôle d'acier revêtement époxy RAL 7035	33637
4x étagère, 1x bac de rétention au sol (V=33.0L)	tôle d'acier revêtement époxy RAL 7035	33638
3x étagère de rétention (V=33.0L), 1x caillebotis, 1x bac de rétention au sol (V=55.0L)	tôle d'acier revêtement époxy RAL 7035	33640
3x étagère de rétention (V=33.0L), 1x bac de rétention au sol (V=55.0L)	tôle d'acier revêtement époxy RAL 7035	30816
3x étagère, 1x caillebotis, 1x bac de rétention au sol (V=33.0L)	acier inoxydable	33642
4x étagère, 1x caillebotis, 1x bac de rétention au sol (V=33.0L)	acier inoxydable	33643
3x étagère, 1x bac de rétention au sol (V=33.0L)	acier inoxydable	33644
4x étagère, 1x bac de rétention au sol (V=33.0L)	acier inoxydable	33645
3x étagère de rétention (V=33.0L), 1x bac de rétention au sol (V=33.0L)	acier inoxydable	30817
3x étagère de rétention sans métal (V=33.0L), 1x bac de rétention au sol (V=33.0L)	PP gris	30013
4x étagère de rétention sans métal (V=33.0L), 1x bac de rétention au sol (V=33.0L)	PP gris	30014
4x tiroir (V=29.0L)	tôle d'acier revêtement époxy RAL 7035	33647
5x tiroir (V=29.0L)	tôle d'acier revêtement époxy RAL 7035	33648
6x tiroir (V=29.0L)	tôle d'acier revêtement époxy RAL 7035	33649
4x tiroir (V=29.0L)	acier inoxydable	33651
5x tiroir (V=29.0L)	acier inoxydable	33652
6x tiroir (V=29.0L)	acier inoxydable	33653

Accessoires pour ces modèles d'armoires :

Accessoires		Matériau	L x P x H (mm)	Code article
	Box de stockage charnière à gauche	tôle d'acier revêtement époxy RAL 7035	380 x 420 x 360	30029
	Box de stockage charnière à droite	tôle d'acier revêtement époxy RAL 7035	380 x 420 x 360	30030
	Surbac pour étagère	PE noir	1000 x 392 x 50*	7223
	Surbac pour tiroir	PP gris	834 x 450 x 96*	10054
	Caoutchouc antidérapant pour tiroir	noir	840 x 490 x 1	8699
	Plinthe	panneau mélamine RAL 7016	1086 x 536 x 88	31925
	Plinthe avec dispositif d'ajustement	panneau mélamine RAL 7016	1086 x 536 x 88	31005
	Q-Mover 2 pcs	acier revêtement époxy texturé RAL 7016	600 x 140 x 130	30037
	Box pour produits chimiques	PP bleu	410 x 300 x 260	30038

Ventilation	Code article
Caisson de ventilation à filtration intégrée avec contrôle du débit d'air pour toutes les armoires et les armoires sous paillasse	39306
Unité d'extraction sans contrôle du débit d'air	14218
Unité d'extraction avec contrôle du débit d'air	14220

* L x P correspond à la surface de dépose utile

Vous ne trouvez pas le pack d'équipement qui convient à votre application? Contactez-nous par téléphone au +33 (0)3.87.78.62.80 ou par e-mail à info@asecos.fr - vous trouverez la bonne solution avec nos experts.

APPRECIÉZ SA FLÉXIBILITÉ
Grâce au **Q-MOVER** (en option) et à un **caisson de ventilation et de filtration autonome**, l'armoire peut changer rapidement de lieux !





ETAGÈRE
Réglable en hauteur



TIROIR
Volume de stockage élevé, idéal pour les petits contenants



ARMOIRE DE SECURITE ENTRETENUE UNIQUEMENT PAR DES PROFESSIONNELS ...

... offre une protection fiable pour les personnes, l'environnement et les biens ! Avec nos services, vous êtes toujours entre de bonnes mains.

Plus d'information, à partir de la page 514



Modèle Q30.195.086.WD
Code article 31008-060-33622



Modèle Q30.195.086.WD
Code article 31008-060-33622



Modèle Q30.195.086.WDFW
Code article 32781-061-33629

Caractéristiques techniques

Dimensions l x P x H extérieures	mm	864 x 620 x 1947
Dimensions l x P x H intérieures	mm	750 x 519 x 1626
Poids sans équipement intérieur	kgs	195
Renouvellement de l'air 10 fois	m ³ /h	6
Press. diff. (renouv. de l'air 10 fois - EK5/AK4)	Pa	10
Socle de transport (hauteur utile)	mm	90
Socle de transport (largeur utile)	mm	788

Caractéristiques principales



Construction robuste au design Bi-couleur



Socle de transport











Modèle WDFW avec porte battante avec façade en verre

Plans techniques et hauteurs variables pour ces modèles d'armoires, voir à partir de la page 88

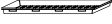
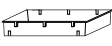
Modèle	Couleur du corps	Couleur de porte	Code article	
			Charnière : à gauche	à droite
Q30.195.086.WD	gris anthracite	jaune sécurité RAL 1004	31008-060	31009-060
		gris clair RAL 7035	31008-061	31009-061
		rouge signalisation RAL 3020	31008-066	31009-066
		bleu gentiane RAL 5010	31008-067	31009-067
		vert réséda RAL 6011	31008-068	31009-068
		asecos argent	31008-069	31009-069
		blanc pur RAL 9010	31008-070	31009-070
		Q30.195.086.WDFW	gris anthracite	jaune sécurité RAL 1004
gris clair RAL 7035	32781-061			
rouge signalisation RAL 3020	32781-066			

Packs d'équipement (commande uniquement possible en même temps que l'armoire)	Matériau	Code article
3x étagère, 1x caillebotis, 1x bac de rétention au sol (V=22.0L)	tôle d'acier revêtement époxy RAL 7035	33622
4x étagère, 1x caillebotis, 1x bac de rétention au sol (V=22.0L)	tôle d'acier revêtement époxy RAL 7035	33623
3x étagère, 1x bac de rétention au sol (V=22.0L)	tôle d'acier revêtement époxy RAL 7035	33624
4x étagère, 1x bac de rétention au sol (V=22.0L)	tôle d'acier revêtement époxy RAL 7035	33625
3x étagère de rétention (V=23.5L), 1x bac de rétention au sol (V=39.5L)	tôle d'acier revêtement époxy RAL 7035	30818
3x étagère, 1x caillebotis, 1x bac de rétention au sol (V=22.0L)	acier inoxydable	30047
4x étagère, 1x caillebotis, 1x bac de rétention au sol (V=22.0L)	acier inoxydable	30048
3x étagère, 1x bac de rétention au sol (V=22.0L)	acier inoxydable	30049
4x étagère, 1x bac de rétention au sol (V=22.0L)	acier inoxydable	30050
3x étagère de rétention (V=22.0L), 1x bac de rétention au sol (V=22.0L)	acier inoxydable	30819
3x étagère de rétention sans métal (V=22.0L), 1x bac de rétention au sol (V=22.0L)	PP gris	30051
4x étagère de rétention sans métal (V=22.0L), 1x bac de rétention au sol (V=22.0L)	PP gris	30052
4x tiroir (V=19.0L)	tôle d'acier revêtement époxy RAL 7035	33627
5x tiroir (V=19.0L)	tôle d'acier revêtement époxy RAL 7035	33628
6x tiroir (V=19.0L)	tôle d'acier revêtement époxy RAL 7035	33629
4x tiroir (V=19.0L)	acier inoxydable	33631
5x tiroir (V=19.0L)	acier inoxydable	33632
6x tiroir (V=19.0L)	acier inoxydable	33633

Accessoires pour ces modèles d'armoires :

Accessoires		Matériau	L x P x H (mm)	Code article
	Box de stockage charnière à gauche	tôle d'acier revêtement époxy RAL 7035	380 x 420 x 360	30029
	Box de stockage charnière à droite	tôle d'acier revêtement époxy RAL 7035	380 x 420 x 360	30030
	Surbac pour étagère	PE noir	1000 x 392 x 50*	7223
	Surbac pour tiroir	PP gris	834 x 450 x 96*	10054
	Caoutchouc antidérapant pour tiroir	noir	840 x 490 x 1	8699
	Plinthe	tôle d'acier revêtement époxy texturé RAL 7016	1118 x 35 x 85	30036
	Q-Mover 2 pcs	acier revêtement époxy texturé RAL 7016	600 x 140 x 130	30037
	Box pour produits chimiques	PP bleu	410 x 300 x 260	30038
	Porte-documents DIN A5	polystyrène		30793

Ventilation	Code article
Caisson de ventilation à filtration intégrée avec contrôle du débit d'air pour toutes les armoires et les armoires sous paillasse	39306
Unité d'extraction sans contrôle du débit d'air	14218
Unité d'extraction avec contrôle du débit d'air	14220

* L x P correspond à la surface de dépose utile

*Vous ne trouvez pas le pack d'équipement qui convient à votre application?
Contactez-nous par téléphone au +33 (0)3.87.78.62.80 ou par e-mail à
info@asecos.fr - vous trouverez la bonne solution avec nos experts.*



GUIDE DES PRODUITS CHIMIQUES

... résume clairement les lois et le contexte juridique concernant le stockage et la manipulation de celles-ci.

Obtenez maintenant votre exemplaire à l'adresse www.asecos.fr

Q-LINE | Q-CLASSIC-30



Modèle Q30.195.056
Code article 31002-060-33600



Modèle Q30.195.056
Code article 31002-066-33608



Modèle Q30.195.056
Code article 31002-061-33610

Caractéristiques techniques

Dimensions l x P x H extérieures	mm	564 x 620 x 1947
Dimensions l x P x H intérieures	mm	450 x 519 x 1626
Poids sans équipement intérieur	kgs	146
Renouvellement de l'air 10 fois	m ³ /h	4
Press. diff. (renouv. de l'air 10 fois - EK5/ AK4)	Pa	10
Socle de transport (hauteur utile)	mm	90
Socle de transport (largeur utile)	mm	412

Caractéristiques principales



Construction robuste au design Bi-couleur













Socle de transport

Plans techniques et hauteurs variables pour ces modèles d'armoires, voir à partir de la page 88

Modèle	Couleur du corps	Couleur de porte	Code article	
			Charnière : à gauche	à droite
Q30.195.056	gris anthracite	jaune sécurité RAL 1004	31002-060	31007-060
		gris clair RAL 7035	31002-061	31007-061
		rouge signalisation RAL 3020	31002-066	31007-066
		bleu gentiane RAL 5010	31002-067	31007-067
		vert réséda RAL 6011	31002-068	31007-068
		asecos argent	31002-069	31007-069
		blanc pur RAL 9010	31002-070	31007-070

Packs d'équipement (commande uniquement possible en même temps que l'armoire)	Matériau	Code article	
		Charnière : à gauche	à droite
3x étagère, 1x caillebotis, 1x bac de rétention au sol (V=22.0L)	tôle d'acier revêtement époxy RAL 7035	33600	34371
4x étagère, 1x caillebotis, 1x bac de rétention au sol (V=22.0L)	tôle d'acier revêtement époxy RAL 7035	33602	34372
3x étagère, 1x bac de rétention au sol (V=22.0L)	tôle d'acier revêtement époxy RAL 7035	33603	34373
4x étagère, 1x bac de rétention au sol (V=22.0L)	tôle d'acier revêtement époxy RAL 7035	33604	34374
3x étagère de rétention (V=11.5L), 1x caillebotis, 1x bac de rétention au sol (V=33.0L)	tôle d'acier revêtement époxy RAL 7035	33606	34375
3x étagère de rétention (V=11.5L), 1x bac de rétention au sol (V=22.0L)	tôle d'acier revêtement époxy RAL 7035	30820	34369
3x étagère, 1x caillebotis, 1x bac de rétention au sol (V=22.0L)	acier inoxydable	30081	33412
4x étagère, 1x caillebotis, 1x bac de rétention au sol (V=22.0L)	acier inoxydable	30082	33413
3x étagère, 1x bac de rétention au sol (V=22.0L)	acier inoxydable	30083	33414
4x étagère, 1x bac de rétention au sol (V=22.0L)	acier inoxydable	30084	33415
3x étagère de rétention (V=11.5L), 1x caillebotis, 1x bac de rétention au sol (V=33.0L)	acier inoxydable	30085	33416
3x étagère de rétention (V=22.0L), 1x bac de rétention au sol (V=22.0L)	acier inoxydable	30821	34370
3x étagère de rétention sans métal (V=11.0L), 1x bac de rétention au sol (V=11.0L)	PP gris	30086	33417
4x étagère de rétention sans métal (V=11.0L), 1x bac de rétention au sol (V=11.0L)	PP gris	30087	33418
4x tiroir (V=4.5L)	tôle d'acier revêtement époxy RAL 7035	33608	34376
5x tiroir (V=4.5L)	tôle d'acier revêtement époxy RAL 7035	33609	34377
6x tiroir (V=4.5L)	tôle d'acier revêtement époxy RAL 7035	33610	34378
4x tiroir (V=4.5L)	acier inoxydable	33616	34381
5x tiroir (V=4.5L)	acier inoxydable	33617	34382
6x tiroir (V=4.5L)	acier inoxydable	33618	34383
3x tiroir (V=4.5L), 1x tiroir (évacuation) (V=75L)	acier inoxydable	33619	34384
4x tiroir (V=4.5L), 1x tiroir (évacuation) (V=75L)	acier inoxydable	33620	34385
3x tiroir (V=4.5L), 1x tiroir (évacuation) (V=75L)	tôle d'acier revêtement époxy RAL 7035	33612	34379
4x tiroir (V=4.5L), 1x tiroir (évacuation) (V=75L)	tôle d'acier revêtement époxy RAL 7035	33613	34380

Accessoires pour ces modèles d'armoires :

Accessoires		Matériau	L x P x H (mm)	Code article
	Box de stockage charnière à gauche	tôle d'acier revêtement époxy RAL 7035	380 x 420 x 360	30029
	Box de stockage charnière à droite	tôle d'acier revêtement époxy RAL 7035	380 x 420 x 360	30030
	Surbac	PP gris	353 x 406 x 88*	9706
	Surbac pour tiroir d'alimentation	PP nature	318 x 449 x 66*	18472
	Caoutchouc antidérapant pour tiroir d'alimentation	noir	495 x 340 x 1	8719
	Surbac pour tiroir d'évacuation	PE blanc	313 x 484 x 71*	40171
	Plinthe avec dispositif d'ajustement	panneau mélamine RAL 7016	486 x 536 x 88	31004
	Plinthe	panneau mélamine RAL 7016	486 x 536 x 88	31923
	Q-Mover 2 pcs	acier revêtement époxy texturé RAL 7016	600 x 140 x 130	30037
	Box pour produits chimiques	PP bleu	410 x 300 x 260	30038
	Passage de tubes	tôle d'acier revêtement époxy RAL 7035	182 x 104 x 48	30035

Ventilation		Code article
Caisson de ventilation à filtration intégrée avec contrôle du débit d'air pour toutes les armoires et les armoires sous paillasse		39306
Unité d'extraction sans contrôle du débit d'air		14218
Unité d'extraction avec contrôle du débit d'air		14220

* L x P correspond à la surface de dépose utile

*Vous ne trouvez pas le pack d'équipement qui convient à votre application?
Contactez-nous par téléphone au +33 (0)3.87.78.62.80 ou par e-mail à
info@asecos.fr - vous trouverez la bonne solution avec nos experts.*

APPRECIÉZ SA FLÉXIBILITÉ
Grâce au **Q-MOVER** (en option) et à un **caisson de ventilation et de filtration autonome**, l'armoire peut changer rapidement de lieux !



ÉTAGÈRES SANS MÉTAL
Résistantes aux produits corrosifs; idéal pour le stockage de substances dangereuses inflammables corrosives



TIROIR
Volume de stockage élevé, idéal pour les petits contenants



CHERCHEZ-VOUS LA BONNE ARMOIRE DE SÉCURITÉ ?
Notre configurateur de produits en ligne optimisé vous aide à trouver la bonne solution de stockage étape par étape.
Faites le test : www.asecos-configurator.com



Q-LINE | Q-CLASSIC-30 | Triple certification



Modèle Q30.195.116.FU.WDAS
Code article 37579-060-34637



Modèle Q30.195.086.FU.WDAS
Code article 37580-060-34628



Modèle Q30.195.056.FU.WDAS
Code article 37582-060-34617

Caractéristiques techniques		37582	37580	37579 mm
Dimensions l x P x H extérieures	mm	564 x 620 x 1947	864 x 620 x 1947	1164 x 620 x 1947
Dimensions l x P x H intérieures	mm	450 x 519 x 1626	750 x 519 x 1626	1050 x 519 x 1626
Poids sans équipement intérieur	kgs	146	195	240
Renouvellement de l'air 10 fois	m ³ /h	4	6	9
Press. diff. (renouv. de l'air 10 fois - EK5/AK4)	Pa	10	10	10
Socle de transport (hauteur utile)	mm	90	90	90
Socle de transport (largeur utile)	mm	412	788	1012

Caractéristiques principales



Construction en design Bi-couleur



Socle de transport









TRIPLE CERTIFICATION

Plans techniques et hauteurs variables pour ces modèles d'armoires, voir à partir de la page 88

Modèle	Couleur du corps	Couleur de porte	Code article	
Q30.195.116.FU.WDAS	gris anthracite	jaune sécurité RAL 1004 gris clair RAL 7035	37580-060 37581-060 37579-061	
			Charnière : à gauche	à droite
Q30.195.086.FU.WDAS	gris anthracite	jaune sécurité RAL 1004 gris clair RAL 7035	37580-061	37581-061
			Charnière : à gauche	à droite
Q30.195.056.FU.WDAS	gris anthracite	jaune sécurité RAL 1004 gris clair RAL 7035	37582-060	37583-060 37582-061 37583-061

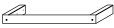
Packs d'équipement (commande uniquement possible en même temps que l'armoire)	Matériau	Code article
Q30.195.116.FU.WDAS		
3x étagère, 1x caillebotis, 1x bac de rétention au sol [V=33.0L]	tôle d'acier revêtement époxy RAL 7035	34637
4x étagère, 1x caillebotis, 1x bac de rétention au sol [V=33.0L]	tôle d'acier revêtement époxy RAL 7035	34638
3x étagère, 1x bac de rétention au sol [V=33.0L]	tôle d'acier revêtement époxy RAL 7035	34639
4x étagère, 1x bac de rétention au sol [V=33.0L]	tôle d'acier revêtement époxy RAL 7035	34640
3x étagère de rétention [V=33.0L], 1x caillebotis, 1x bac de rétention au sol [V=33.0L]	tôle d'acier revêtement époxy RAL 7035	37588
4x étagère de rétention [V=33.0L], 1x caillebotis, 1x bac de rétention au sol [V=33.0L]	tôle d'acier revêtement époxy RAL 7035	37591
3x étagère de rétention [V=33.0L], 1x bac de rétention au sol [V=33.0L]	tôle d'acier revêtement époxy RAL 7035	37600
4x étagère de rétention [V=33.0L], 1x bac de rétention au sol [V=33.0L]	tôle d'acier revêtement époxy RAL 7035	37603
Q30.195.086.FU.WDAS(R)		
3x étagère, 1x caillebotis, 1x bac de rétention au sol [V=22.0L]	tôle d'acier revêtement époxy RAL 7035	34628
4x étagère, 1x caillebotis, 1x bac de rétention au sol [V=22.0L]	tôle d'acier revêtement époxy RAL 7035	34629
3x étagère, 1x bac de rétention au sol [V=22.0L]	tôle d'acier revêtement époxy RAL 7035	34630
4x étagère, 1x bac de rétention au sol [V=22.0L]	tôle d'acier revêtement époxy RAL 7035	34631
3x étagère de rétention [V=23.5L], 1x caillebotis, 1x bac de rétention au sol [V=22.0L]	tôle d'acier revêtement époxy RAL 7035	37589
4x étagère de rétention [V=23.5L], 1x caillebotis, 1x bac de rétention au sol [V=22.0L]	tôle d'acier revêtement époxy RAL 7035	37592
3x étagère de rétention [V=23.5L], 1x bac de rétention au sol [V=22.0L]	tôle d'acier revêtement époxy RAL 7035	37601
4x étagère de rétention [V=23.5L], 1x bac de rétention au sol [V=22.0L]	tôle d'acier revêtement époxy RAL 7035	37604
Q30.195.056.FU.WDAS(R)		
3x étagère, 1x caillebotis, 1x bac de rétention au sol [V=22.0L]	tôle d'acier revêtement époxy RAL 7035	34617
4x étagère, 1x caillebotis, 1x bac de rétention au sol [V=22.0L]	tôle d'acier revêtement époxy RAL 7035	34618
3x étagère, 1x bac de rétention au sol [V=22.0L]	tôle d'acier revêtement époxy RAL 7035	34615
4x étagère, 1x bac de rétention au sol [V=22.0L]	tôle d'acier revêtement époxy RAL 7035	34616
3x étagère de rétention [V=11.5L], 1x caillebotis, 1x bac de rétention au sol [V=22.0L]	tôle d'acier revêtement époxy RAL 7035	37590
4x étagère de rétention [V=11.5L], 1x caillebotis, 1x bac de rétention au sol [V=22.0L]	tôle d'acier revêtement époxy RAL 7035	37593
3x étagère de rétention [V=11.5L], 1x bac de rétention au sol [V=22.0L]	tôle d'acier revêtement époxy RAL 7035	37602
4x étagère de rétention [V=11.5L], 1x bac de rétention au sol [V=22.0L]	tôle d'acier revêtement époxy RAL 7035	37605

Accessoires pour ces modèles d'armoires :

Accessoires	Matériau	L x P x H (mm)	Code article
	panneau mélamine RAL 7016	486 x 536 x 88	31923
 Plinthe	panneau mélamine RAL 7016	786 x 536 x 88	31924
	panneau mélamine RAL 7016	1086 x 536 x 88	31925
	panneau mélamine RAL 7016	486 x 536 x 88	31004
 Plinthe avec dispositif d'ajustement	panneau mélamine RAL 7016	786 x 536 x 88	31010
	panneau mélamine RAL 7016	1086 x 536 x 88	31005
 Q-Mover 2 pcs	acier revêtement époxy texturé RAL 7016	600 x 140 x 130	30037

Ventilation	Code article
Unité d'extraction sans contrôle du débit d'air	14218

* L x P correspond à la surface de dépose utile

Vous ne trouvez pas le pack d'équipement qui convient à votre application? Contactez-nous par téléphone au +33 (0)3.87.78.62.80 ou par e-mail à info@asecos.fr - vous trouverez la bonne solution avec nos experts.



3D Découvrez nos produits dans le **showroom virtuel 3D** :
www.asecos-showroom.com



Hauteurs de réglage

Armoires de sécurité type 90

Q90.195.120(.WDAC/.FD/.FU.WDAS)

Tiroirs/numéro	9	8	7	6	5	4+1	4	3+1	3	2
Distance 9 (mm)	150									
Distance 8 (mm)	135	150								
Distance 7 (mm)	135	170	150							
Distance 6 (mm)	135	170	200	250						
Distance 5 (mm)	135	170	200	230	280	250				
Distance 4 (mm)	135	170	200	230	295	230	345			
Distance 3 (mm)	135	170	200	230	295	230	360	440		
Distance 2 (mm)	170	170	200	230	295	230	360	520	920	
Distance 1 (mm)	230	230	265	265	295	520	425	550	615	

Capacité de stockage de chaque tiroir/réceptacle

Quantité	Type de récipient	Volume
90	Aérosols	400 ml
40	Aérosols	1 litre
40	Bouteille de lab. (en verre)	1 litre
40	Bouteille de lab. (en pe)	1 litre
15	Bouteille de lab. (en verre)	2,5 litres

Étagères/nombre

Distance	4 (mm)	370	3	2
Distance 4 (mm)	370			
Distance 3 (mm)	285	400		
Distance 2 (mm)	315	380		
Distance 1 (mm)	315	410		

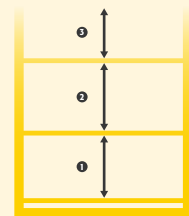

Q90.195.090(.WDAC/.FU.WDAS)

Tiroirs/numéro	9	8	7	6	5	4+1	4	3+1	3	2
Distance 9 (mm)	150									
Distance 8 (mm)	135	150								
Distance 7 (mm)	135	170	150							
Distance 6 (mm)	135	170	200	250						
Distance 5 (mm)	135	170	200	230	280	250				
Distance 4 (mm)	135	170	200	230	295	230	345			
Distance 3 (mm)	135	170	200	230	295	230	360	440		
Distance 2 (mm)	170	170	200	230	295	230	360	520	920	
Distance 1 (mm)	230	230	265	265	295	520	425	550	615	

Capacité de stockage de chaque tiroir/réceptacle

Quantité	Type de récipient	Volume
49	Aérosols	400 ml
23	Aérosols	1 litre
23	Bouteille de lab. (en verre)	1 litre
23	Bouteille de lab. (en pe)	1 litre
9	Bouteille de lab. (en verre)	2,5 litres

Étagères/nombre

Distance	4 (mm)	370	3	2
Distance 4 (mm)	370			
Distance 3 (mm)	285	400		
Distance 2 (mm)	315	380		
Distance 1 (mm)	315	410		

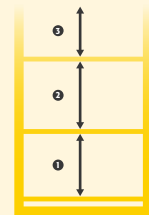

Q90.195.060(.WDAC/.FU.WDAS)

Tiroirs/numéro	9	8	7	6	5	4+1	4	3+1	3	2
Distance 9 (mm)	145									
Distance 8 (mm)	135	145								
Distance 7 (mm)	135	170	240							
Distance 6 (mm)	135	170	230	240						
Distance 5 (mm)	135	170	200	230	275	145				
Distance 4 (mm)	135	170	200	230	265	230	340	275		
Distance 3 (mm)	135	170	170	230	330	230	360	295	435	
Distance 2 (mm)	170	170	170	230	265	230	360	295	520	915
Distance 1 (mm)	230	230	200	265	330	475	425	475	550	615

Capacité de stockage de chaque tiroir/réceptacle

Quantité	Type de récipient	Volume
30	Aérosols	400 ml
12	Aérosols	1 litre
12	Bouteille de lab. (en verre)	1 litre
12	Bouteille de lab. (en pe)	1 litre
6	Bouteille de lab. (en verre)	2,5 litres

Étagères/nombre

Distance	4 (mm)	370	3	2
Distance 4 (mm)	370			
Distance 3 (mm)	285	400		
Distance 2 (mm)	315	380		
Distance 1 (mm)	315	410		

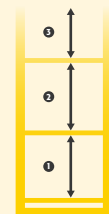

Armoires de sécurité type 90

Q90.195.120.MV

Tiroirs/numéro	9	8	7	6	5	4+1	4	3+1	3	2
Distance 9 (mm)	145									
Distance 8 (mm)	135	145								
Distance 7 (mm)	135	170	240							
Distance 6 (mm)	135	170	230	240						
Distance 5 (mm)	135	170	200	230	275	145				
Distance 4 (mm)	135	170	200	230	265	230	340	275		
Distance 3 (mm)	135	170	170	230	330	230	360	295	435	
Distance 2 (mm)	170	170	170	230	265	230	360	295	520	915
Distance 1 (mm)	230	230	200	265	330	475	425	475	550	615

Étagères/nombre	4	3	2
Distance 4 (mm)	370		
Distance 3 (mm)	285	400	
Distance 2 (mm)	315	380	
Distance 1 (mm)	315	410	

Capacité de stockage de chaque tiroir/réceptacle

Quantité	Type de récipient	Volume
30	Aérosols	400 ml
12	Aérosols	1 litre
12	Bouteille de lab. (en verre)	1 litre
12	Bouteille de lab. (en pe)	1 litre
6	Bouteille de lab. (en verre)	2,5 litres

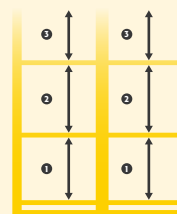

Q90.195.120.MM

Tiroirs/numéro	en haut	en bas
Distance 2 (mm)	340	339
Distance 1 (mm)	330	330

Étagères/nombre	en haut	en bas
Distance 1 (mm)	315	315

Capacité de stockage de chaque tiroir/réceptacle

Quantité	Type de récipient	Volume
30	Aérosols	400 ml
12	Aérosols	1 litre
12	Bouteille de lab. (en verre)	1 litre
12	Bouteille de lab. (en pe)	1 litre
6	Bouteille de lab. (en verre)	2,5 litres

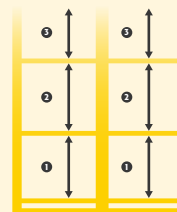

Armoires de sécurité type 30

Q30.195.116(.FU.WDAS)

Tiroirs/numéro	9	8	7	6	5	4+1	4	3+1	3	2
Distance ⑨ (mm)	130									
Distance ⑧ (mm)	135	130								
Distance ⑦ (mm)	135	170	130							
Distance ⑥ (mm)	135	170	200	230						
Distance ⑤ (mm)	135	170	200	230	230	230				
Distance ④ (mm)	135	170	200	230	295	230	325			
Distance ③ (mm)	135	170	200	230	295	230	360	420		
Distance ② (mm)	170	170	200	230	295	230	360	520	900	
Distance ① (mm)	230	230	230	265	295	520	425	550	615	

Capacité de stockage de chaque tiroir/réceptacle

Quantité	Type de récipient	Volume
90	Aérosols	400 ml
40	Aérosols	1 litre
40	Bouteille de lab. (en verre)	1 litre
40	Bouteille de lab. (en pe)	1 litre
15	Bouteille de lab. (en verre)	2,5 litres

Étagères/nombre

Étagères/nombre	4	3	2
Distance ④ (mm)	350		
Distance ③ (mm)	285	380	
Distance ② (mm)	315	380	
Distance ① (mm)	315	410	

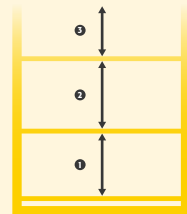

Q30.195.086.WD(.WDFW/.FU.WDAS)

Tiroirs/numéro	9	8	7	6	5	4+1	4	3+1	3	2
Distance ⑨ (mm)	130									
Distance ⑧ (mm)	135	130								
Distance ⑦ (mm)	135	170	130							
Distance ⑥ (mm)	135	170	200	230						
Distance ⑤ (mm)	135	170	200	230	230	230				
Distance ④ (mm)	135	170	200	230	295	230	325			
Distance ③ (mm)	135	170	200	230	295	230	360	420		
Distance ② (mm)	170	170	200	230	295	230	360	520	900	
Distance ① (mm)	230	230	265	265	330	520	425	550	615	

Capacité de stockage de chaque tiroir/réceptacle

Quantité	Type de récipient	Volume
49	Aérosols	400 ml
23	Aérosols	1 litre
23	Bouteille de lab. (en verre)	1 litre
23	Bouteille de lab. (en pe)	1 litre
9	Bouteille de lab. (en verre)	2,5 litres

Étagères/nombre

Étagères/nombre	4	3	2
Distance ④ (mm)	350		
Distance ③ (mm)	285	380	
Distance ② (mm)	315	380	
Distance ① (mm)	315	410	

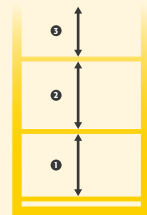

Q30.195.056(.FU.WDAS)

Tiroirs/numéro	9	8	7	6	5	4+1	4	3+1	3	2
Distance ⑨ (mm)	125									
Distance ⑧ (mm)	135	125								
Distance ⑦ (mm)	135	170	220							
Distance ⑥ (mm)	135	170	230	220						
Distance ⑤ (mm)	135	170	200	230	255	125				
Distance ④ (mm)	135	170	200	230	265		320			
Distance ③ (mm)	135	170	170	230	330		360	415		
Distance ② (mm)	170	170	170	230	265		360	520	895	
Distance ① (mm)	230	230	200	265	330		425	550	615	

Capacité de stockage de chaque tiroir/réceptacle

Quantité	Type de récipient	Volume
30	Aérosols	400 ml
12	Aérosols	1 litre
12	Bouteille de lab. (en verre)	1 litre
12	Bouteille de lab. (en pe)	1 litre
6	Bouteille de lab. (en verre)	2,5 litres

Étagères/nombre

Étagères/nombre	4	3	2
Distance ④ (mm)	350		
Distance ③ (mm)	285	380	
Distance ② (mm)	315	380	
Distance ① (mm)	315	410	

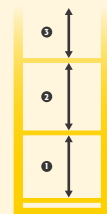

Armoires de sécurité type 90

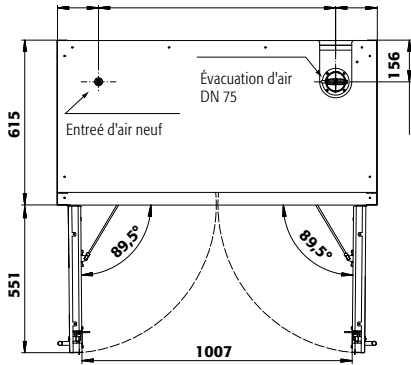

Q90.195.120
 Q90.195.120.MV
 Q90.195.120.MM
 Q90.195.120.FU.WDAS
 Q90.195.120.WDAC

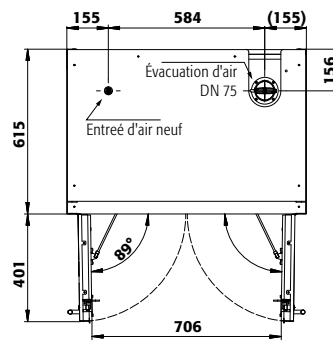

Q90.195.090
 Q90.195.090.FU.WDAS
 Q90.195.090.WDAC

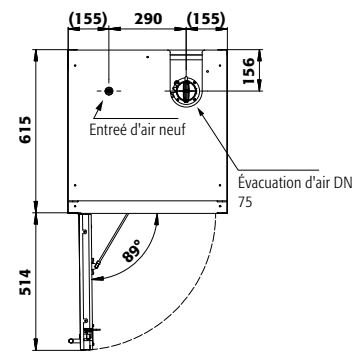

Q90.195.060(R)
 Q90.195.060.FU.WDAS(R)
 Q90.195.060.WDAC(R)

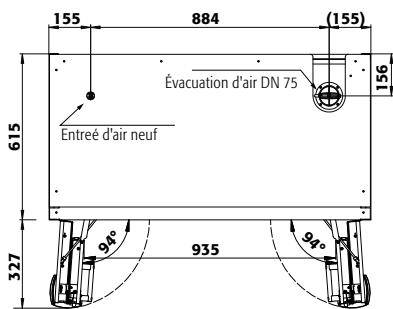

Q90.195.120.FD

Armoires de sécurité type 30

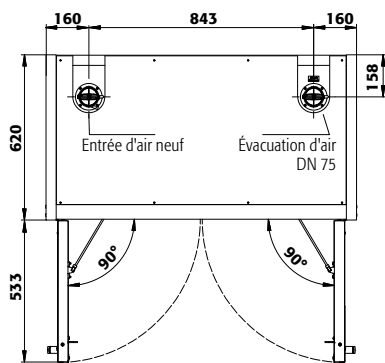

Q30.195.116
 Q30.195.116.FU.WDAS

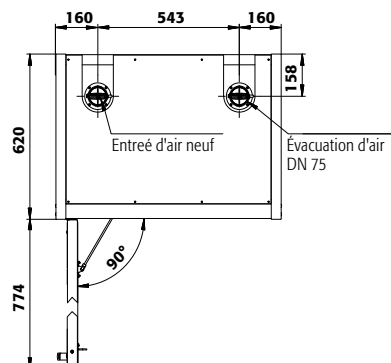

Q30.195.086.WD(R)
 Q30.195.086.WDFW
 Q30.195.086.FU.WDAS(R)

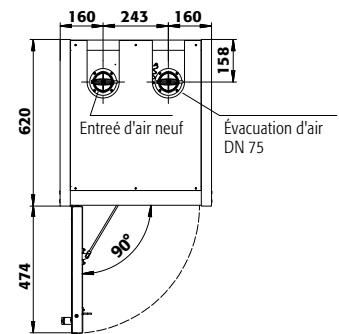

Q30.195.056(R)
 Q30.195.056.FU.WDAS(R)

MAINTENANCE PREVENTIVE ET CURATIVE — POUR VOTRE SÉCURITÉ



asecos ne fait aucun compromis en matière de sécurité.

Notre gamme de services reflète également notre expertise en tant que développeur et fabricant de produits de sécurité : En cas d'urgence, un entretien complet et professionnel peut non seulement prévenir de graves dommages aux personnes, à l'environnement et aux biens, mais il est également exigé par la loi.

Avec les services d'asecos, vous êtes toujours entre de bonnes mains. Dans la directive CE 89/391/CEE, le législateur exige que les équipements de travail soient correctement entretenus à intervalles réguliers par des personnes compétentes et que leur bon fonctionnement soit vérifié.

asecos répond aux exigences suivantes : Le fonctionnement sans faille de votre armoire de sécurité est assuré grâce à l'inspection et l'entretien par nos techniciens spécialisés. En signant un contrat de service asecos, nous prolongeons votre garantie à environ 10 ans.

Lors du contrôle de sécurité, nos experts vérifient le fonctionnement et l'efficacité de tous les éléments importants pour la sécurité, tels que les joints coupe-feu et de ventilation, l'isolation, la fermeture des portes, les fusibles, les orifices de ventilation.

Pour plus d'informations sur le programme de service asecos, rendez-vous à l'adresse suivante :

service@asecos.fr ou www.asecos.fr

Ici, vous pouvez également demander gratuitement la brochure de service actuelle avec tous les services et tarifs.

Vous trouverez également un aperçu de nos produits dans ce catalogue à partir de la page 514.



Le service asecos : Vos avantages en un coup d'œil

1 La fonction de protection de votre armoire de sécurité (pour sceller les substances dangereuses stockées en cas d'incendie) est maintenue en permanence et la durée de vie de l'installation est prolongée.

1

2 Vous avez la garantie que nous, en tant qu'experts, avons connaissance de tous les règlements, directives et de la construction des armoires.

2

3 Vous bénéficiez d'une garantie du fabricant pouvant aller jusqu'à 10 ans, selon le tarif de service choisi.

3

4 L'équipe d'asecos surveille la date d'échéance de vos rendez-vous d'entretien et vous informe des contrôles nécessaires.

4

5 Une documentation complète et rigoureuse, la disponibilité de toutes les pièces de rechange (min. 10 ans).

5

6 Nos contrôles de sécurité sont conformes aux exigences de la directive CE 89/391/CEE.

6

7 Réseau de service complet.

7

8 Nous pouvons effectuer 98 % de toutes les réparations sur les produits fabriqués dans le cadre de la date du contrôle de sécurité - cela implique que vous n'effectuez pas de dépenses supplémentaires et vous permet d'économiser de l'argent.

8



Aperçu

Armoire ventilée à filtration intégrée type 90

FX-PEGASUS-90 | modèle avec portes battantes, système de maintien de porte, temporisation magnétique de fermeture de la porte (TSA), porte pouvant être actionnée d'une seule main (AGT) et filtration

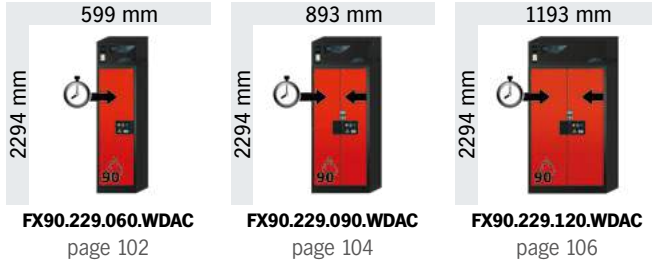

FX-CLASSIC-90 | modèle avec portes battantes, paroi verticale de séparation filtration



Armoire ventilée à filtration intégrée type 30

FX-DISPLAY-30 | modèle avec portes battantes vitrée avec filtration



Stockage sécurisé de liquides inflammables et autres substances dangereuses

1

Sécurité

Aucune zone ATEX, captation et filtration des vapeurs dangereuses.



2

Niveau sonore bas

Avec seulement 39 dB(A) environ, l'appareil est très silencieux et ne produit aucun bruit incommode. Les signaux visuels et acoustiques fournissent un avertissement clair en cas d'urgence et, en combinaison avec le contact d'alarme sans potentiel, assurent une sécurité maximale.



3

Écologique avec surveillance électronique

Le système de filtration dispose d'une grande longévité, l'emballage réutilisable du filtre est écologique et pratique pour nos clients, saturation du filtre liée aux vapeurs de solvants, le taux de renouvellement d'air, le suivi des maintenances réalisées, planification pour le contrôle de la saturation du filtre manuelle.



4

Flexibilité

Un socle de transport intégré facilite la mobilité de l'armoire.



5

Design moderne

Les nouvelles armoires de sécurité apportent de la couleur sur le poste de travail, le corps de l'armoire de sécurité est gris anthracite, les portes de l'armoire de sécurité sont disponibles en rouge signalisation, jaune sécurité ou gris clair.



6

Serrure

Portes verrouillables avec un système de fermeture centralisée (passe).



7

Les armoires des groupes de modèles Q-CLASSIC-90, Q-PEGASUS-90 et Q-DISPLAY-30 constituent la base de la FX-LINE.





• **Capacité de résistance au feu de 90 minutes** (type 90), homologuée selon NF EN 14470-1



• **Capacité de résistance au feu de 30 minutes** (type 30), homologuée selon NF EN 14470-1



• **Contrôlée GS** l'armoire de sécurité Q-LINE est conforme aux exigences de la norme EN 14470-1 (excepté le modèle FX-DISPLAY-30)



• Conformité des armoires de sécurité Q-LINE selon **EN 16121** et **16122** (EN 16121:2013+A1:2017)



• **Certifié ATEX**, marquage **CE** II 3/-G Ex ic nA IIB T4 Gc
 • Silencieux-seulement env. 39 dB (A)
 • Alarme sonore et visuelle avec contact sec pour alarme extérieure



• **Produits de qualité supérieure fournis avec une garantie spéciale du fabricant**
 • Garantie **étendue du fabricant allant jusqu'à cinq ans** en relation avec un service asecos en charge des tarifs



Aménagements intérieurs

Nos nombreux modèles d'armoires peuvent être parfaitement adaptés aux exigences les plus diverses grâce à la large gamme de modèles d'équipement intérieur. Selon les besoins, des packs d'équipements intérieurs comprenant les éléments suivants sont disponibles :

Tiroir



Convient tout particulièrement pour le stockage de petits récipients jusqu'à 5 L, de bombes aérosols ou de bouteilles de gaz comprimé

- Le tiroir prolongé fournit une vue d'ensemble de toutes les matières dangereuses stockées
- Tous les conteneurs peuvent être retirés ou ajustés de manière pratique et sûre
- Les tiroirs se ferment automatiquement en cas d'incendie et sont dotés d'un mécanisme permanent de fermeture automatique
- Matériau disponible : tôle d'acier revêtue de poudre (RAL 7035) ou acier inoxydable

Niveau de stockage sans métal



Convient tout particulièrement au stockage des matières dangereuses inflammables et légèrement corrosives.

- L'étagère à plateaux avec revêtement de surface résistant aux produits chimiques et le bac en plastique offrent un niveau élevé de protection contre la corrosion.
- Le bac de rétention en plastique est monté sur l'étagère du plateau pour l'empêcher de basculer et de s'arracher, et peut être facilement retiré si nécessaire.
- Matériau disponible : polypropylène (gris)

Bac de rétention au sol et caillebotis



Bacs de rétention au sol de grande qualité

- Les fuites éventuelles sont collectées en toute sécurité au niveau du plancher
- Peut être utilisé en combinaison avec un insert perforé comme niveau de stockage supplémentaire pour les conteneurs
- Matériau disponible : tôle d'acier revêtue de poudre (RAL 7035), acier inoxydable ou polypropylène

Étagère et étagère de rétention



Convient aux conteneurs plus grands

- Les étagères sont réglables en hauteur et peuvent être facilement ajustées à la hauteur des conteneurs
- Un montant de sécurité protège les conteneurs contre la chute
- Matériau disponible : tôle d'acier revêtue de poudre (RAL 7035) ou acier inoxydable

Accessoires



Des accessoires pratiques, tels que des conduits de bacs en plastique, des tapis antidérapants ou des box de stockage verrouillables séparément, complètent les variantes d'aménagement intérieur et apportent un confort et une sécurité supplémentaires lors du stockage et de la manipulation des conteneurs.

AVEZ VOUS DE L'ESPACE À GASPILLER ?

... évidemment, non.

Alors lisez attentivement ce qui va suivre....

L'OBJECTIF

**Cette photo vous est-elle familière ?
Posons-nous les bonnes questions :**

- Quelles sont les conditions à respecter lors du retrait des récipients de l'armoire ?
- Quels types de récipients sont placés devant les étagères, lesquels sont à l'arrière ?
- Quelles matières dangereuses doivent être placées sur un niveau de stockage ?
- Qu'est-ce qui garantit un retrait facile et en toute sécurité des récipients situés à l'arrière ?



LA SOLUTION

Des armoires de sécurité équipées de tiroirs de rétention pour répondre à chacune de ces problématiques !

- Stockage des récipients de petite capacité
- Accès facile pour le stockage ou le retrait des produits de l'armoire
- Collecte sûre et facile des déchets dans les récipients

Pratique : aucune gêne lors du retrait des récipients de la zone de stockage arrière.

Positionnez un récipient à l'avant ou à l'arrière n'est plus un problème. Le tiroir à extraction totale vous permet toujours un **aperçu complet** du niveau de stockage.

Les matières dangereuses qui doivent être rangées ensemble sur un même niveau de stockage, **peuvent facilement être disposées dans un tiroir. Doublez ainsi votre capacité de stockage !**

FX-LINE | FX-CLASSIC-90



Modèle FX90.229.120.MV
Code article 33286-040-33544



Modèle FX90.229.120.MV
Code article 33286-041-33657





Modèle FX90.229.120.MV
Code article 33286-046-33656

Caractéristiques techniques

Dimensions l x P x H extérieures	mm	1 193 x 615 x 2294
Dimensions l x P x H intérieures	mm	à gauche : 450 x 522 x 1647 à droite : 450 x 522 x 1647
Poids sans équipement intérieur	kgs	554
Socle de transport (hauteur utile)	mm	90
Socle de transport (largeur utile)	mm	1 120
Fréquence	Hz	50
Puissance du moteur	W	120
Puissance du moteur standby	W	50
Courant d'alimentation	A	0,5

Caractéristiques principales











-  Solution de stockage autonome et flexible
-  Armoire de type 90 avec caisson de ventilation à filtre intégré
-  Des cloisons séparent les compartiments de rangement

Plans techniques et hauteurs variables pour ces modèles d'armoires, voir à partir de la page 110

Modèle	Couleur du corps	Couleur de porte	Code article
FX90.229.120.MV	gris anthracite RAL 7016	jaune sécurité RAL 1004	33286-040
		gris clair RAL 7035	33286-041
		rouge signalisation RAL 3020	33286-046

Packs d'équipement (commande uniquement possible en même temps que l'armoire)	Matériau	Code article
À gauche: 3x étagère, 1x caillebotis, 1x bac de rétention au sol (V=22.0L) À droite: 3x étagère de rétention (V=11.0L), 1x bac de rétention au sol (V=11.0L)	tôle d'acier revêtement époxy RAL 7035, PP gris	33656
À gauche: 3x étagère, 1x caillebotis, 1x bac de rétention au sol (V=22.0L) À droite: 3x étagère de rétention (V=11.0L), 1x bac de rétention au sol (V=11.0L)	acier inoxydable, PP gris	33544
À gauche: 3x étagère de rétention (V=11.5L), 1x bac de rétention au sol (V=22.0L) À droite: 3x étagère de rétention (V=11.0L), 1x bac de rétention au sol (V=11.0L)	tôle d'acier revêtement époxy RAL 7035, PP gris	37694
À gauche: 3x étagère de rétention (V=22.0L), 1x bac de rétention au sol (V=22.0L) À droite: 3x étagère de rétention (V=11.0L), 1x bac de rétention au sol (V=11.0L)	acier inoxydable, PP gris	37695
À gauche: 6x tiroir (V=4.5L) À droite: 3x étagère de rétention (V=11.0L), 1x bac de rétention au sol (V=11.0L)	tôle d'acier revêtement époxy RAL 7035, PP gris	33657
À gauche: 6x tiroir (V=4.5L) À droite: 3x étagère de rétention (V=11.0L), 1x bac de rétention au sol (V=11.0L)	acier inoxydable, PP gris	33658

Accessoires pour ces modèles d'armoires :

Accessoires	Matériau	L x P x H (mm)	Code article	
	Box de stockage charnière à gauche	tôle d'acier revêtement époxy RAL 7035	380 x 420 x 360	30029
	Box de stockage charnière à droite	tôle d'acier revêtement époxy RAL 7035	380 x 420 x 360	30030
	Surbac	PP gris	353 x 406 x 88*	9706
	Surbac pour tiroir d'alimentation	PP nature	318 x 449 x 66*	18472
	Caoutchouc antidérapant pour tiroir d'alimentation	noir	495 x 340 x 1	8719
	Passage de tubes	tôle d'acier revêtement époxy RAL 7035	182 x 104 x 48	30035
	Plinthe	tôle d'acier revêtement époxy texturé RAL 7016	1118 x 35 x 85	30036
	Q-Mover 2 pcs	acier revêtement époxy texturé RAL 7016	600 x 140 x 130	30037
	Box pour produits chimiques	PP bleu	410 x 300 x 260	30038
	Porte-documents DIN A5	polystyrène		30793
	Filtre de recharge	charbon actif	270 x 270 x 246	32950

* L x P correspond à la surface de dépose utile

*Vous ne trouvez pas le pack d'équipement qui convient à votre application?
Contactez-nous par téléphone au +33 (0)3.87.78.62.80 ou par e-mail à
info@asecos.fr - vous trouverez la bonne solution avec nos experts.*

CHANGEMENT DE FILTRE FACILE
Les filtres qui arrivent en fin de vie peuvent être changés en quelques étapes seulement.



Avez-vous besoin de stocker une grande variété de petites quantités de substances dangereuses ?
La grande variété d'aménagements intérieurs et de cloisons centrales permet une adaptation parfaite aux différents types de substances.



ERGONOMIQUE
Maintien des portes en toute position.



CHERCHEZ-VOUS LA BONNE ARMOIRE DE SÉCURITÉ ?
Notre configurateur de produits en ligne optimisé vous aide à trouver la bonne solution de stockage étape par étape.
Faites le test : www.asecos-configurator.com



FX-LINE | FX-PEGASUS-90



Modèle FX90.229.120.WDAC
Code article 32905-040-33647



Modèle FX90.229.120.WDAC
Code article 32905-041-33649



Modèle FX90.229.120.WDAC
Code article 32905-046-33635

Caractéristiques techniques

Dimensions l x P x H extérieures	mm	1 193 x 615 x 2294
Dimensions l x P x H intérieures	mm	1050 x 522 x 1647
Poids sans équipement intérieur	kgs	459
Socle de transport (hauteur utile)	mm	90
Socle de transport (largeur utile)	mm	1 120
Fréquence	Hz	50
Puissance du moteur	W	120
Puissance du moteur standby	W	50
Courant d'alimentation	A	0,5

Caractéristiques principales



Solution de stockage autonome et flexible



Armoire de type 90 avec caisson de ventilation à filtre intégré











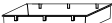

Porte à ouverture facile avec une seule main (AGT), système de maintien de porte et système de fermeture automatique des portes TSA

Plans techniques et hauteurs variables pour ces modèles d'armoires, voir à partir de la page 110

Modèle	Couleur du corps	Couleur de porte	Code article
FX90.229.120.WDAC	gris anthracite RAL 7016	jaune sécurité RAL 1004	32905-040
		gris clair RAL 7035	32905-041
		rouge signalisation RAL 3020	32905-046

Packs d'équipement (commande uniquement possible en même temps que l'armoire)	Matériau	Code article
3x étagère, 1x caillebotis, 1x bac de rétention au sol (V=33.0L)	tôle d'acier revêtement époxy RAL 7035	33635
4x étagère, 1x caillebotis, 1x bac de rétention au sol (V=33.0L)	tôle d'acier revêtement époxy RAL 7035	33636
3x étagère, 1x bac de rétention au sol (V=33.0L)	tôle d'acier revêtement époxy RAL 7035	33637
4x étagère, 1x bac de rétention au sol (V=33.0L)	tôle d'acier revêtement époxy RAL 7035	33638
3x étagère de rétention (V=33.0L), 1x caillebotis, 1x bac de rétention au sol (V=55.0L)	tôle d'acier revêtement époxy RAL 7035	33640
3x étagère de rétention (V=33.0L), 1x bac de rétention au sol (V=55.0L)	tôle d'acier revêtement époxy RAL 7035	30816
3x étagère, 1x caillebotis, 1x bac de rétention au sol (V=33.0L)	acier inoxydable	33642
4x étagère, 1x caillebotis, 1x bac de rétention au sol (V=33.0L)	acier inoxydable	33643
3x étagère, 1x bac de rétention au sol (V=33.0L)	acier inoxydable	33644
4x étagère, 1x bac de rétention au sol (V=33.0L)	acier inoxydable	33645
3x étagère de rétention (V=33.0L), 1x bac de rétention au sol (V=33.0L)	acier inoxydable	30817
3x étagère de rétention sans métal (V=33.0L), 1x bac de rétention au sol (V=33.0L)	PP gris	30013
4x étagère de rétention sans métal (V=33.0L), 1x bac de rétention au sol (V=33.0L)	PP gris	30014
4x tiroir (V=29.0L)	tôle d'acier revêtement époxy RAL 7035	33647
5x tiroir (V=29.0L)	tôle d'acier revêtement époxy RAL 7035	33648
6x tiroir (V=29.0L)	tôle d'acier revêtement époxy RAL 7035	33649
4x tiroir (V=29.0L)	acier inoxydable	33651
5x tiroir (V=29.0L)	acier inoxydable	33652
6x tiroir (V=29.0L)	acier inoxydable	33653

Accessoires pour ces modèles d'armoires :

Accessoires		Matériau	L x P x H (mm)	Code article
	Box de stockage charnière à gauche	tôle d'acier revêtement époxy RAL 7035	380 x 420 x 360	30029
	Box de stockage charnière à droite	tôle d'acier revêtement époxy RAL 7035	380 x 420 x 360	30030
	Surbac pour étagère	PE noir	1000 x 392 x 50*	7223
	Surbac pour tiroir	PP gris	834 x 450 x 96*	10054
	Caoutchouc antidérapant pour tiroir	noir	840 x 490 x 1	8699
	Passage de tubes	tôle d'acier revêtement époxy RAL 7035	182 x 104 x 48	30035
	Plinthe	tôle d'acier revêtement époxy texturé RAL 7016	1118 x 35 x 85	30036
	Q-Mover 2 pcs	acier revêtement époxy texturé RAL 7016	600 x 140 x 130	30037
	Box pour produits chimiques	PP bleu	410 x 300 x 260	30038
	Porte-documents DIN A5	polystyrène		30793
	Filtre de recharge	charbon actif	270 x 270 x 246	32950

* L x P correspond à la surface de dépose utile

Vous ne trouvez pas le pack d'équipement qui convient à votre application? Contactez-nous par téléphone au +33 (0)3.87.78.62.80 ou par e-mail à info@asecos.fr - vous trouverez la bonne solution avec nos experts.

Vouslez-vous entreposer et retirer les emballages des substances dangereuses encore plus facilement ?



Ouvrez deux portes d'armoire d'une seule main !



ÉTAGÈRES SANS MÉTAL
Résistants aux produits corrosifs; idéal pour le stockage de substances dangereuses inflammables corrosives

CHANGEMENT DE FILTRE FACILE

Les filtres qui arrivent en fin de vie peuvent être changés en quelques étapes seulement.



ARMOIRE DE SECURITE ENTRETENUE UNIQUEMENT PAR DES PROFESSIONNELS ...

... offre une protection fiable pour les personnes, l'environnement et les biens ! Avec nos services, vous êtes toujours entre de bonnes mains.

Plus d'information, à partir de la page 514

FX-LINE | FX-PEGASUS-90



Modèle FX90.229.090.WDAC
Code article 32910-046-33622



Modèle FX90.229.090.WDAC
Code article 32910-041-33627



Modèle FX90.229.090.WDAC
Code article 32910-040-33629

Caractéristiques techniques

Dimensions l x P x H extérieures	mm	893 x 615 x 2294
Dimensions l x P x H intérieures	mm	750 x 522 x 1647
Poids sans équipement intérieur	kgs	370
Socle de transport (hauteur utile)	mm	90
Socle de transport (largeur utile)	mm	820
Fréquence	Hz	50
Puissance du moteur	W	120
Puissance du moteur standby	W	50
Courant d'alimentation	A	0,5

Caractéristiques principales



Solution de stockage autonome et flexible



Armoire de type 90 avec caisson de ventilation à filtre intégré













Porte à ouverture facile avec une seule main (AGT), système de maintien de porte et système de fermeture automatique des portes TSA

Plans techniques et hauteurs variables pour ces modèles d'armoires, voir à partir de la page 110

Modèle	Couleur du corps	Couleur de porte	Code article
FX90.229.090.WDAC	gris anthracite RAL 7016	jaune sécurité RAL 1004	32910-040
		gris clair RAL 7035	32910-041
		rouge signalisation RAL 3020	32910-046

Packs d'équipement (commande uniquement possible en même temps que l'armoire)	Matériau	Code article
3x étagère, 1x caillebotis, 1x bac de rétention au sol (V=22.0L)	tôle d'acier revêtement époxy RAL 7035	33622
4x étagère, 1x caillebotis, 1x bac de rétention au sol (V=22.0L)	tôle d'acier revêtement époxy RAL 7035	33623
3x étagère, 1x bac de rétention au sol (V=22.0L)	tôle d'acier revêtement époxy RAL 7035	33624
4x étagère, 1x bac de rétention au sol (V=22.0L)	tôle d'acier revêtement époxy RAL 7035	33625
3x étagère de rétention (V=23.5L), 1x bac de rétention au sol (V=39.5L)	tôle d'acier revêtement époxy RAL 7035	30818
3x étagère, 1x caillebotis, 1x bac de rétention au sol (V=22.0L)	acier inoxydable	30047
4x étagère, 1x caillebotis, 1x bac de rétention au sol (V=22.0L)	acier inoxydable	30048
3x étagère, 1x bac de rétention au sol (V=22.0L)	acier inoxydable	30049
4x étagère, 1x bac de rétention au sol (V=22.0L)	acier inoxydable	30050
3x étagère de rétention (V=22.0L), 1x bac de rétention au sol (V=22.0L)	acier inoxydable	30819
3x étagère de rétention sans métal (V=22.0L), 1x bac de rétention au sol (V=22.0L)	PP gris	30051
4x étagère de rétention sans métal (V=22.0L), 1x bac de rétention au sol (V=22.0L)	PP gris	30052
4x tiroir (V=19.0L)	tôle d'acier revêtement époxy RAL 7035	33627
5x tiroir (V=19.0L)	tôle d'acier revêtement époxy RAL 7035	33628
6x tiroir (V=19.0L)	tôle d'acier revêtement époxy RAL 7035	33629
4x tiroir (V=19.0L)	acier inoxydable	33631
5x tiroir (V=19.0L)	acier inoxydable	33632
6x tiroir (V=19.0L)	acier inoxydable	33633

Accessoires pour ces modèles d'armoires :

Accessoires		Matériau	L x P x H (mm)	Code article
	Box de stockage charnière à gauche	tôle d'acier revêtement époxy RAL 7035	380 x 420 x 360	30029
	Box de stockage charnière à droite	tôle d'acier revêtement époxy RAL 7035	380 x 420 x 360	30030
	Surbac pour tiroir	PP gris	534 x 450 x 96*	27948
	Surbac pour étagère	PP gris	653 x 406 x 88*	9707
	Caoutchouc antidérapant pour tiroir	noir	540 x 490 x 1	15653
	Passage de tubes	tôle d'acier revêtement époxy RAL 7035	182 x 104 x 48	30035
	Plinthe	tôle d'acier revêtement époxy texturé RAL 7016	818 x 35 x 85	30069
	Q-Mover 2 pcs	acier revêtement époxy texturé RAL 7016	600 x 140 x 130	30037
	Box pour produits chimiques	PP bleu	410 x 300 x 260	30038
	Porte-documents DIN A5	polystyrène		30793
	Filtre de recharge	charbon actif	270 x 270 x 246	32950

* L x P correspond à la surface de dépose utile

*Vous ne trouvez pas le pack d'équipement qui convient à votre application?
Contactez-nous par téléphone au +33 (0)3.87.78.62.80 ou par e-mail à
info@asecos.fr - vous trouverez la bonne solution avec nos experts.*

Vouslez-vous entreposer et retirer les emballages des substances dangereuses encore plus facilement ?

Ouvrez **deux portes** d'armoire d'une seule main !



ETAGÈRE
Réglable en hauteur



CHANGEMENT DE FILTRE FACILE

Les filtres qui arrivent en fin de vie peuvent être changés en quelques étapes seulement.



GUIDE DES PRODUITS CHIMIQUES

... résume clairement les lois et le contexte juridique concernant le stockage et la manipulation de celles-ci.

Obtenez maintenant votre exemplaire à l'adresse www.asecos.fr

FX-LINE | FX-PEGASUS-90



Modèle FX90.229.060.WDAC
Code article 32915-046-33600



Modèle FX90.229.060.WDAC
Code article 32915-040-33608



Modèle FX90.229.060.WDAC
Code article 32915-041-33610

Caractéristiques techniques

Dimensions l x P x H extérieures	mm	599 x 615 x 2294
Dimensions l x P x H intérieures	mm	450 x 522 x 1647
Poids sans équipement intérieur	kgs	287
Socle de transport (hauteur utile)	mm	90
Socle de transport (largeur utile)	mm	526
Fréquence	Hz	50
Puissance du moteur	W	120
Puissance du moteur standby	W	50
Courant d'alimentation	A	0,5

Caractéristiques principales



Solution de stockage autonome et flexible



Armoire de type 90 avec caisson de ventilation à filtre intégré















Porte avec système de maintien et système de fermeture automatique (TSA)

Plans techniques et hauteurs variables pour ces modèles d'armoires, voir à partir de la page 110

Modèle	Couleur du corps	Couleur de porte	Code article	
			Charnière : à gauche	à droite
FX90.229.060.WDAC	gris anthracite RAL 7016	jaune sécurité RAL 1004	32915-040	32920-040
		gris clair RAL 7035	32915-041	32920-041
		rouge signalisation RAL 3020	32915-046	32920-046

Packs d'équipement (commande uniquement possible en même temps que l'armoire)	Matériau	Code article	
		Charnière : à gauche	à droite
3x étagère, 1x caillebotis, 1x bac de rétention au sol (V=22.0L)	tôle d'acier revêtement époxy RAL 7035	33600	34371
4x étagère, 1x caillebotis, 1x bac de rétention au sol (V=22.0L)	tôle d'acier revêtement époxy RAL 7035	33602	34372
3x étagère, 1x bac de rétention au sol (V=22.0L)	tôle d'acier revêtement époxy RAL 7035	33603	34373
4x étagère, 1x bac de rétention au sol (V=22.0L)	tôle d'acier revêtement époxy RAL 7035	33604	34374
3x étagère de rétention (V=11.5L), 1x caillebotis, 1x bac de rétention au sol (V=33.0L)	tôle d'acier revêtement époxy RAL 7035	33606	34375
3x étagère de rétention (V=11.5L), 1x bac de rétention au sol (V=22.0L)	tôle d'acier revêtement époxy RAL 7035	30820	34369
3x étagère, 1x caillebotis, 1x bac de rétention au sol (V=22.0L)	acier inoxydable	30081	33412
4x étagère, 1x caillebotis, 1x bac de rétention au sol (V=22.0L)	acier inoxydable	30082	33413
3x étagère, 1x bac de rétention au sol (V=22.0L)	acier inoxydable	30083	33414
4x étagère, 1x bac de rétention au sol (V=22.0L)	acier inoxydable	30084	33415
3x étagère de rétention (V=11.5L), 1x caillebotis, 1x bac de rétention au sol (V=33.0L)	acier inoxydable	30085	33416
3x étagère de rétention (V=22.0L), 1x bac de rétention au sol (V=22.0L)	acier inoxydable	30821	34370
3x étagère de rétention sans métal (V=11.0L), 1x bac de rétention au sol (V=11.0L)	PP gris	30086	33417
4x étagère de rétention sans métal (V=11.0L), 1x bac de rétention au sol (V=11.0L)	PP gris	30087	33418
4x tiroir (V=4.5L)	tôle d'acier revêtement époxy RAL 7035	33608	34376
5x tiroir (V=4.5L)	tôle d'acier revêtement époxy RAL 7035	33609	34377
6x tiroir (V=4.5L)	tôle d'acier revêtement époxy RAL 7035	33610	34378
4x tiroir (V=4.5L)	acier inoxydable	33616	34381
5x tiroir (V=4.5L)	acier inoxydable	33617	34382
6x tiroir (V=4.5L)	acier inoxydable	33618	34383
3x tiroir (V=4.5L), 1x tiroir (évacuation) (V=75L)	acier inoxydable	33619	34384
4x tiroir (V=4.5L), 1x tiroir (évacuation) (V=75L)	acier inoxydable	33620	34385
3x tiroir (V=4.5L), 1x tiroir (évacuation) (V=75L)	tôle d'acier revêtement époxy RAL 7035	33612	34379
4x tiroir (V=4.5L), 1x tiroir (évacuation) (V=75L)	tôle d'acier revêtement époxy RAL 7035	33613	34380

Accessoires pour ces modèles d'armoires :

Accessoires		Matériau	L x P x H (mm)	Code article
	Box de stockage charnière à gauche	tôle d'acier revêtement époxy RAL 7035	380 x 420 x 360	30029
	Box de stockage charnière à droite	tôle d'acier revêtement époxy RAL 7035	380 x 420 x 360	30030
	Surbac	PP gris	353 x 406 x 88*	9706
	Surbac pour tiroir d'alimentation	PP nature	318 x 449 x 66*	18472
	Surbac pour tiroir d'évacuation	PE blanc	313 x 484 x 71*	40171
	Caoutchouc antidérapant pour tiroir d'alimentation	noir	495 x 340 x 1	8719
	Passage de tubes	tôle d'acier revêtement époxy RAL 7035	182 x 104 x 48	30035
	Plinthe	tôle d'acier revêtement époxy texturé RAL 7016	524 x 35 x 85	30112
	Q-Mover 2 pcs	acier revêtement époxy texturé RAL 7016	600 x 140 x 130	30037
	Box pour produits chimiques	PP bleu	410 x 300 x 260	30038
	Porte-documents DIN A5	polystyrène		30793
	Filtre de recharge	charbon actif	270 x 270 x 181	32951

* L x P correspond à la surface de dépose utile

*Vous ne trouvez pas le pack d'équipement qui convient à votre application?
Contactez-nous par téléphone au +33 (0)3.87.78.62.80 ou par e-mail à
info@asecos.fr - vous trouverez la bonne solution avec nos experts.*

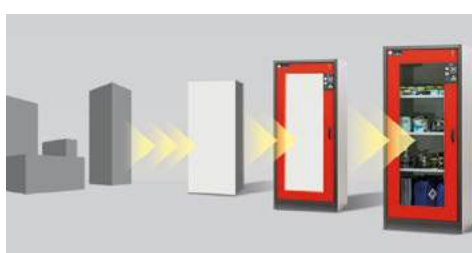

CHERCHEZ-VOUS LA BONNE ARMOIRE DE SÉCURITÉ ?

Notre configurateur de produits en ligne optimisé vous aide à trouver la bonne solution de stockage étape par étape.
Faites le test : www.asecos-configurator.com

FX-LINE | FX-DISPLAY-30



Modèle FX30.229.086.WDFW
Code article 32946-060-33622



Modèle FX30.229.086.WDFW
Code article 32946-061-33627



Modèle FX30.229.086.WDFW
Code article 32946-066-33629

Caractéristiques techniques

Dimensions l x P x H extérieures	mm	864 x 620 x 2294
Dimensions l x P x H intérieures	mm	750 x 519 x 1626
Poids sans équipement intérieur	kgs	245
Socle de transport (hauteur utile)	mm	90
Socle de transport (largeur utile)	mm	788
Fréquence	Hz	50
Puissance du moteur	W	120
Puissance du moteur standby	W	50
Courant d'alimentation	A	0,5

Caractéristiques principales



Solution de stockage autonome et flexible



Armoire de type 90 avec caisson de ventilation à filtre intégré













Modèle WDFW avec porte battante avec façade en verre

Plans techniques et hauteurs variables pour ces modèles d'armoires, voir à partir de la page 110

Modèle	Couleur du corps	Couleur de porte	Code article
FX30.229.086.WDFW	gris anthracite	jaune sécurité RAL 1004 gris clair RAL 7035 rouge signalisation RAL 3020	32946-060 32946-061 32946-066

Packs d'équipement (commande uniquement possible en même temps que l'armoire)	Matériau	Code article
3x étagère, 1x caillebotis, 1x bac de rétention au sol (V=22.0L)	tôle d'acier revêtement époxy RAL 7035	33622
4x étagère, 1x caillebotis, 1x bac de rétention au sol (V=22.0L)	tôle d'acier revêtement époxy RAL 7035	33623
3x étagère, 1x bac de rétention au sol (V=22.0L)	tôle d'acier revêtement époxy RAL 7035	33624
4x étagère, 1x bac de rétention au sol (V=22.0L)	tôle d'acier revêtement époxy RAL 7035	33625
3x étagère de rétention (V=23.5L), 1x bac de rétention au sol (V=39.5L)	tôle d'acier revêtement époxy RAL 7035	30818
3x étagère, 1x caillebotis, 1x bac de rétention au sol (V=22.0L)	acier inoxydable	30047
4x étagère, 1x caillebotis, 1x bac de rétention au sol (V=22.0L)	acier inoxydable	30048
3x étagère, 1x bac de rétention au sol (V=22.0L)	acier inoxydable	30049
4x étagère, 1x bac de rétention au sol (V=22.0L)	acier inoxydable	30050
3x étagère de rétention (V=22.0L), 1x bac de rétention au sol (V=22.0L)	acier inoxydable	30819
3x étagère de rétention sans métal (V=22.0L), 1x bac de rétention au sol (V=22.0L)	PP gris	30051
4x étagère de rétention sans métal (V=22.0L), 1x bac de rétention au sol (V=22.0L)	PP gris	30052
4x tiroir (V=19.0L)	tôle d'acier revêtement époxy RAL 7035	33627
5x tiroir (V=19.0L)	tôle d'acier revêtement époxy RAL 7035	33628
6x tiroir (V=19.0L)	tôle d'acier revêtement époxy RAL 7035	33629
4x tiroir (V=19.0L)	acier inoxydable	33631
5x tiroir (V=19.0L)	acier inoxydable	33632
6x tiroir (V=19.0L)	acier inoxydable	33633

Accessoires pour ces modèles d'armoires :

Accessoires		Matériau	L x P x H (mm)	Code article
	Box de stockage charnière à gauche	tôle d'acier revêtement époxy RAL 7035	380 x 420 x 360	30029
	Box de stockage charnière à droite	tôle d'acier revêtement époxy RAL 7035	380 x 420 x 360	30030
	Surbac pour étagère	PP gris	653 x 406 x 88*	9707
	Surbac pour tiroir	PP gris	534 x 450 x 96*	27948
	Caoutchouc antidérapant pour tiroir	noir	540 x 490 x 1	15653
	Passage de tubes	tôle d'acier revêtement époxy RAL 7035	182 x 104 x 48	30035
	Plinthe avec dispositif d'ajustement	panneau mélamine RAL 7016	786 x 536 x 88	31010
	Plinthe	panneau mélamine RAL 7016	786 x 536 x 88	31924
	Q-Mover 2 pcs	acier revêtement époxy texturé RAL 7016	600 x 140 x 130	30037
	Box pour produits chimiques	PP bleu	410 x 300 x 260	30038
	Filtre de recharge	charbon actif	270 x 270 x 181	32951

* L x P correspond à la surface de dépose utile

*Vous ne trouvez pas le pack d'équipement qui convient à votre application?
Contactez-nous par téléphone au +33 (0)3.87.78.62.80 ou par e-mail à
info@asecos.fr - vous trouverez la bonne solution avec nos experts.*



VISIBILITÉ OPTIMALE

Large surface vitrée pour un aperçu rapide et simple des récipients - sans ouvrir la porte.



ÉTAGÈRES SANS MÉTAL

Résistants aux produits corrosifs; idéal pour le stockage de substances dangereuses inflammables corrosives



CHANGEMENT DE FILTRE FACILE

Les filtres qui arrivent en fin de vie peuvent être changés en quelques étapes seulement.

3D

Découvrez nos produits dans le showroom virtuel 3D :

www.asecos-showroom.com



Hauteurs de réglage

Armoire ventilée à filtration intégrée type 90

FX90.229.120.MV

Tiroirs/numéro	9	8	7	6	5	4+1	4	3+1	3	2
Distance 9 (mm)	145									
Distance 8 (mm)	135	145								
Distance 7 (mm)	135	170	240							
Distance 6 (mm)	135	170	230	240						
Distance 5 (mm)	135	170	200	230	275	145				
Distance 4 (mm)	135	170	200	230	265	230	340	275		
Distance 3 (mm)	135	170	170	230	330	230	360	295	435	
Distance 2 (mm)	170	170	170	230	265	230	360	295	520	915
Distance 1 (mm)	230	230	200	265	330	475	425	475	550	615

Capacité de stockage de chaque tiroir/réceptacle

Quantité	Type de récipient	Volume
30	Aérosols	400 ml
12	Aérosols	1 litre
12	Bouteille de lab. (en verre)	1 litre
12	Bouteille de lab. (en pe)	1 litre
6	Bouteille de lab. (en verre)	2,5 litres

Étagères/nombre

Étagères/nombre	4	3	2
Distance 4 (mm)	370		
Distance 3 (mm)	285	400	
Distance 2 (mm)	315	380	
Distance 1 (mm)	315	410	

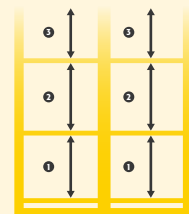

FX90.229.120.WDAC

Tiroirs/numéro	9	8	7	6	5	4+1	4	3+1	3	2
Distance 9 (mm)	150									
Distance 8 (mm)	135	150								
Distance 7 (mm)	135	170	150							
Distance 6 (mm)	135	170	200	250						
Distance 5 (mm)	135	170	200	230	280	250				
Distance 4 (mm)	135	170	200	230	295	230	345			
Distance 3 (mm)	135	170	200	230	295	230	360	440		
Distance 2 (mm)	170	170	200	230	295	230	360	520	920	
Distance 1 (mm)	230	230	265	265	295	520	425	550	615	

Capacité de stockage de chaque tiroir/réceptacle

Quantité	Type de récipient	Volume
90	Aérosols	400 ml
40	Aérosols	1 litre
40	Bouteille de lab. (en verre)	1 litre
40	Bouteille de lab. (en pe)	1 litre
15	Bouteille de lab. (en verre)	2,5 litres

Étagères/nombre

Étagères/nombre	4	3	2
Distance 4 (mm)	370		
Distance 3 (mm)	285	400	
Distance 2 (mm)	315	380	
Distance 1 (mm)	315	410	

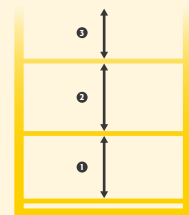

FX90.229.090.WDAC

Tiroirs/numéro	9	8	7	6	5	4+1	4	3+1	3	2
Distance 9 (mm)	150									
Distance 8 (mm)	135	150								
Distance 7 (mm)	135	170	150							
Distance 6 (mm)	135	170	200	250						
Distance 5 (mm)	135	170	200	230	280	250				
Distance 4 (mm)	135	170	200	230	295	230	345			
Distance 3 (mm)	135	170	200	230	295	230	360	440		
Distance 2 (mm)	170	170	200	230	295	230	360	520	920	
Distance 1 (mm)	230	230	265	265	295	520	425	550	615	

Capacité de stockage de chaque tiroir/réceptacle

Quantité	Type de récipient	Volume
49	Aérosols	400 ml
23	Aérosols	1 litre
23	Bouteille de lab. (en verre)	1 litre
23	Bouteille de lab. (en pe)	1 litre
9	Bouteille de lab. (en verre)	2,5 litres

Étagères/nombre

Étagères/nombre	4	3	2
Distance 4 (mm)	370		
Distance 3 (mm)	285	400	
Distance 2 (mm)	315	380	
Distance 1 (mm)	315	410	

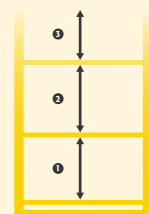

FX90.229.060.WDAC

Tiroirs/numéro	9	8	7	6	5	4+1	4	3+1	3	2
Distance ⑨ (mm)	145									
Distance ⑧ (mm)	135	145								
Distance ⑦ (mm)	135	170	240							
Distance ⑥ (mm)	135	170	230	240						
Distance ⑤ (mm)	135	170	200	230	275	145				
Distance ④ (mm)	135	170	200	230	265	230	340	275		
Distance ③ (mm)	135	170	170	230	330	230	360	295	435	
Distance ② (mm)	170	170	170	230	265	230	360	295	520	915
Distance ① (mm)	200	200	170	230	295	475	390	475	520	585

Étagères/nombre	4	3	2
Distance ④ (mm)	370		
Distance ③ (mm)	285	400	
Distance ② (mm)	315	380	
Distance ① (mm)	315	410	

Capacité de stockage de chaque tiroir/réceptacle

Quantité	Type de récipient	Volume
30	Aérosols	400 ml
12	Aérosols	1 litre
12	Bouteille de lab. (en verre)	1 litre
12	Bouteille de lab. (en pe)	1 litre
6	Bouteille de lab. (en verre)	2,5 litres

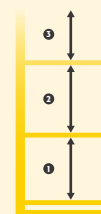

Armoire ventilée à filtration intégrée type 30

FX30.229.086.WDFW

Tiroirs/numéro	9	8	7	6	5	4+1	4	3+1	3	2
Distance ⑨ (mm)	130									
Distance ⑧ (mm)	135	130								
Distance ⑦ (mm)	135	170	130							
Distance ⑥ (mm)	135	170	200	230						
Distance ⑤ (mm)	135	170	200	230	260	230				
Distance ④ (mm)	135	170	200	230	295	230	325			
Distance ③ (mm)	135	170	200	230	295	230	360	420		
Distance ② (mm)	170	170	200	230	295	230	360	520	900	
Distance ① (mm)	170	170	200	200	230	455	360	490	550	

Étagères/nombre	4	3	2
Distance ④ (mm)	350		
Distance ③ (mm)	285	380	
Distance ② (mm)	315	380	
Distance ① (mm)	315	410	

Capacité de stockage de chaque tiroir/réceptacle

Quantité	Type de récipient	Volume
49	Aérosols	400 ml
23	Aérosols	1 litre
23	Bouteille de lab. (en verre)	1 litre
23	Bouteille de lab. (en pe)	1 litre
9	Bouteille de lab. (en verre)	2,5 litres

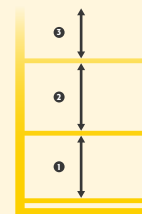

Armoire ventilée à filtration intégrée type 90

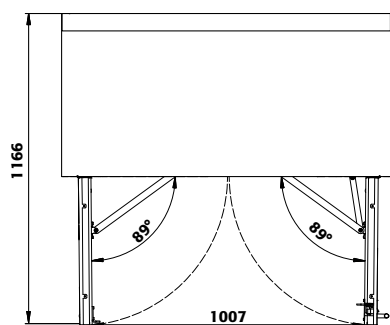

FX90.229.120.WDAC
FX90.229.120.MV

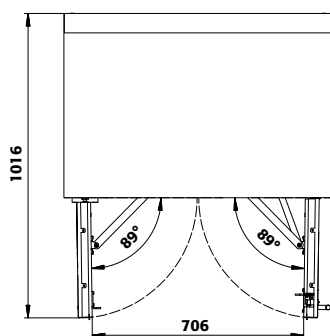

FX90.229.090.WDAC

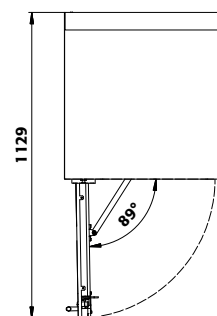

FX90.229.060.WDAC

Armoire ventilée à filtration intégrée type 30

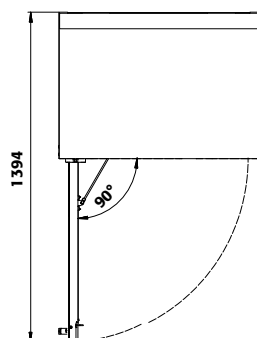

FX30.229.086.WDFW

INDIVIDUEL ET SUR MESURE



Grâce à l'outil en ligne, vous pouvez planifier vous-même votre armoire de sécurité, y compris l'équipement d'intérieur, les dimensions et le design – le produit souhaité est alors visualisé et vous pouvez demander une offre directement.

Obtenez un aperçu de la vaste gamme de produits asecos et trouvez facilement l'armoire adaptée à vos besoins. Essayez le configurateur maintenant sur :

www.asecos-configurator.com



CE
S
2 Jahre
Gewinn

ascos
EN 14470-1
 **90**

Aperçu

Armoires de sécurité type 90

S-CLASSIC-90 | modèle avec portes battantes

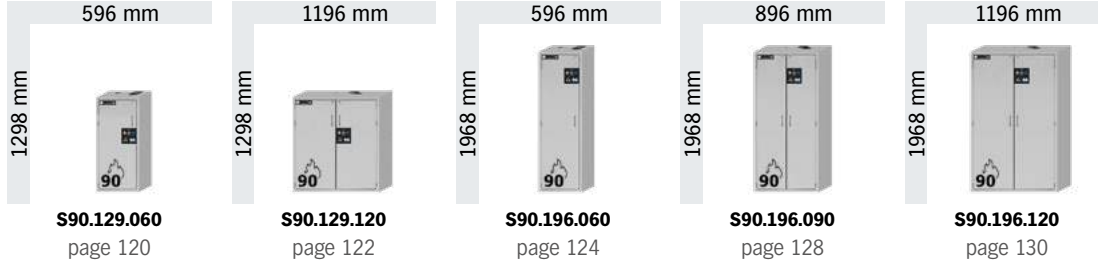

S-CLASSIC-90 | modèle avec portes battantes avec système de maintien des portes

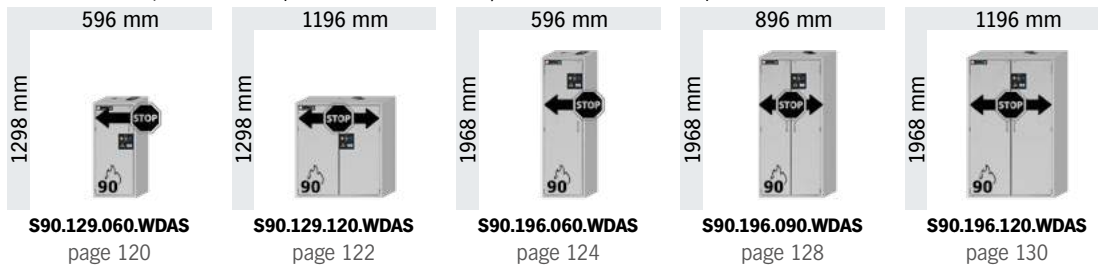

S-CLASSIC-90 | modèle avec portes battantes avec système de maintien des portes, et séparation horizontale ou verticale

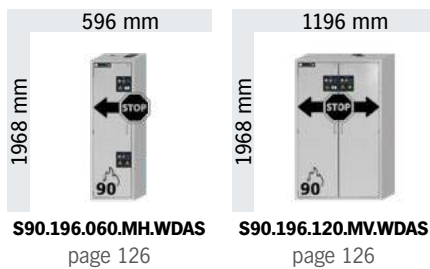

S-PEGASUS-90 | modèle avec portes battantes, système de maintien de porte, fermeture de porte après temporisation de 60 s et porte à ouverture facile avec une seule main

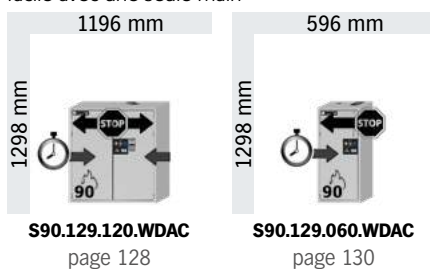

Armoires de sécurité type 30

S-CLASSIC-30 | modèle avec portes battantes et fixation murale



Le Modèle S-Line à portes pliables à partir de la page 134

Armoires de sécurité pour le stockage de substances dangereuses inflammables selon NF EN 14470-1

1

Polyvalent confirmé

La bonne solution de stockage pour chaque application grâce à une grande variété de modèles et d'équipements internes. Vous avez le choix entre des armoires larges et étroites, ainsi que des armoires de hauteur moyenne et haute.



2

Ergonomique

Le fonctionnement des portes nécessite un minimum d'effort, le système de maintien de porte (en option) permet la dépose et le retrait des récipients avec les deux mains.



3

Parois de séparation

Disponible en option avec des cloisons de séparation qui offrent deux compartiments de stockage pour le stockage sûr et rentable de différentes substances dangereuses dans une même armoire.



4

Serrure

Portes verrouillables avec un système de fermeture centralisée (passe).



5

Ventilation technique

On peut utiliser les conduits d'air intégrés prêts pour la connexion (DN 75) à un système d'échappement technique pour l'extraction des vapeurs de substances dangereuses. Le risque de formation d'atmosphères explosives ou de vapeurs nocives est évité en toute sécurité.



6

Modèles PEGASUS

Un confort particulier et plus de sécurité lors du stockage et de la récupération de matières dangereuses grâce à la commande à une main (AGT) des portes battantes, au système de verrouillage des portes et au système de fermeture automatique des portes (TSA).





• **Capacité de résistance au feu de 90 minutes** (type 90), homologuée selon NF EN 14470-1



• **Contrôlées GS**



• Conforme selon les Normes **EN 16121** et **16122**
 • Exigences et méthodes d'essai pour la sécurité, la résistance, la durabilité et la stabilité.



• **Produits de qualité supérieure fournis avec une garantie spéciale du fabricant**
 • **Garantie fabricant étendue à cinq ans** avec le contrat de maintenance asecos BASIC Plus
 • Plus d'information, à partir de la page 514



Aménagements intérieurs

Nos nombreux modèles d'armoires peuvent être parfaitement adaptés aux exigences les plus diverses grâce à la large gamme de modèles d'équipement intérieur. Selon les besoins, des packs d'équipements intérieurs comprenant les éléments suivants sont disponibles :

Tiroir



Convient tout particulièrement pour le stockage de petits récipients jusqu'à 5 L, de bombes aérosols ou de bouteilles de gaz comprimé

- Le tiroir prolongé fournit une vue d'ensemble de toutes les matières dangereuses stockées
- Tous les conteneurs peuvent être retirés ou ajustés de manière pratique et sûre
- Les tiroirs se ferment automatiquement en cas d'incendie et sont dotés d'un mécanisme permanent de fermeture automatique
- Matériau disponible : tôle d'acier revêtue de poudre (RAL 7035) ou acier inoxydable

Niveau de stockage sans métal



Convient tout particulièrement au stockage des matières dangereuses inflammables et légèrement corrosives.

- L'étagère à plateaux avec revêtement de surface résistant aux produits chimiques et le bac en plastique offrent un niveau élevé de protection contre la corrosion.
- Le bac de rétention en plastique est monté sur l'étagère du plateau pour l'empêcher de basculer et de s'arracher, et peut être facilement retiré si nécessaire.
- Matériau disponible : polypropylène (gris)

Bac de rétention au sol et caillebotis



Bacs de rétention au sol de grande qualité

- Les fuites éventuelles sont collectées en toute sécurité au niveau du plancher
- Peut être utilisé en combinaison avec un insert perforé comme niveau de stockage supplémentaire pour les conteneurs
- Matériau disponible : tôle d'acier revêtue de poudre (RAL 7035), acier inoxydable ou polypropylène

Étagère et étagère de rétention



Convient aux conteneurs plus grands

- Les étagères sont réglables en hauteur et peuvent être facilement ajustées à la hauteur des conteneurs
- Un montant de sécurité protège les conteneurs contre la chute
- Matériau disponible : tôle d'acier revêtue de poudre (RAL 7035) ou acier inoxydable

Accessoires



Des accessoires pratiques, tels que des conduits de bacs en plastique, des tapis antidérapants ou des box de stockage verrouillables séparément, complètent les variantes d'aménagement intérieur et apportent un confort et une sécurité supplémentaires lors du stockage et de la manipulation des conteneurs.

AVEZ VOUS DE L'ESPACE À GASPILLER ?

... évidemment , non.

Alors lisez attentivement ce qui va suivre....

L'OBJECTIF

**Cette photo vous est-elle familière ?
Posons-nous les bonnes questions :**

- Quelles sont les conditions à respecter lors du retrait des récipients de l'armoire ?
- Quels types de récipients sont placés devant les étagères, lesquels sont à l'arrière ?
- Quelles matières dangereuses doivent être placées sur un niveau de stockage ?
- Qu'est-ce qui garantit un retrait facile et en toute sécurité des récipients situés à l'arrière ?



LA SOLUTION

Des armoires de sécurité équipées de tiroirs de rétention pour répondre à chacune de ces problématiques !

- Stockage des récipients de petite capacité
- Accès facile pour le stockage ou le retrait des produits de l'armoire
- Collecte sûre et facile des déchets dans les récipients

Pratique : aucune gêne lors du retrait des récipients de la zone de stockage arrière.

Positionnez un récipient à l'avant ou à l'arrière n'est plus un problème. Le tiroir à extraction totale vous permet toujours un **aperçu complet** du niveau de stockage.

Les matières dangereuses qui doivent être rangées ensemble sur un même niveau de stockage, **peuvent facilement être disposées dans un tiroir. Doublez ainsi votre capacité de stockage !**

S-LINE | S-CLASSIC-90



Modèle S90.196.120
Code article 30115-002-33715



Modèle S90.196.120.WDAS
Code article 30116-002-33724



Modèle S90.196.120.WDAS
Code article 30116-001-33726

Caractéristiques techniques

Dimensions l x P x H extérieures	mm	1196 x 616 x 1968
Dimensions l x P x H intérieures	mm	1050 x 524 x 1742
Poids sans équipement intérieur	kgs	420
Renouvellement de l'air 10 fois	m ³ /h	10
Press. diff. (renouv. de l'air 10 fois - EK5/ AK4)	Pa	5

Caractéristiques principales



Le classique pour le laboratoire et l'industrie



Portes faciles à manœuvrer, utilisation sans effort







Plans techniques et hauteurs variables pour ces modèles d'armoires, voir à partir de la page 158

REMARQUE : cet équipement intérieur avec tiroirs n'est commandé qu'avec des armoires WDAS

Modèle	Information / équipement	Couleur	Code article
S90.196.120	corps sans équipement intérieur	gris clair RAL 7035	30115-001
		jaune sécurité RAL 1004	30115-002
		blanc Laboratoire (sim. RAL 9016)	30115-005
S90.196.120.WDAS	corps sans équipement intérieur, avec système de maintien de porte	gris clair RAL 7035	30116-001
		jaune sécurité RAL 1004	30116-002
		blanc Laboratoire (sim. RAL 9016)	30116-005

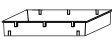
Packs d'équipement (commande uniquement possible en même temps que l'armoire)	Matériau	Code article
3x étagère, 1x caillebotis, 1x bac de rétention au sol (V=33.0L)	tôle d'acier revêtement époxy RAL 7035	33715
4x étagère, 1x caillebotis, 1x bac de rétention au sol (V=33.0L)	tôle d'acier revêtement époxy RAL 7035	33716
3x étagère, 1x bac de rétention au sol (V=33.0L)	tôle d'acier revêtement époxy RAL 7035	33717
4x étagère, 1x bac de rétention au sol (V=33.0L)	tôle d'acier revêtement époxy RAL 7035	33718
3x étagère de rétention (V=33.0L), 1x caillebotis, 1x bac de rétention au sol (V=55.0L)	tôle d'acier revêtement époxy RAL 7035	33719
3x étagère de rétention (V=33.0L), 1x bac de rétention au sol (V=55.0L)	tôle d'acier revêtement époxy RAL 7035	30830
3x étagère, 1x caillebotis, 1x bac de rétention au sol (V=33.0L)	acier inoxydable	33720
4x étagère, 1x caillebotis, 1x bac de rétention au sol (V=33.0L)	acier inoxydable	33721
3x étagère, 1x bac de rétention au sol (V=33.0L)	acier inoxydable	33722
4x étagère, 1x bac de rétention au sol (V=33.0L)	acier inoxydable	33723
3x étagère de rétention (V=33.0L), 1x bac de rétention au sol (V=33.0L)	acier inoxydable	30831
3x étagère de rétention sans métal (V=33.0L), 1x bac de rétention au sol (V=33.0L)	PP gris	30143
4x étagère de rétention sans métal (V=33.0L), 1x bac de rétention au sol (V=33.0L)	PP gris	30144
4x tiroir (V=29.0L)	tôle d'acier revêtement époxy RAL 7035	33724
5x tiroir (V=29.0L)	tôle d'acier revêtement époxy RAL 7035	33725
6x tiroir (V=29.0L)	tôle d'acier revêtement époxy RAL 7035	33726
4x tiroir (V=29.0L)	acier inoxydable	33727
5x tiroir (V=29.0L)	acier inoxydable	33728
6x tiroir (V=29.0L)	acier inoxydable	33729

Accessoires pour ces modèles d'armoires :

Accessoires		Matériau	L x P x H (mm)	Code article
	Box de stockage charnière à gauche	tôle d'acier revêtement époxy RAL 7035	380 x 420 x 360	30029
	Box de stockage charnière à droite	tôle d'acier revêtement époxy RAL 7035	380 x 420 x 360	30030
	Surbac pour étagère	PE noir	1000 x 392 x 50*	7223
	Surbac pour tiroir	PP gris	834 x 450 x 96*	10054
	Caoutchouc antidérapant pour tiroir	noir	840 x 490 x 1	8699
	Passage de tubes	tôle d'acier revêtement époxy RAL 7035	182 x 104 x 48	30035
	Box pour produits chimiques	PP bleu	410 x 300 x 260	30038
	Porte-documents DIN A5	polystyrène		30793

Ventilation	Code article
Unité d'extraction avec contrôle du débit d'air	14220
Unité d'extraction sans contrôle du débit d'air	14218
Caisson de ventilation à filtration intégrée avec contrôle du débit d'air pour toutes les armoires et les armoires sous paillasse	39306

* L x P = surface au sol utilisable

Vous ne trouvez pas le pack d'équipement qui convient à votre application? Contactez-nous par téléphone au +33 (0)3.87.78.62.80 ou par e-mail à info@asecos.fr - vous trouverez la bonne solution avec nos experts.



Ventilation technique - un élément important pour limiter les risques ! Les produits pour la ventilation technique d'asecos vous aident à prévenir la formation d'atmosphères explosives et de vapeurs nocives.

Vous trouverez de plus amples informations et des solutions adaptées pour la ventilation technique à partir de la page 350



Modèle S90.196.090
Code article 30204-002-33705



Modèle S90.196.090.WDAS
Code article 30205-001-33709



Modèle S90.196.090.WDAS
Code article 30205-002-33711

Caractéristiques techniques

Dimensions l x P x H extérieures	mm	896 x 616 x 1968
Dimensions l x P x H intérieures	mm	750 x 524 x 1742
Poids sans équipement intérieur	kgs	310
Renouvellement de l'air 10 fois	m ³ /h	7
Press. diff. (renouv. de l'air 10 fois - EK5/ AK4)	Pa	5

Caractéristiques principales



Le classique pour le laboratoire et l'industrie



Portes faciles à manœuvrer, utilisation sans effort









Plans techniques et hauteurs variables pour ces modèles d'armoires, voir à partir de la page 158

REMARQUE : cet équipement intérieur avec tiroirs n'est commandé qu'avec des armoires WDAS

Modèle	Information / équipement	Couleur	Code article
S90.196.090	corps sans équipement intérieur	gris clair RAL 7035	30204-001
		jaune sécurité RAL 1004	30204-002
		blanc Laboratoire (sim. RAL 9016)	30204-005
S90.196.090.WDAS	corps sans équipement intérieur, avec système de maintien de porte	gris clair RAL 7035	30205-001
		jaune sécurité RAL 1004	30205-002
		blanc Laboratoire (sim. RAL 9016)	30205-005

Packs d'équipement (commande uniquement possible en même temps que l'armoire)	Matériau	Code article
3x étagère, 1x caillebotis, 1x bac de rétention au sol (V=22.0L)	tôle d'acier revêtement époxy RAL 7035	33705
4x étagère, 1x caillebotis, 1x bac de rétention au sol (V=22.0L)	tôle d'acier revêtement époxy RAL 7035	33706
3x étagère, 1x bac de rétention au sol (V=22.0L)	tôle d'acier revêtement époxy RAL 7035	33707
4x étagère, 1x bac de rétention au sol (V=22.0L)	tôle d'acier revêtement époxy RAL 7035	33708
3x étagère de rétention (V=23.5L), 1x bac de rétention au sol (V=39.5L)	tôle d'acier revêtement époxy RAL 7035	30832
3x étagère, 1x caillebotis, 1x bac de rétention au sol (V=22.0L)	acier inoxydable	30212
4x étagère, 1x caillebotis, 1x bac de rétention au sol (V=22.0L)	acier inoxydable	30213
3x étagère, 1x bac de rétention au sol (V=22.0L)	acier inoxydable	30214
4x étagère, 1x bac de rétention au sol (V=22.0L)	acier inoxydable	30215
3x étagère de rétention (V=22.0L), 1x bac de rétention au sol (V=22.0L)	acier inoxydable	30833
3x étagère de rétention sans métal (V=22.0L), 1x bac de rétention au sol (V=22.0L)	PP gris	30216
4x étagère de rétention sans métal (V=22.0L), 1x bac de rétention au sol (V=22.0L)	PP gris	30217
4x tiroir (V=19.0L)	tôle d'acier revêtement époxy RAL 7035	33709
5x tiroir (V=19.0L)	tôle d'acier revêtement époxy RAL 7035	33710
6x tiroir (V=19.0L)	tôle d'acier revêtement époxy RAL 7035	33711
4x tiroir (V=19.0L)	acier inoxydable	33712
5x tiroir (V=19.0L)	acier inoxydable	33713
6x tiroir (V=19.0L)	acier inoxydable	33714

Accessoires pour ces modèles d'armoires :

Accessoires		Matériau	L x P x H (mm)	Code article
	Box de stockage charnière à gauche	tôle d'acier revêtement époxy RAL 7035	380 x 420 x 360	30029
	Box de stockage charnière à droite	tôle d'acier revêtement époxy RAL 7035	380 x 420 x 360	30030
	Surbac pour étagère	PP gris	653 x 406 x 88*	9707
	Surbac pour tiroir	PP gris	534 x 450 x 96*	27948
	Caoutchouc antidérapant pour tiroir	noir	540 x 490 x 1	15653
	Passage de tubes	tôle d'acier revêtement époxy RAL 7035	182 x 104 x 48	30035
	Box pour produits chimiques	PP bleu	410 x 300 x 260	30038
	Porte-documents DIN A5	polystyrène		30793

Ventilation		Code article
Caisson de ventilation à filtration intégrée avec contrôle du débit d'air pour toutes les armoires et les armoires sous paillasse		39306
Unité d'extraction sans contrôle du débit d'air		14218
Unité d'extraction avec contrôle du débit d'air		14220

* L x P = surface au sol utilisable

*Vous ne trouvez pas le pack d'équipement qui convient à votre application?
Contactez-nous par téléphone au +33 (0)3.87.78.62.80 ou par e-mail à
info@asecos.fr - vous trouverez la bonne solution avec nos experts.*



ARMOIRE DE SECURITE ENTRETENUE UNIQUEMENT PAR DES PROFESSIONNELS ...

... offre une protection fiable pour les personnes, l'environnement et les biens ! Avec nos services, vous êtes toujours entre de bonnes mains.

Plus d'information, à partir de la page 514

S-LINE | S-CLASSIC-90



Modèle S90.196.060
Code article 30227-002-33659



Modèle S90.196.060.WDAS
Code article 30228-002-33683



Modèle S90.196.060.WDAS
Code article 30228-001-33681

Caractéristiques techniques

Dimensions l x P x H extérieures	mm	596 x 616 x 1968
Dimensions l x P x H intérieures	mm	450 x 524 x 1742
Poids sans équipement intérieur	kgs	260
Renouvellement de l'air 10 fois	m ³ /h	4
Press. diff. (renouv. de l'air 10 fois - EK5/ AK4)	Pa	5

Caractéristiques principales



Le classique pour le laboratoire et l'industrie



Portes faciles à manœuvrer, utilisation sans effort









Plans techniques et hauteurs variables pour ces modèles d'armoires, voir à partir de la page 158

REMARQUE : cet équipement intérieur avec tiroirs n'est commandé qu'avec des armoires WDAS

Modèle	Information / équipement	Couleur	Code article	
			Charnière : à gauche	à droite
S90.196.060	corps sans équipement intérieur, avec charnières de porte à gauche	gris clair RAL 7035	30227-001	30229-001
		jaune sécurité RAL 1004	30227-002	30227-002
		blanc Laboratoire (sim. RAL 9016)	30227-005	30227-005
S90.196.060.WDAS	corps sans équipement intérieur, avec charnières de porte à gauche, avec système de maintien de porte	gris clair RAL 7035	30228-001	30230-001
		jaune sécurité RAL 1004	30228-002	30230-002
		blanc Laboratoire (sim. RAL 9016)	30228-005	30230-005

Packs d'équipement (commande uniquement possible en même temps que l'armoire)	Matériau	Code article	
		Charnière : à gauche	à droite
3x étagère, 1x caillebotis, 1x bac de rétention au sol (V=22.0L)	tôle d'acier revêtement époxy RAL 7035	33659	34387
4x étagère, 1x caillebotis, 1x bac de rétention au sol (V=22.0L)	tôle d'acier revêtement époxy RAL 7035	33660	34388
3x étagère, 1x bac de rétention au sol (V=22.0L)	tôle d'acier revêtement époxy RAL 7035	33661	34389
4x étagère, 1x bac de rétention au sol (V=22.0L)	tôle d'acier revêtement époxy RAL 7035	33662	34390
3x étagère de rétention (V=11.5L), 1x caillebotis, 1x bac de rétention au sol (V=33.0L)	tôle d'acier revêtement époxy RAL 7035	33663	34391
3x étagère de rétention (V=11.5L), 1x bac de rétention au sol (V=22.0L)	tôle d'acier revêtement époxy RAL 7035	30834	34386
3x étagère, 1x caillebotis, 1x bac de rétention au sol (V=22.0L)	acier inoxydable	30257	33451
4x étagère, 1x caillebotis, 1x bac de rétention au sol (V=22.0L)	acier inoxydable	30258	33452
3x étagère, 1x bac de rétention au sol (V=22.0L)	acier inoxydable	30260	33454
4x étagère, 1x bac de rétention au sol (V=22.0L)	acier inoxydable	30261	33455
3x étagère de rétention (V=11.5L), 1x caillebotis, 1x bac de rétention au sol (V=33.0L)	acier inoxydable	30263	33457
3x étagère de rétention (V=22.0L), 1x bac de rétention au sol (V=22.0L)	acier inoxydable	30835	30835
4x étagère de rétention sans métal (V=11.0L), 1x bac de rétention au sol (V=11.0L)	PP gris	30266	33460
3x étagère de rétention sans métal (V=11.0L), 1x bac de rétention au sol (V=11.0L)	PP gris	30265	33459
4x tiroir (V=4.5L)	tôle d'acier revêtement époxy RAL 7035	33681	34392
5x tiroir (V=4.5L)	tôle d'acier revêtement époxy RAL 7035	33682	34393
6x tiroir (V=4.5L)	tôle d'acier revêtement époxy RAL 7035	33683	34394
3x tiroir (V=4.5L), 1x tiroir (évacuation) (V=75L), 1x bac de rétention au sol (V=22.0L)	tôle d'acier revêtement époxy RAL 7035	30270	33464
4x tiroir (V=4.5L), 1x tiroir (évacuation) (V=75L), 1x bac de rétention au sol (V=22.0L)	tôle d'acier revêtement époxy RAL 7035	30271	33465
4x tiroir (V=4.5L)	acier inoxydable	33686	34397
5x tiroir (V=4.5L)	acier inoxydable	33687	34398
6x tiroir (V=4.5L)	acier inoxydable	33688	34399
3x tiroir (V=4.5L), 1x tiroir (évacuation) (V=75L), 1x bac de rétention au sol (V=22.0L)	acier inoxydable	30275	33469
4x tiroir (V=4.5L), 1x tiroir (évacuation) (V=75L), 1x bac de rétention au sol (V=22.0L)	acier inoxydable	30276	33470

Accessoires pour ces modèles d'armoires :

Accessoires	Matériau	L x P x H (mm)	Code article	
	Box de stockage charnière à gauche	tôle d'acier revêtement époxy RAL 7035	380 x 420 x 360	30029
	Box de stockage charnière à droite	tôle d'acier revêtement époxy RAL 7035	380 x 420 x 360	30030
	Surbac	PP gris	353 x 406 x 88*	9706
	Surbac pour tiroir d'alimentation	PP nature	318 x 449 x 66*	18472
	Surbac pour tiroir d'évacuation	PE blanc	313 x 484 x 71*	40171
	Caoutchouc antidérapant pour tiroir d'alimentation	noir	495 x 340 x 1	8719
	Passage de tubes	tôle d'acier revêtement époxy RAL 7035	182 x 104 x 48	30035
	Box pour produits chimiques	PP bleu	410 x 300 x 260	30038
	Porte-documents DIN A5	polystyrène		30793

Ventilation	Code article
Unité d'extraction avec contrôle du débit d'air	14220
Unité d'extraction sans contrôle du débit d'air	14218
Caisson de ventilation à filtration intégrée avec contrôle du débit d'air pour toutes les armoires et les armoires sous paillasse	39306

* L x P = surface au sol utilisable

*Vous ne trouvez pas le pack d'équipement qui convient à votre application?
Contactez-nous par téléphone au +33 (0)3.87.78.62.80 ou par e-mail à
info@asecos.fr - vous trouverez la bonne solution avec nos experts.*



GUIDE DES PRODUITS CHIMIQUES

... résume clairement les lois et le contexte juridique concernant le stockage et la manipulation de celles-ci.

Obtenez maintenant votre exemplaire à l'adresse www.asecos.fr

S-LINE | S-CLASSIC-90



Modèle S90.196.120.MV.WDAS
Code article 30348-001-33848



Modèle S90.196.120.MV.WDAS
Code article 30348-001-33849



Modèle S90.196.060.MH.WDAS
Code article 30353-001-33837

Caractéristiques techniques

		S90.196.060.MH.WDAS	S90.196.120.MV.WDAS
Dimensions l x P x H extérieur	mm	596 x 616 x 1968	1 196 x 616 x 1968
Dimensions l x P x H intérieur	mm	en haut : 450 x 524 x 877	à gauche : 450 x 524 x 1742
		en bas : 450 x 524 x 845	à droite : 450 x 524 x 1742
Poids sans équipement intérieur	kgs	260	515
Renouvellement de l'air 10 fois	m ³ /h	4	8
Press. diff. (renouv. de l'air 10 fois - EK5/AK4)	Pa	5	5

Caractéristiques principales



Portes avec système de maintien











Des cloisons séparent les compartiments de rangement

Plans techniques et hauteurs variables pour ces modèles d'armoires, voir à partir de la page 158

Modèle	Information / équipement	Couleur	Code article
S90.196.120.MV.WDAS	corps sans équipement intérieur, avec système de maintien de porte, avec paroi de séparation médiane (vertical)	gris clair RAL 7035	30348-001
		jaune sécurité RAL 1004	30348-002
		blanc Laboratoire (sim. RAL 9016)	30348-005
S90.196.060.MH.WDAS	corps sans équipement intérieur, avec charnières de porte à gauche, avec système de maintien de porte, avec paroi de séparation médiane (horizontal)	Charnière : à gauche à droite	
		gris clair RAL 7035	30353-001 33823-001
		jaune sécurité RAL 1004	30353-002 33823-002
		blanc Laboratoire (sim. RAL 9016)	30353-005 33823-005

Packs d'équipement (commande uniquement possible en même temps que l'armoire)	Matériau	Code article
S90.196.120.MV.WDAS		
À gauche: 3x étagère, 1x caillebotis, 1x bac de rétention au sol (V=22.0L) À droite: 3x étagère de rétention (V=11.0L), 1x bac de rétention au sol (V=11.0L)	tôle d'acier revêtement époxy RAL 7035, PP gris	33848
À gauche: 3x étagère, 1x caillebotis, 1x bac de rétention au sol (V=22.0L) À droite: 3x étagère de rétention (V=11.0L), 1x bac de rétention au sol (V=11.0L)	acier inoxydable, PP gris	30350
À gauche: 3x étagère de rétention (V=11.5L), 1x bac de rétention au sol (V=22.0L) À droite: 3x étagère de rétention (V=11.0L), 1x bac de rétention au sol (V=11.0L)	tôle d'acier revêtement époxy RAL 7035, PP gris	37683
À gauche: 3x étagère de rétention (V=22.0L), 1x bac de rétention au sol (V=22.0L) À droite: 3x étagère de rétention (V=11.0L), 1x bac de rétention au sol (V=11.0L)	acier inoxydable, PP gris	37684
À gauche: 6x tiroir (V=4.5L) À droite: 3x étagère de rétention (V=11.0L), 1x bac de rétention au sol (V=11.0L)	tôle d'acier revêtement époxy RAL 7035, PP gris	33849
À gauche: 6x tiroir (V=4.5L) À droite: 3x étagère de rétention (V=11.0L), 1x bac de rétention au sol (V=11.0L)	acier inoxydable, PP gris	33850
S90.196.060.MH.WDAS		
En haut: 2x étagère, 1x caillebotis, 1x bac de rétention au sol (V=22.0L) En bas: 2x étagère de rétention (V=11.0L), 1x bac de rétention au sol (V=11.0L)	tôle d'acier revêtement époxy RAL 7035, PP gris	33835 34423
En haut: 2x étagère, 1x caillebotis, 1x bac de rétention au sol (V=22.0L) En bas: 2x étagère de rétention (V=11.0L), 1x bac de rétention au sol (V=11.0L)	acier inoxydable, PP gris	30355 33489
En haut: 2x étagère de rétention (V=11.5L), 1x bac de rétention au sol (V=22.0L) En bas: 2x étagère de rétention (V=11.0L), 1x bac de rétention au sol (V=11.0L)	tôle d'acier revêtement époxy RAL 7035, PP gris	37685 37702
En haut: 2x étagère de rétention (V=22.0L), 1x bac de rétention au sol (V=22.0L) En bas: 2x étagère de rétention (V=11.0L), 1x bac de rétention au sol (V=11.0L)	acier inoxydable, PP gris	37686 37703
En haut: 2x tiroir (V=4.5L) En bas: 2x étagère de rétention (V=11.0L), 1x bac de rétention au sol (V=11.0L)	tôle d'acier revêtement époxy RAL 7035, PP gris	33836 34424
En haut: 3x tiroir (V=4.5L) En bas: 2x étagère de rétention (V=11.0L), 1x bac de rétention au sol (V=11.0L)	tôle d'acier revêtement époxy RAL 7035, PP gris	33837 34425

Accessoires pour ces modèles d'armoires :

Accessoires		Matériau	L x P x H (mm)	Code article
Tous les modèles				
	Box de stockage charnière à gauche	tôle d'acier revêtement époxy RAL 7035	380 x 420 x 360	30029
	Box de stockage charnière à droite	tôle d'acier revêtement époxy RAL 7035	380 x 420 x 360	30030
	Surbac	PP gris	353 x 406 x 88*	9706
	Surbac pour tiroir d'alimentation	PP nature	318 x 449 x 66*	18472
	Caoutchouc antidérapant pour tiroir d'alimentation	noir	495 x 340 x 1	8719
	Passage de tubes	tôle d'acier revêtement époxy RAL 7035	182 x 104 x 48	30035
	Box pour produits chimiques	PP bleu	410 x 300 x 260	30038
	Porte-documents DIN A5	polystyrène		30793

Ventilation	Code article
Unité d'extraction avec contrôle du débit d'air	14220
Unité d'extraction sans contrôle du débit d'air	14218
Caisson de ventilation à filtration intégrée avec contrôle du débit d'air pour toutes les armoires et les armoires sous paillasse	39306

* L x P = surface au sol utilisable

Vous ne trouvez pas le pack d'équipement qui convient à votre application? Contactez-nous par téléphone au +33 (0)3.87.78.62.80 ou par e-mail à info@asecos.fr - vous trouverez la bonne solution avec nos experts.



Avez-vous besoin de stocker une grande variété de petites quantités de substances dangereuses ?

La grande variété d'aménagements intérieurs et de **cloisons centrales** permet une adaptation parfaite aux différents types de substances.



Captez et filtrez les vapeurs d'hydrocarbures avec l'unité de filtre à renouvellement d'air.

Bénéficiez d'une ventilation technique fiable de vos armoires de sécurité sans avoir à effectuer des raccordements complexes à des conduits d'évacuation d'air.



Plus d'information, à partir de la page 354

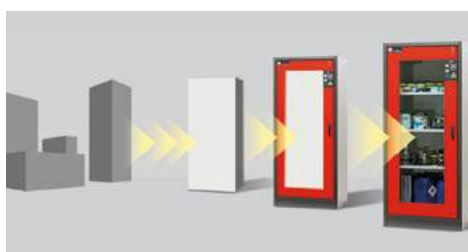

CHERCHEZ-VOUS LA BONNE ARMOIRE DE SÉCURITÉ ?

Notre configurateur de produits en ligne optimisé vous aide à trouver la bonne solution de stockage étape par étape. Faites le test : www.asecos-configurator.com



Modèle S90.129.120
Code article 30121-002-33744



Modèle S90.129.120.WDAC
Code article 30123-002-33753





Modèle S90.129.120.WDAS
Code article 30122-001-33754

Caractéristiques techniques

Dimensions l x P x H extérieures	mm	1196 x 616 x 1298
Dimensions l x P x H intérieures	mm	1050 x 524 x 1072
Poids sans équipement intérieur	kgs	270
Renouvellement de l'air 10 fois	m ³ /h	6
Press. diff. (renouv. de l'air 10 fois - EK5/ AK4)	Pa	5

Caractéristiques principales

-  Hauteur de l'armoire de 129 cm
-  Modèle WDAS avec système de maintien de portes
-  Modèle WDAC porte à ouverture facile avec une seule main (AGT), système de maintien de porte et système de fermeture automatique des portes TSA







Plans techniques et hauteurs variables pour ces modèles d'armoires, voir à partir de la page 158

REMARQUE : cet équipement intérieur avec tiroirs n'est commandé qu'avec des armoires WDAC et WDAS

Modèle	Information / équipement	Couleur	Code article
S90.129.120	corps sans équipement intérieur	gris clair RAL 7035 jaune sécurité RAL 1004	30121-001 30121-002
S90.129.120.WDAS	corps sans équipement intérieur, avec système de maintien de porte	gris clair RAL 7035 jaune sécurité RAL 1004	30122-001 30122-002
S90.129.120.WDAC	corps sans équipement intérieur, avec TSA, AGT, système de maintien de porte	gris clair RAL 7035 jaune sécurité RAL 1004	30123-001 30123-002

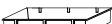
Packs d'équipement (commande uniquement possible en même temps que l'armoire)	Matériau	Code article
2x étagère, 1x caillebotis, 1x bac de rétention au sol (V=33.0L)	tôle d'acier revêtement époxy RAL 7035	33744
3x étagère, 1x caillebotis, 1x bac de rétention au sol (V=33.0L)	tôle d'acier revêtement époxy RAL 7035	33745
2x étagère, 1x bac de rétention au sol (V=33.0L)	tôle d'acier revêtement époxy RAL 7035	33746
3x étagère, 1x bac de rétention au sol (V=33.0L)	tôle d'acier revêtement époxy RAL 7035	33747
2x étagère de rétention (V=33.0L), 1x caillebotis, 1x bac de rétention au sol (V=55.0L)	tôle d'acier revêtement époxy RAL 7035	33748
2x étagère de rétention (V=33.0L), 1x bac de rétention au sol (V=55.0L)	tôle d'acier revêtement époxy RAL 7035	30822
2x étagère, 1x caillebotis, 1x bac de rétention au sol (V=33.0L)	acier inoxydable	33749
3x étagère, 1x caillebotis, 1x bac de rétention au sol (V=33.0L)	acier inoxydable	33750
2x étagère, 1x bac de rétention au sol (V=33.0L)	acier inoxydable	33751
3x étagère, 1x bac de rétention au sol (V=33.0L)	acier inoxydable	33752
2x étagère de rétention (V=33.0L), 1x bac de rétention au sol (V=33.0L)	acier inoxydable	30823
2x étagère de rétention sans métal (V=33.0L), 1x bac de rétention au sol (V=33.0L)	PP gris	30165
3x étagère de rétention sans métal (V=33.0L), 1x bac de rétention au sol (V=33.0L)	PP gris	30166
2x tiroir (V=29.0L)	tôle d'acier revêtement époxy RAL 7035	33753
3x tiroir (V=29.0L)	tôle d'acier revêtement époxy RAL 7035	33754
2x tiroir (V=29.0L)	acier inoxydable	33755
3x tiroir (V=29.0L)	acier inoxydable	33756

Accessoires pour ces modèles d'armoires :

Accessoires		Matériau	L x P x H (mm)	Code article
	Box de stockage charnière à gauche	tôle d'acier revêtement époxy RAL 7035	380 x 420 x 360	30029
	Box de stockage charnière à droite	tôle d'acier revêtement époxy RAL 7035	380 x 420 x 360	30030
	Surbac pour étagère	PE noir	1000 x 392 x 50*	7223
	Surbac pour tiroir	PP gris	834 x 450 x 96*	10054
	Caoutchouc antidérapant pour tiroir	noir	840 x 490 x 1	8699
	Passage de tubes	tôle d'acier revêtement époxy RAL 7035	182 x 104 x 48	30035
	Box pour produits chimiques	PP bleu	410 x 300 x 260	30038
	Porte-documents DIN A5	polystyrène		30793

Ventilation	Code article
Unité d'extraction avec contrôle du débit d'air	14220
Unité d'extraction sans contrôle du débit d'air	14218
Caisson de ventilation à filtration intégrée avec contrôle du débit d'air pour toutes les armoires et les armoires sous paillasse	39306

* L x P = surface au sol utilisable

*Vous ne trouvez pas le pack d'équipement qui convient à votre application?
Contactez-nous par téléphone au +33 (0)3.87.78.62.80 ou par e-mail à
info@asecos.fr - vous trouverez la bonne solution avec nos experts.*



GUIDE DES PRODUITS CHIMIQUES

... résume clairement les lois et le contexte juridique concernant le stockage et la manipulation de celles-ci.

Obtenez maintenant votre exemplaire à l'adresse www.asecos.fr

S-LINE | S-CLASSIC-90 | S-PEGASUS-90



Modèle S90.129.060
Code article 30238-002-33735



Modèle S90.129.060.WDAS
Code article 30239-001-33740



Modèle S90.129.060.WDAC
Code article 30242-002-33741

Caractéristiques techniques

Dimensions l x P x H extérieures	mm	596 x 616 x 1298
Dimensions l x P x H intérieures	mm	450 x 524 x 1072
Poids sans équipement intérieur	kgs	170
Renouvellement de l'air 10 fois	m ³ /h	3
Press. diff. (renouv. de l'air 10 fois - EK5/ AK4)	Pa	5

Caractéristiques principales



Hauteur de l'armoire de 129 cm



Modèle WDAS avec système de maintien de porte



Modèle WDAC avec système de maintien de porte et système de fermeture automatique des portes TSA









Plans techniques et hauteurs variables pour ces modèles d'armoires, voir à partir de la page 158

REMARQUE : cet équipement intérieur avec tiroirs n'est commandé qu'avec des armoires WDAC et WDAS

Modèle	Information / équipement	Couleur	Code article	
			Charnière : à gauche	à droite
S90.129.060	corps sans équipement intérieur, avec charnières de porte à gauche	gris clair RAL 7035 jaune sécurité RAL 1004	30238-001 30238-002	30240-001 30240-002
S90.129.060.WDAS	corps sans équipement intérieur, avec charnières de porte à gauche, avec système de maintien de porte	gris clair RAL 7035 jaune sécurité RAL 1004	30239-001 30239-002	30241-001 30241-002
S90.129.060.WDAC	corps sans équipement intérieur, avec charnières de porte à gauche, avec TSA, système de maintien de porte	gris clair RAL 7035 jaune sécurité RAL 1004	30242-001 30242-002	30243-001 30243-002

Packs d'équipement (commande uniquement possible en même temps que l'armoire)	Matériau	Code article	
		Charnière : à gauche	à droite
2x étagère, 1x caillebotis, 1x bac de rétention au sol (V=22.0L)	tôle d'acier revêtement époxy RAL 7035	33735	34413
3x étagère, 1x caillebotis, 1x bac de rétention au sol (V=22.0L)	tôle d'acier revêtement époxy RAL 7035	33736	34414
2x étagère, 1x bac de rétention au sol (V=22.0L)	tôle d'acier revêtement époxy RAL 7035	33737	34415
3x étagère, 1x bac de rétention au sol (V=22.0L)	tôle d'acier revêtement époxy RAL 7035	33738	34416
2x étagère de rétention (V=11.5L), 1x caillebotis, 1x bac de rétention au sol (V=33.0L)	tôle d'acier revêtement époxy RAL 7035	33739	34417
2x étagère de rétention (V=11.5L), 1x bac de rétention au sol (V=22.0L)	tôle d'acier revêtement époxy RAL 7035	30825	34412
2x étagère, 1x caillebotis, 1x bac de rétention au sol (V=22.0L)	acier inoxydable	30283	33499
3x étagère, 1x caillebotis, 1x bac de rétention au sol (V=22.0L)	acier inoxydable	30284	33500
2x étagère, 1x bac de rétention au sol (V=22.0L)	acier inoxydable	30285	33501
3x étagère, 1x bac de rétention au sol (V=22.0L)	acier inoxydable	30286	33502
2x étagère de rétention (V=11.5L), 1x caillebotis, 1x bac de rétention au sol (V=33.0L)	acier inoxydable	30287	33503
2x étagère de rétention sans métal (V=11.0L), 1x bac de rétention au sol (V=11.0L)	PP gris	30289	33505
3x étagère de rétention sans métal (V=11.0L), 1x bac de rétention au sol (V=11.0L)	PP gris	30290	33506
2x tiroir (V=4.5L)	tôle d'acier revêtement époxy RAL 7035	33740	34418
3x tiroir (V=4.5L)	tôle d'acier revêtement époxy RAL 7035	33741	34419
2x tiroir (V=4.5L)	acier inoxydable	33742	34420
3x tiroir (V=4.5L)	acier inoxydable	33743	34421

Accessoires pour ces modèles d'armoires :

Accessoires		Matériau	L x P x H (mm)	Code article
	Box de stockage charnière à gauche	tôle d'acier revêtement époxy RAL 7035	380 x 420 x 360	30029
	Box de stockage charnière à droite	tôle d'acier revêtement époxy RAL 7035	380 x 420 x 360	30030
	Surbac	PP gris	353 x 406 x 88*	9706
	Surbac pour tiroir d'alimentation	PP nature	318 x 449 x 66*	18472
	Caoutchouc antidérapant pour tiroir d'alimentation	noir	495 x 340 x 1	8719
	Passage de tubes	tôle d'acier revêtement époxy RAL 7035	182 x 104 x 48	30035
	Box pour produits chimiques	PP bleu	410 x 300 x 260	30038
	Porte-documents DIN A5	polystyrène		30793

Ventilation		Code article
Caisson de ventilation à filtration intégrée avec contrôle du débit d'air pour toutes les armoires et les armoires sous paillasse		39306
Unité d'extraction sans contrôle du débit d'air		14218
Unité d'extraction avec contrôle du débit d'air		14220

* L x P = surface au sol utilisable

*Vous ne trouvez pas le pack d'équipement qui convient à votre application?
Contactez-nous par téléphone au +33 (0)3.87.78.62.80 ou par e-mail à
info@asecos.fr - vous trouverez la bonne solution avec nos experts.*



Ventilation technique - un élément important pour limiter les risques ! Les produits pour la ventilation technique d'asecos vous aident à prévenir la formation d'atmosphères explosives et de vapeurs nocives.

Vous trouverez de plus amples informations et des solutions adaptées pour la ventilation technique à partir de la page 350

S-LINE | S-CLASSIC-30

Armoires de sécurité pour le stockage de substances dangereuses inflammables au poste de travail selon NF EN 14470-1

1

Montage mural

Avec le montage mural, de petites quantités de matières dangereuses peuvent être stockées directement au-dessus du lieu de travail - ce qui permet de réduire les distances et de garder tout le contenu à portée de main.



2

Utilisation contrôlée

Portes verrouillables, compatible avec fermeture centralisée.



3

Ventilation

Ventilation et extraction uniformes de tout l'intérieur de l'armoire. Conduits d'air intégrés prêts pour la connexion (DN 75) à un système d'échappement technique. Le risque de formation d'atmosphères explosives ou de vapeurs nocives est évité en toute sécurité.



S-LINE | S-CLASSIC-30

S-LINE



Modèle S30.045.097.WM
Code article 32467-912



Modèle S30.045.097.WM avec serrure à cylindre
Code article 32467-911

Caractéristiques techniques

S30.045.097.WM

Dimensions l x P x H extérieures	mm	995 x 470 x 482
Dimensions l x P x H intérieures	mm	942 x 419 x 414
Poids sans équipement intérieur	kgs	75
Extraction d'air	NW	75
Renouvellement de l'air 10 fois	m ³ /h	2
Press. diff. (renouv. de l'air 10 fois)	Pa	1
Charge maximale	kgs	150

Hauteurs de réglage utiles

S30.045.097.WM

1	mm	202
2	mm	207



Caractéristiques principales



Type 30 coffre mural

Vous trouverez les plans techniques de ces modèles d'armoires à partir de la page 158

Modèle	Information / équipement	Couleur	Code article
S30.045.097.WM	équipement intérieur avec bac de rétention au sol (tôle d'acier revêtue époxy), pour montage mural, avec serrure à cylindre profilé	gris anthracite RAL 7016	32467-911
	équipement intérieur avec bac de rétention au sol (tôle d'acier revêtue époxy), pour montage mural	gris anthracite RAL 7016	32467-912

Équipements	Matériau	L x P x H (mm)	 1)	 2)	 3)	Code article
Étagère de rétention	tôle d'acier revêtement époxy RAL 7035	935 x 390 x 50	25,00	10,00	9,09	29573

* l x P correspond à la surface de dépose utile

1) Capacité de charge [kg], 2) Volume de rétention [litres], 3) Volume max. des récipients dans l'armoire [litres]

Accessoires	Code article
Module d'extraction sans contrôle du débit d'air	17178
Socle mural pour UFA25.30	23458



labmodul
GREENLINE PRO

asecos

⊘ ⊘ ⊘

EN 14470-1

 90

V HOLD RUDEN LUKKET
KEEP SASH CLOSED

Aperçu

Armoires de sécurité type 90

S-PHOENIX-90 | modèles avec portes pliables et système de maintien de porte

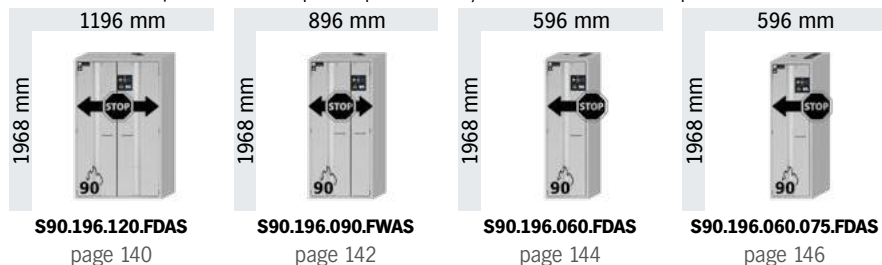

S-PHOENIX-90 | modèles avec portes pliables avec système de maintien des portes, et séparation horizontale ou verticale

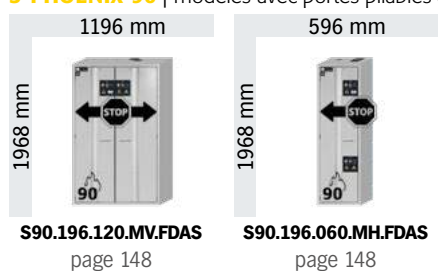

S-PHOENIX Vol.2-90 | modèles avec portes pliables, système de maintien de porte, fermeture de porte après temporisation de 60 s et porte système ouverture facile à une main

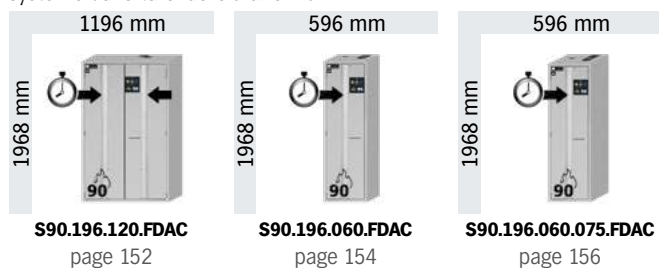

Découvrez plus de modèles dans le **configurateur de produits en ligne** :

S-PHOENIX touchless-90
Armoires de sécurité type 90 avec portes pliables entièrement automatiques

S-PHOENIX-30
Armoires de sécurité type 30 avec portes pliables

www.asecos-configurator.com



S-LINE | S-PHOENIX-90

Armoires de sécurité pour le stockage de substances dangereuses inflammables selon NF EN 14470-1

1

L'économiseur d'espace grâce au savoir-faire industriel

Construction extrêmement robuste avec une surface résistante aux éraflures et chocs. Portes pliables qui permettent un gain de place important, idéales dans des espaces confinés avec un passage fréquent d'opérateurs. Barre anti-pincement sur toute la hauteur de la porte pliable assurant une sécurité maximale aux utilisateurs.



2

Ergonomique

Le fonctionnement des portes nécessite un minimum d'effort, le système de maintien de porte permet la dépose et le retrait des récipients avec les deux mains.



3

Parois de séparation

Disponible en option avec des cloisons de séparation qui offrent deux compartiments de stockage pour le stockage sûr et rentable de différentes substances dangereuses dans une même armoire.



4

Serrure

Portes verrouillables avec un système de fermeture centralisée (passe).



5

Ventilation technique

On peut utiliser les conduits d'air intégrés prêts pour la connexion (DN 75) à un système d'échappement technique pour l'extraction des vapeurs de substances dangereuses. Le risque de formation d'atmosphères explosives ou de vapeurs nocives est évité en toute sécurité.



6

Profondeur spécifique

Disposition idéale de l'espace grâce à la profondeur d'armoire de 75 cm, en option.





- **Capacité de résistance au feu de 90 minutes** (type 90), homologuée selon NF EN 14470-1



- **Contrôlées GS**



- Conforme selon les Normes **EN 16121** et **16122**
- Exigences et méthodes d'essai pour la sécurité, la résistance, la durabilité et la stabilité.



- **Produits de qualité supérieure fournis avec une garantie spéciale du fabricant**
- **Garantie fabricant étendue à cinq ans** avec le contrat de maintenance asecos BASIC Plus
- Plus d'information, à partir de la page 514

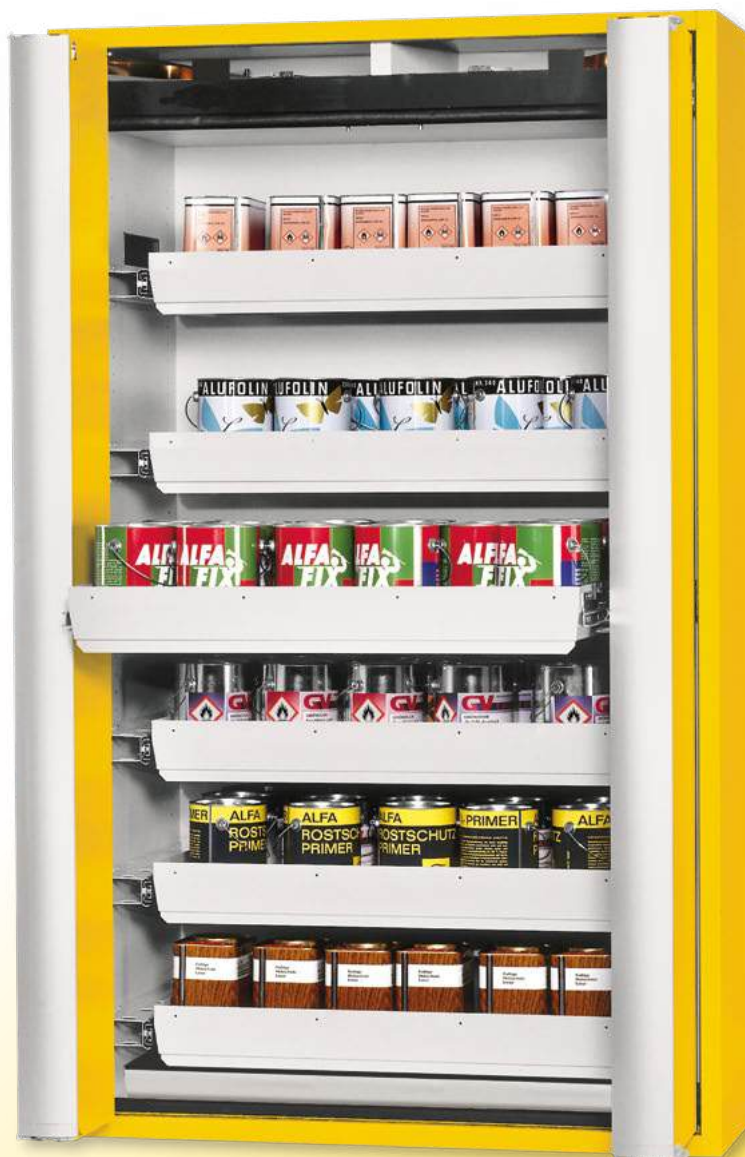

Aménagements intérieurs

Nos nombreux modèles d'armoires peuvent être parfaitement adaptés aux exigences les plus diverses grâce à la large gamme de modèles d'équipement intérieur. Selon les besoins, des packs d'équipements intérieurs comprenant les éléments suivants sont disponibles :

Tiroir



Convient tout particulièrement pour le stockage de petits récipients jusqu'à 5 L, de bombes aérosols ou de bouteilles de gaz comprimé

- Le tiroir prolongé fournit une vue d'ensemble de toutes les matières dangereuses stockées
- Tous les conteneurs peuvent être retirés ou ajustés de manière pratique et sûre
- Les tiroirs se ferment automatiquement en cas d'incendie et sont dotés d'un mécanisme permanent de fermeture automatique
- Matériau disponible : tôle d'acier revêtue de poudre (RAL 7035) ou acier inoxydable

Niveau de stockage sans métal



Convient tout particulièrement au stockage des matières dangereuses inflammables et légèrement corrosives.

- L'étagère à plateaux avec revêtement de surface résistant aux produits chimiques et le bac en plastique offrent un niveau élevé de protection contre la corrosion.
- Le bac de rétention en plastique est monté sur l'étagère du plateau pour l'empêcher de basculer et de s'arracher, et peut être facilement retiré si nécessaire.
- Matériau disponible : polypropylène (gris)

Bac de rétention au sol et caillebotis



Bacs de rétention au sol de grande qualité

- Les fuites éventuelles sont collectées en toute sécurité au niveau du plancher
- Peut être utilisé en combinaison avec un insert perforé comme niveau de stockage supplémentaire pour les conteneurs
- Matériau disponible : tôle d'acier revêtue de poudre (RAL 7035), acier inoxydable ou polypropylène

Étagère et étagère de rétention



Convient aux conteneurs plus grands

- Les étagères sont réglables en hauteur et peuvent être facilement ajustées à la hauteur des conteneurs
- Un montant de sécurité protège les conteneurs contre la chute
- Matériau disponible : tôle d'acier revêtue de poudre (RAL 7035) ou acier inoxydable

Accessoires



Des accessoires pratiques, tels que des conduits de bacs en plastique, des tapis antidérapants ou des box de stockage verrouillables séparément, complètent les variantes d'aménagement intérieur et apportent un confort et une sécurité supplémentaires lors du stockage et de la manipulation des conteneurs.

AVEZ VOUS DE L'ESPACE À GASPILLER ?

... évidemment, non.

Alors lisez attentivement ce qui va suivre....

L'OBJECTIF

**Cette photo vous est-elle familière ?
Posons-nous les bonnes questions :**

- Quelles sont les conditions à respecter lors du retrait des récipients de l'armoire ?
- Quels types de récipients sont placés devant les étagères, lesquels sont à l'arrière ?
- Quelles matières dangereuses doivent être placées sur un niveau de stockage ?
- Qu'est-ce qui garantit un retrait facile et en toute sécurité des récipients situés à l'arrière ?



LA SOLUTION

Des armoires de sécurité équipées de tiroirs de rétention pour répondre à chacune de ces problématiques !

- Stockage des récipients de petite capacité
- Accès facile pour le stockage ou le retrait des produits de l'armoire
- Collecte sûre et facile des déchets dans les récipients

Pratique : aucune gêne lors du retrait des récipients de la zone de stockage arrière.

Positionnez un récipient à l'avant ou à l'arrière n'est plus un problème. Le tiroir à extraction totale vous permet toujours un **aperçu complet** du niveau de stockage.

Les matières dangereuses qui doivent être rangées ensemble sur un même niveau de stockage, **peuvent facilement être disposées dans un tiroir. Doublez ainsi votre capacité de stockage !**

S-LINE | S-PHOENIX-90



Modèle S90.196.120.FDAS
Code article 30118-005-33715



Modèle S90.196.120.FDAS
Code article 30118-001-33724



Modèle S90.196.120.FDAS
Code article 30118-002-33726

Caractéristiques techniques

Dimensions l x P x H extérieures	mm	1196 x 616 x 1968
Dimensions l x P x H intérieures	mm	1050 x 524 x 1742
Poids sans équipement intérieur	kgs	420
Renouvellement de l'air 10 fois	m ³ /h	10
Press. diff. (renouv. de l'air 10 fois - EK5/ AK4)	Pa	5

Caractéristiques principales



Portes pliables peu encombrantes









Portes avec système de maintien

Plans techniques et hauteurs variables pour ces modèles d'armoires, voir à partir de la page 158

Modèle	Information / équipement	Couleur	Code article
S90.196.120.FDAS	corps sans équipement intérieur, avec système de maintien de porte	gris clair RAL 7035	30118-001
		jaune sécurité RAL 1004	30118-002
		blanc Laboratoire (sim. RAL 9016)	30118-005

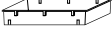
Packs d'équipement (commande uniquement possible en même temps que l'armoire)	Matériau	Code article
3x étagère, 1x caillebotis, 1x bac de rétention au sol (V=33.0L)	tôle d'acier revêtement époxy RAL 7035	33715
4x étagère, 1x caillebotis, 1x bac de rétention au sol (V=33.0L)	tôle d'acier revêtement époxy RAL 7035	33716
3x étagère, 1x bac de rétention au sol (V=33.0L)	tôle d'acier revêtement époxy RAL 7035	33717
4x étagère, 1x bac de rétention au sol (V=33.0L)	tôle d'acier revêtement époxy RAL 7035	33718
3x étagère de rétention (V=33.0L), 1x caillebotis, 1x bac de rétention au sol (V=55.0L)	tôle d'acier revêtement époxy RAL 7035	33719
3x étagère de rétention (V=33.0L), 1x bac de rétention au sol (V=55.0L)	tôle d'acier revêtement époxy RAL 7035	30830
3x étagère, 1x caillebotis, 1x bac de rétention au sol (V=33.0L)	acier inoxydable	33720
4x étagère, 1x caillebotis, 1x bac de rétention au sol (V=33.0L)	acier inoxydable	33721
3x étagère, 1x bac de rétention au sol (V=33.0L)	acier inoxydable	33722
4x étagère, 1x bac de rétention au sol (V=33.0L)	acier inoxydable	33723
3x étagère de rétention (V=33.0L), 1x bac de rétention au sol (V=33.0L)	acier inoxydable	30831
3x étagère de rétention sans métal (V=33.0L), 1x bac de rétention au sol (V=33.0L)	PP gris	30143
4x étagère de rétention sans métal (V=33.0L), 1x bac de rétention au sol (V=33.0L)	PP gris	30144
4x tiroir (V=29.0L)	tôle d'acier revêtement époxy RAL 7035	33724
5x tiroir (V=29.0L)	tôle d'acier revêtement époxy RAL 7035	33725
6x tiroir (V=29.0L)	tôle d'acier revêtement époxy RAL 7035	33726
4x tiroir (V=29.0L)	acier inoxydable	33727
5x tiroir (V=29.0L)	acier inoxydable	33728
6x tiroir (V=29.0L)	acier inoxydable	33729

Accessoires pour ces modèles d'armoires :

Accessoires		Matériau	L x P x H (mm)	Code article
	Box de stockage charnière à gauche	tôle d'acier revêtement époxy RAL 7035	380 x 420 x 360	30029
	Box de stockage charnière à droite	tôle d'acier revêtement époxy RAL 7035	380 x 420 x 360	30030
	Surbac pour étagère	PE noir	1000 x 392 x 50*	7223
	Surbac pour tiroir	PP gris	834 x 450 x 96*	10054
	Caoutchouc antidérapant pour tiroir	noir	840 x 490 x 1	8699
	Passage de tubes	tôle d'acier revêtement époxy RAL 7035	182 x 104 x 48	30035
	Box pour produits chimiques	PP bleu	410 x 300 x 260	30038
	Porte-documents DIN A5	polystyrène		30793

Ventilation		Code article
Caisson de ventilation à filtration intégrée avec contrôle du débit d'air pour toutes les armoires et les armoires sous paillasse		39306
Unité d'extraction sans contrôle du débit d'air		14218
Unité d'extraction avec contrôle du débit d'air		14220

* L x P = surface au sol utilisable

Vous ne trouvez pas le pack d'équipement qui convient à votre application? Contactez-nous par téléphone au +33 (0)3.87.78.62.80 ou par e-mail à info@asecos.fr - vous trouverez la bonne solution avec nos experts.



Ventilation technique - un élément important pour limiter les risques ! Les produits pour la ventilation technique d'asecos vous aident à prévenir la formation d'atmosphères explosives et de vapeurs nocives.

Vous trouverez de plus amples informations et des solutions adaptées pour la ventilation technique à partir de la page 350

S-LINE | S-PHOENIX-90



Modèle S90.196.090.FWAS
Code article 30207-005-33705



Modèle S90.196.090.FWAS
Code article 30207-001-33709



Modèle S90.196.090.FWAS
Code article 30207-002-33711

Caractéristiques techniques

Dimensions l x P x H extérieures	mm	896 x 616 x 1968
Dimensions l x P x H intérieures	mm	750 x 524 x 1742
Poids sans équipement intérieur	kgs	310
Renouvellement de l'air 10 fois	m ³ /h	7
Press. diff. (renouv. de l'air 10 fois - EK5/ AK4)	Pa	5

Caractéristiques principales



Portes pliables peu encombrantes











Portes avec système de maintien

Plans techniques et hauteurs variables pour ces modèles d'armoires, voir à partir de la page 158

Modèle	Information / équipement	Couleur	Code article
S90.196.090.FWAS	corps sans équipement intérieur, avec système de maintien de porte	gris clair RAL 7035	30207-001
		jaune sécurité RAL 1004	30207-002
		blanc Laboratoire (sim. RAL 9016)	30207-005

Packs d'équipement (commande uniquement possible en même temps que l'armoire)	Matériau	Code article
3x étagère, 1x caillebotis, 1x bac de rétention au sol (V=22.0L)	tôle d'acier revêtement époxy RAL 7035	33705
4x étagère, 1x caillebotis, 1x bac de rétention au sol (V=22.0L)	tôle d'acier revêtement époxy RAL 7035	33706
3x étagère, 1x bac de rétention au sol (V=22.0L)	tôle d'acier revêtement époxy RAL 7035	33707
4x étagère, 1x bac de rétention au sol (V=22.0L)	tôle d'acier revêtement époxy RAL 7035	33708
3x étagère de rétention (V=23.5L), 1x bac de rétention au sol (V=39.5L)	tôle d'acier revêtement époxy RAL 7035	30832
3x étagère, 1x caillebotis, 1x bac de rétention au sol (V=22.0L)	acier inoxydable	30212
4x étagère, 1x caillebotis, 1x bac de rétention au sol (V=22.0L)	acier inoxydable	30213
3x étagère, 1x bac de rétention au sol (V=22.0L)	acier inoxydable	30214
4x étagère, 1x bac de rétention au sol (V=22.0L)	acier inoxydable	30215
3x étagère de rétention (V=22.0L), 1x bac de rétention au sol (V=22.0L)	acier inoxydable	30833
3x étagère de rétention sans métal (V=22.0L), 1x bac de rétention au sol (V=22.0L)	PP gris	30216
4x étagère de rétention sans métal (V=22.0L), 1x bac de rétention au sol (V=22.0L)	PP gris	30217
4x tiroir (V=19.0L)	tôle d'acier revêtement époxy RAL 7035	33709
5x tiroir (V=19.0L)	tôle d'acier revêtement époxy RAL 7035	33710
6x tiroir (V=19.0L)	tôle d'acier revêtement époxy RAL 7035	33711
4x tiroir (V=19.0L)	acier inoxydable	33712
5x tiroir (V=19.0L)	acier inoxydable	33713
6x tiroir (V=19.0L)	acier inoxydable	33714

Accessoires pour ces modèles d'armoires :

Accessoires		Matériau	L x P x H (mm)	Code article
	Box de stockage charnière à gauche	tôle d'acier revêtement époxy RAL 7035	380 x 420 x 360	30029
	Box de stockage charnière à droite	tôle d'acier revêtement époxy RAL 7035	380 x 420 x 360	30030
	Surbac pour étagère	PP gris	653 x 406 x 88*	9707
	Surbac pour tiroir	PP gris	534 x 450 x 96*	27948
	Caoutchouc antidérapant pour tiroir	noir	540 x 490 x 1	15653
	Passage de tubes	tôle d'acier revêtement époxy RAL 7035	182 x 104 x 48	30035
	Box pour produits chimiques	PP bleu	410 x 300 x 260	30038
	Porte-documents DIN A5	polystyrène		30793

Ventilation		Code article
Unité d'extraction avec contrôle du débit d'air		14220
Unité d'extraction sans contrôle du débit d'air		14218
Caisson de ventilation à filtration intégrée avec contrôle du débit d'air pour toutes les armoires et les armoires sous paillasse		39306

* L x P = surface au sol utilisable

*Vous ne trouvez pas le pack d'équipement qui convient à votre application?
Contactez-nous par téléphone au +33 (0)3.87.78.62.80 ou par e-mail à
info@asecos.fr - vous trouverez la bonne solution avec nos experts.*



Captez et filtrez les vapeurs d'hydrocarbures avec l'unité de filtre à renouvellement d'air.
Bénéficiez d'une ventilation technique fiable de vos armoires de sécurité sans avoir à effectuer des raccordements complexes à des conduits d'évacuation d'air.



Plus d'information, à partir de la page 354

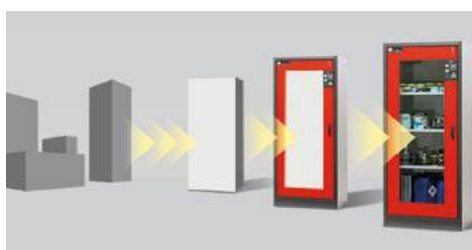

CHERCHEZ-VOUS LA BONNE ARMOIRE DE SÉCURITÉ ?

Notre configurateur de produits en ligne optimisé vous aide à trouver la bonne solution de stockage étape par étape.
Faites le test : www.asecos-configurator.com

S-LINE | S-PHOENIX-90



Modèle S90.196.060.FDAS
Code article 30233-001-33659



Modèle S90.196.060.FDAS
Code article 30233-001-33681



Modèle S90.196.060.FDAS
Code article 30233-002-33683

Caractéristiques techniques

Dimensions l x P x H extérieures	mm	596 x 616 x 1968
Dimensions l x P x H intérieures	mm	450 x 524 x 1742
Poids sans équipement intérieur	kgs	260
Renouvellement de l'air 10 fois	m ³ /h	4
Press. diff. (renouv. de l'air 10 fois - EK5/ AK4)	Pa	5

Caractéristiques principales



Portes pliables peu encombrantes











Porte avec système de maintien

Plans techniques et hauteurs variables pour ces modèles d'armoires, voir à partir de la page 158

Modèle	Information / équipement	Couleur	Charnière :	
			à gauche	à droite
S90.196.060.FDAS	corps sans équipement intérieur, avec charnières de porte à gauche, avec système de maintien de porte	gris clair RAL 7035	30233-001	30234-001
		jaune sécurité RAL 1004	30233-002	30234-002
		blanc Laboratoire (sim. RAL 9016)	30233-005	30234-005

Packs d'équipement (commande uniquement possible en même temps que l'armoire)	Matériau	Code article	
		Charnière : à gauche	à droite
3x étagère, 1x caillebotis, 1x bac de rétention au sol (V=22.0L)	tôle d'acier revêtement époxy RAL 7035	33659	34387
4x étagère, 1x caillebotis, 1x bac de rétention au sol (V=22.0L)	tôle d'acier revêtement époxy RAL 7035	33660	34388
3x étagère, 1x bac de rétention au sol (V=22.0L)	tôle d'acier revêtement époxy RAL 7035	33661	34389
4x étagère, 1x bac de rétention au sol (V=22.0L)	tôle d'acier revêtement époxy RAL 7035	33662	34390
3x étagère de rétention (V=11.5L), 1x caillebotis, 1x bac de rétention au sol (V=33.0L)	tôle d'acier revêtement époxy RAL 7035	33663	34391
3x étagère de rétention (V=11.5L), 1x bac de rétention au sol (V=22.0L)	tôle d'acier revêtement époxy RAL 7035	30834	34386
3x étagère, 1x caillebotis, 1x bac de rétention au sol (V=22.0L)	acier inoxydable	30257	33451
4x étagère, 1x caillebotis, 1x bac de rétention au sol (V=22.0L)	acier inoxydable	30258	33452
3x étagère, 1x bac de rétention au sol (V=22.0L)	acier inoxydable	30260	33454
4x étagère, 1x bac de rétention au sol (V=22.0L)	acier inoxydable	30261	33455
3x étagère de rétention (V=11.5L), 1x caillebotis, 1x bac de rétention au sol (V=33.0L)	acier inoxydable	30263	33457
3x étagère de rétention (V=22.0L), 1x bac de rétention au sol (V=22.0L)	acier inoxydable	30835	30835
4x étagère de rétention sans métal (V=11.0L), 1x bac de rétention au sol (V=11.0L)	PP gris	30266	33460
3x étagère de rétention sans métal (V=11.0L), 1x bac de rétention au sol (V=11.0L)	PP gris	30265	33459
4x tiroir (V=4.5L)	tôle d'acier revêtement époxy RAL 7035	33681	34392
5x tiroir (V=4.5L)	tôle d'acier revêtement époxy RAL 7035	33682	34393
6x tiroir (V=4.5L)	tôle d'acier revêtement époxy RAL 7035	33683	34394
3x tiroir (V=4.5L), 1x tiroir (évacuation) (V=75L), 1x bac de rétention au sol (V=22.0L)	tôle d'acier revêtement époxy RAL 7035	30270	33464
4x tiroir (V=4.5L), 1x tiroir (évacuation) (V=75L), 1x bac de rétention au sol (V=22.0L)	tôle d'acier revêtement époxy RAL 7035	30271	33465
4x tiroir (V=4.5L)	acier inoxydable	33686	34397
5x tiroir (V=4.5L)	acier inoxydable	33687	34398
6x tiroir (V=4.5L)	acier inoxydable	33688	34399
3x tiroir (V=4.5L), 1x tiroir (évacuation) (V=75L), 1x bac de rétention au sol (V=22.0L)	acier inoxydable	30275	33469
4x tiroir (V=4.5L), 1x tiroir (évacuation) (V=75L), 1x bac de rétention au sol (V=22.0L)	acier inoxydable	30276	33470

Accessoires pour ces modèles d'armoires :

Accessoires		Matériau	L x P x H (mm)	Code article
	Box de stockage charnière à gauche	tôle d'acier revêtement époxy RAL 7035	380 x 420 x 360	30029
	Box de stockage charnière à droite	tôle d'acier revêtement époxy RAL 7035	380 x 420 x 360	30030
	Surbac	PP gris	353 x 406 x 88*	9706
	Surbac pour tiroir d'alimentation	PP nature	318 x 449 x 66*	18472
	Surbac pour tiroir d'évacuation	PE blanc	313 x 484 x 71*	40171
	Caoutchouc antidérapant pour tiroir d'alimentation	noir	495 x 340 x 1	8719
	Passage de tubes	tôle d'acier revêtement époxy RAL 7035	182 x 104 x 48	30035
	Box pour produits chimiques	PP bleu	410 x 300 x 260	30038
	Porte-documents DIN A5	polystyrène		30793

Ventilation	Code article
Unité d'extraction avec contrôle du débit d'air	14220
Unité d'extraction sans contrôle du débit d'air	14218
Caisson de ventilation à filtration intégrée avec contrôle du débit d'air pour toutes les armoires et les armoires sous paillasse	39306

* L x P = surface au sol utilisable

*Vous ne trouvez pas le pack d'équipement qui convient à votre application?
Contactez-nous par téléphone au +33 (0)3.87.78.62.80 ou par e-mail à
info@asecos.fr - vous trouverez la bonne solution avec nos experts.*



3D

Découvrez nos produits dans le showroom virtuel 3D :

www.asecos-showroom.com



S-LINE | S-PHOENIX-90



Modèle S90.196.060.075.FDAS
Code article 30313-001-33697



Modèle S90.196.060.075.FDAC
Code article 30315-001-30321





Modèle S90.196.060.075.FDAC
Code article 30315-002-30322

Caractéristiques techniques

Dimensions l x P x H extérieures	mm	596 x 749 x 1968
Dimensions l x P x H intérieures	mm	450 x 657 x 1742
Poids sans équipement intérieur	kgs	310
Renouvellement de l'air 10 fois	m ³ /h	5
Press. diff. (renouv. de l'air 10 fois - EK5/AK4)	Pa	5

Caractéristiques principales





-  Profondeur de l'armoire de 750 mm
-  Portes pliables peu encombrantes
-  Porte avec système de maintien

Plans techniques et hauteurs variables pour ces modèles d'armoires, voir à partir de la page 158

Modèle	Information / équipement	Couleur	Code article	
S90.196.060.075.FDAS	corps sans équipement intérieur, avec charnières de porte à gauche, avec système de maintien de porte	gris clair RAL 7035	Charnière : à gauche à droite	
		jaune sécurité RAL 1004	30313-001	30314-001
		blanc Laboratoire (sim. RAL 9016)	30313-002	30314-002
			30313-005	30314-005

Packs d'équipement (commande uniquement possible en même temps que l'armoire)	Matériau	Code article	
4x tiroir (V=5.5L)	tôle d'acier revêtement époxy RAL 7035	Charnière : à gauche à droite	
		33695	34402
5x tiroir (V=5.5L)	tôle d'acier revêtement époxy RAL 7035	33696	34403
6x tiroir (V=5.5L)	tôle d'acier revêtement époxy RAL 7035	33697	34404
3x tiroir (V=5.5L), 1x tiroir (évacuation) (V=10.0L), 1x bac de rétention au sol (V=22.0L)	tôle d'acier revêtement époxy RAL 7035	30321	33480
4x tiroir (V=5.5L), 1x tiroir (évacuation) (V=10.0L), 1x bac de rétention au sol (V=22.0L)	tôle d'acier revêtement époxy RAL 7035	30322	33481
4x tiroir (V=5.5L)	acier inoxydable	33700	34407
5x tiroir (V=5.5L)	acier inoxydable	33701	34408
6x tiroir (V=5.5L)	acier inoxydable	33702	34409
3x tiroir (V=5.5L), 1x tiroir (évacuation) (V=4.5L), 1x bac de rétention au sol (V=22.0L)	acier inoxydable	30326	33485
4x tiroir (V=5.5L), 1x tiroir (évacuation) (V=4.5L), 1x bac de rétention au sol (V=22.0L)	acier inoxydable	30327	33486

Accessoires pour ces modèles d'armoires :

Accessoires		Matériau	L x P x H (mm)	Code article
	Surbac pour tiroir d'alimentation	PP nature	314 x 560 x 66*	18473
	Caoutchouc antidérapant pour tiroir d'alimentation	noir	630 x 340 x 1	8720
	Passage de tubes	tôle d'acier revêtement époxy RAL 7035	182 x 104 x 48	30035
	Porte-documents DIN A5	polystyrène		30793

Ventilation		Code article
	Unité d'extraction avec contrôle du débit d'air	14220
	Unité d'extraction sans contrôle du débit d'air	14218
	Caisson de ventilation à filtration intégrée avec contrôle du débit d'air pour toutes les armoires et les armoires sous paillasse	39306

* L x P = surface au sol utilisable

*Vous ne trouvez pas le pack d'équipement qui convient à votre application?
Contactez-nous par téléphone au +33 (0)3.87.78.62.80 ou par e-mail à
info@asecos.fr - vous trouverez la bonne solution avec nos experts.*



ARMOIRE DE SECURITE ENTRETENUE UNIQUEMENT PAR DES PROFESSIONNELS ...

... offre une protection fiable pour les personnes, l'environnement et les biens ! Avec nos services, vous êtes toujours entre de bonnes mains.

Plus d'information, à partir de la page 514

S-LINE | S-PHOENIX-90



Modèle S90.196.120.MV.FDAS
Code article 30708-001-33848



Modèle S90.196.060.MH.FDAS
Code article 30708-001-33849





Modèle S90.196.060.MH.FDAS
Code article 30709-001-33835

Caractéristiques techniques

		S90.196.060.MH.FDAS	S90.196.120.MV.FDAS
Dimensions l x P x H extérieur	mm	596 x 616 x 1968	1 196 x 616 x 1968
Dimensions l x P x H intérieur	mm	en haut : 450 x 524 x 877 en bas : 450 x 524 x 845	à gauche : 450 x 524 x 1742 à droite : 450 x 524 x 1742
Poids sans équipement intérieur	kgs	260	515
Renouvellement de l'air 10 fois	m ³ /h	4	8
Press. diff. (renouv. de l'air 10 fois - EK5/AK4)	Pa	5	5

Caractéristiques principales









-  Des cloisons séparent les compartiments de rangement
-  Portes pliables peu encombrantes
-  Portes avec système de maintien

Plans techniques et hauteurs variables pour ces modèles d'armoires, voir à partir de la page 158

Modèle	Information / équipement	Couleur	Code article	
S90.196.120.MV.FDAS	corps sans équipement intérieur, avec système de maintien de porte, avec paroi de séparation médiane (vertical)	gris clair RAL 7035	30708-001	
		jaune sécurité RAL 1004	30708-002	
		blanc Laboratoire (sim. RAL 9016)	30708-005	
S90.196.060.MH.FDAS	corps sans équipement intérieur, avec charnières de porte à gauche, avec système de maintien de porte, avec paroi de séparation médiane (horizontal)	gris clair RAL 7035	à gauche	à droite
			30709-001	31867-001
		blanc Laboratoire (sim. RAL 9016)	à gauche	à droite
			30709-005	31867-005

Packs d'équipement (commande uniquement possible en même temps que l'armoire)	Matériau	Code article	
S90.196.120.MV.FDAS			
À gauche: 3x étagère, 1x caillebotis, 1x bac de rétention au sol (V=22.0L) À droite: 3x étagère de rétention (V=11.0L), 1x bac de rétention au sol (V=11.0L)	tôle d'acier revêtement époxy RAL 7035, PP gris	33848	
À gauche: 3x étagère, 1x caillebotis, 1x bac de rétention au sol (V=22.0L) À droite: 3x étagère de rétention (V=11.0L), 1x bac de rétention au sol (V=11.0L)	acier inoxydable, PP gris	30350	
À gauche: 3x étagère de rétention (V=11.5L), 1x bac de rétention au sol (V=22.0L) À droite: 3x étagère de rétention (V=11.0L), 1x bac de rétention au sol (V=11.0L)	tôle d'acier revêtement époxy RAL 7035, PP gris	37683	
À gauche: 3x étagère de rétention (V=22.0L), 1x bac de rétention au sol (V=22.0L) À droite: 3x étagère de rétention (V=11.0L), 1x bac de rétention au sol (V=11.0L)	acier inoxydable, PP gris	37684	
À gauche: 6x tiroir (V=4.5L) À droite: 3x étagère de rétention (V=11.0L), 1x bac de rétention au sol (V=11.0L)	tôle d'acier revêtement époxy RAL 7035, PP gris	33849	
À gauche: 6x tiroir (V=4.5L) À droite: 3x étagère de rétention (V=11.0L), 1x bac de rétention au sol (V=11.0L)	acier inoxydable, PP gris	33850	
S90.196.060.MH.FDAS(R)			
En haut: 2x étagère, 1x caillebotis, 1x bac de rétention au sol (V=22.0L) En bas: 2x étagère de rétention (V=11.0L), 1x bac de rétention au sol (V=11.0L)	tôle d'acier revêtement époxy RAL 7035, PP gris	à gauche	à droite
		33835	34423
En haut: 2x étagère, 1x caillebotis, 1x bac de rétention au sol (V=22.0L) En bas: 2x étagère de rétention (V=11.0L), 1x bac de rétention au sol (V=11.0L)	acier inoxydable, PP gris	30355	33489
En haut: 2x étagère de rétention (V=11.5L), 1x bac de rétention au sol (V=22.0L) En bas: 2x étagère de rétention (V=11.0L), 1x bac de rétention au sol (V=11.0L)	tôle d'acier revêtement époxy RAL 7035, PP gris	37685	37702
En haut: 2x étagère de rétention (V=22.0L), 1x bac de rétention au sol (V=22.0L) En bas: 2x étagère de rétention (V=11.0L), 1x bac de rétention au sol (V=11.0L)	acier inoxydable, PP gris	37686	37703
En haut: 2x tiroir (V=4.5L) En bas: 2x étagère de rétention (V=11.0L), 1x bac de rétention au sol (V=11.0L)	tôle d'acier revêtement époxy RAL 7035, PP gris	33836	34424
En haut: 3x tiroir (V=4.5L) En bas: 2x étagère de rétention (V=11.0L), 1x bac de rétention au sol (V=11.0L)	tôle d'acier revêtement époxy RAL 7035, PP gris	33837	34425

Accessoires pour ces modèles d'armoires :

Accessoires		Matériau	L x P x H (mm)	Code article
	Box de stockage charnière à gauche	tôle d'acier revêtement époxy RAL 7035	380 x 420 x 360	30029
	Box de stockage charnière à droite	tôle d'acier revêtement époxy RAL 7035	380 x 420 x 360	30030
	Surbac	PP gris	353 x 406 x 88*	9706
	Surbac pour tiroir d'alimentation	PP nature	318 x 449 x 66*	18472
	Caoutchouc antidérapant pour tiroir d'alimentation	noir	495 x 340 x 1	8719
	Passage de tubes	tôle d'acier revêtement époxy RAL 7035	182 x 104 x 48	30035
	Box pour produits chimiques	PP bleu	410 x 300 x 260	30038
	Porte-documents DIN A5	polystyrène		30793

Ventilation	Code article
Unité d'extraction avec contrôle du débit d'air	14220
Unité d'extraction sans contrôle du débit d'air	14218
Caisson de ventilation à filtration intégrée avec contrôle du débit d'air pour toutes les armoires et les armoires sous paillasse	39306

* L x P = surface au sol utilisable

*Vous ne trouvez pas le pack d'équipement qui convient à votre application?
Contactez-nous par téléphone au +33 (0)3.87.78.62.80 ou par e-mail à
info@asecos.fr - vous trouverez la bonne solution avec nos experts.*

Avez-vous besoin de stocker une grande variété de petites quantités de substances dangereuses ?

La grande variété d'aménagements intérieurs et de cloisons centrales permet une adaptation parfaite aux différents types de substances.



ÉTAGÈRES SANS MÉTAL

Résistants aux produits corrosifs; idéal pour le stockage de substances dangereuses inflammables corrosives

Captez et filtrez les vapeurs d'hydrocarbures avec l'unité de filtre à renouvellement d'air.

Bénéficiez d'une ventilation technique fiable de vos armoires de sécurité sans avoir à effectuer des raccordements complexes à des conduits d'évacuation d'air.



Plus d'information, à partir de la page 354



GUIDE DES PRODUITS CHIMIQUES

... résume clairement les lois et le contexte juridique concernant le stockage et la manipulation de celles-ci.

Obtenez maintenant votre exemplaire à l'adresse www.asecos.fr

Armoires de sécurité pour le stockage de substances dangereuses inflammables selon NF EN 14470-1

1

L'économiseur d'espace grâce au savoir-faire industriel

Construction extrêmement robuste avec une surface résistante aux éraflures et chocs. Portes pliables qui permettent un gain de place important, idéales dans des espaces confinés avec un passage fréquent d'opérateurs. Barre anti-pincement sur toute la hauteur de la porte pliable assurant une sécurité maximale aux utilisateurs.



2

Faites tout d'une seule main

Ouverture ergonomique à une main de la double porte. Les portes restent en position ouvertes avec une seule main. Manipulations pratiques et sûres des récipients dans l'armoire.



3

Fermeture automatique des portes

Débloque les portes pour les fermer au bout de 60 secondes, alarmes visuelle et sonore avant fermeture.



4

Serrure

Portes verrouillables avec un système de fermeture centralisée (passe).



5

Ventilation technique

On peut utiliser les conduits d'air intégrés prêts pour la connexion (DN 75) à un système d'échappement technique pour l'extraction des vapeurs de substances dangereuses. Le risque de formation d'atmosphères explosives ou de vapeurs nocives est évité en toute sécurité.



6

Profondeur spécifique

Disposition idéale de l'espace grâce à la profondeur d'armoire de 75 cm, en option.





- **Capacité de résistance au feu de 90 minutes** (type 90), homologuée selon NF EN 14470-1



- **Contrôlées GS**



- Conforme selon les Normes **EN 16121** et **16122**
- Exigences et méthodes d'essai pour la sécurité, la résistance, la durabilité et la stabilité.



- **Produits de qualité supérieure fournis avec une garantie spéciale du fabricant**
- **Garantie fabricant étendue à cinq ans** avec le contrat de maintenance asecos BASIC Plus
- Plus d'information, à partir de la page 514





Modèle S90.196.120.FDAC
Code article 30119-002-33715



Modèle S90.196.120.FDAC
Code article 30119-001-33724



Modèle S90.196.120.FDAC
Code article 30119-001-33726

Caractéristiques techniques

Dimensions l x P x H extérieures	mm	1196 x 616 x 1968
Dimensions l x P x H intérieures	mm	1050 x 524 x 1742
Poids sans équipement intérieur	kgs	420
Renouvellement de l'air 10 fois	m ³ /h	10
Press. diff. (renouv. de l'air 10 fois - EK5/ AK4)	Pa	5

Caractéristiques principales



Portes pliables peu encombrantes









Porte à ouverture facile avec une seule main (AGT), système de maintien de porte et système de fermeture automatique des portes TSA

Plans techniques et hauteurs variables pour ces modèles d'armoires, voir à partir de la page 158

Modèle	Information / équipement	Couleur	Code article
S90.196.120.FDAC	corps sans équipement intérieur, avec TSA, AGT, système de maintien de porte	gris clair RAL 7035	30119-001
		jaune sécurité RAL 1004	30119-002
		blanc Laboratoire (sim. RAL 9016)	30119-005

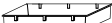
Packs d'équipement (commande uniquement possible en même temps que l'armoire)	Matériau	Code article
3x étagère, 1x caillebotis, 1x bac de rétention au sol (V=33.0L)	tôle d'acier revêtement époxy RAL 7035	33715
4x étagère, 1x caillebotis, 1x bac de rétention au sol (V=33.0L)	tôle d'acier revêtement époxy RAL 7035	33716
3x étagère, 1x bac de rétention au sol (V=33.0L)	tôle d'acier revêtement époxy RAL 7035	33717
4x étagère, 1x bac de rétention au sol (V=33.0L)	tôle d'acier revêtement époxy RAL 7035	33718
3x étagère de rétention (V=33.0L), 1x caillebotis, 1x bac de rétention au sol (V=55.0L)	tôle d'acier revêtement époxy RAL 7035	33719
3x étagère de rétention (V=33.0L), 1x bac de rétention au sol (V=55.0L)	tôle d'acier revêtement époxy RAL 7035	30830
3x étagère, 1x caillebotis, 1x bac de rétention au sol (V=33.0L)	acier inoxydable	33720
4x étagère, 1x caillebotis, 1x bac de rétention au sol (V=33.0L)	acier inoxydable	33721
3x étagère, 1x bac de rétention au sol (V=33.0L)	acier inoxydable	33722
4x étagère, 1x bac de rétention au sol (V=33.0L)	acier inoxydable	33723
3x étagère de rétention (V=33.0L), 1x bac de rétention au sol (V=33.0L)	acier inoxydable	30831
3x étagère de rétention sans métal (V=33.0L), 1x bac de rétention au sol (V=33.0L)	PP gris	30143
4x étagère de rétention sans métal (V=33.0L), 1x bac de rétention au sol (V=33.0L)	PP gris	30144
4x tiroir (V=29.0L)	tôle d'acier revêtement époxy RAL 7035	33724
5x tiroir (V=29.0L)	tôle d'acier revêtement époxy RAL 7035	33725
6x tiroir (V=29.0L)	tôle d'acier revêtement époxy RAL 7035	33726
4x tiroir (V=29.0L)	acier inoxydable	33727
5x tiroir (V=29.0L)	acier inoxydable	33728
6x tiroir (V=29.0L)	acier inoxydable	33729

Accessoires pour ces modèles d'armoires :

Accessoires		Matériau	L x P x H (mm)	Code article
	Box de stockage charnière à gauche	tôle d'acier revêtement époxy RAL 7035	380 x 420 x 360	30029
	Box de stockage charnière à droite	tôle d'acier revêtement époxy RAL 7035	380 x 420 x 360	30030
	Surbac pour étagère	PE noir	1000 x 392 x 50*	7223
	Surbac pour tiroir	PP gris	834 x 450 x 96*	10054
	Caoutchouc antidérapant pour tiroir	noir	840 x 490 x 1	8699
	Passage de tubes	tôle d'acier revêtement époxy RAL 7035	182 x 104 x 48	30035
	Box pour produits chimiques	PP bleu	410 x 300 x 260	30038
	Porte-documents DIN A5	polystyrène		30793

Ventilation		Code article
Caisson de ventilation à filtration intégrée avec contrôle du débit d'air pour toutes les armoires et les armoires sous paillasse		39306
Unité d'extraction sans contrôle du débit d'air		14218
Unité d'extraction avec contrôle du débit d'air		14220

Vous ne trouvez pas le pack d'équipement qui convient à votre application? Contactez-nous par téléphone au +33 (0)3.87.78.62.80 ou par e-mail à info@asecos.fr - vous trouverez la bonne solution avec nos experts.

OUVERTURE AVEC UNE SEULE MAIN

Voulez-vous entreposer et retirer les emballages des substances dangereuses encore plus facilement ?

Ouvrez **deux portes d'armoire d'une seule main !**



ÉTAGÈRES SANS MÉTAL

Résistants aux produits corrosifs; idéal pour le stockage de substances dangereuses inflammables corrosives



TIROIR

Volume de stockage élevé, idéal pour les petits contenants



Ventilation technique - un élément important pour limiter les risques ! Les produits pour la ventilation technique d'asecos vous aident à prévenir la formation d'atmosphères explosives et de vapeurs nocives.

Vous trouverez de plus amples informations et des solutions adaptées pour la ventilation technique à partir de la page 350



Modèle S90.196.060.FDAC
Code article 30235-001-33681



Modèle S90.196.060.FDAC
Code article 30235-002-33683



Modèle S90.196.060.FDAC
Code article 30235-005-33659

Caractéristiques techniques

Dimensions l x P x H extérieures	mm	596 x 616 x 1968
Dimensions l x P x H intérieures	mm	450 x 524 x 1742
Poids sans équipement intérieur	kgs	260
Renouvellement de l'air 10 fois	m ³ /h	4
Press. diff. (renouv. de l'air 10 fois - EK5/ AK4)	Pa	5

Caractéristiques principales



Portes pliables peu encombrantes











Porte avec système de maintien et système de fermeture automatique (TSA)

Plans techniques et hauteurs variables pour ces modèles d'armoires, voir à partir de la page 158

Modèle	Information / équipement	Couleur	Code article	
S90.196.060.FDAC	corps sans équipement intérieur, avec charnières de porte à gauche, avec TSA, système de maintien de porte	gris clair RAL 7035	Charnière : à gauche	à droite
		jaune sécurité RAL 1004	30235-001	30236-001
		blanc Laboratoire (sim. RAL 9016)	30235-002	30236-002
			30235-005	30236-005

Packs d'équipement (commande uniquement possible en même temps que l'armoire)	Matériau	Code article	
		Charnière : à gauche	à droite
3x étagère, 1x caillebotis, 1x bac de rétention au sol (V=22.0L)	tôle d'acier revêtement époxy RAL 7035	33659	34387
4x étagère, 1x caillebotis, 1x bac de rétention au sol (V=22.0L)	tôle d'acier revêtement époxy RAL 7035	33660	34388
3x étagère, 1x bac de rétention au sol (V=22.0L)	tôle d'acier revêtement époxy RAL 7035	33661	34389
4x étagère, 1x bac de rétention au sol (V=22.0L)	tôle d'acier revêtement époxy RAL 7035	33662	34390
3x étagère de rétention (V=11.5L), 1x caillebotis, 1x bac de rétention au sol (V=33.0L)	tôle d'acier revêtement époxy RAL 7035	33663	34391
3x étagère de rétention (V=11.5L), 1x bac de rétention au sol (V=22.0L)	tôle d'acier revêtement époxy RAL 7035	30834	34386
3x étagère, 1x caillebotis, 1x bac de rétention au sol (V=22.0L)	acier inoxydable	30257	33451
4x étagère, 1x caillebotis, 1x bac de rétention au sol (V=22.0L)	acier inoxydable	30258	33452
3x étagère, 1x bac de rétention au sol (V=22.0L)	acier inoxydable	30260	33454
4x étagère, 1x bac de rétention au sol (V=22.0L)	acier inoxydable	30261	33455
3x étagère de rétention (V=11.5L), 1x caillebotis, 1x bac de rétention au sol (V=33.0L)	acier inoxydable	30263	33457
3x étagère de rétention (V=22.0L), 1x bac de rétention au sol (V=22.0L)	acier inoxydable	30835	30835
4x étagère de rétention sans métal (V=11.0L), 1x bac de rétention au sol (V=11.0L)	PP gris	30266	33460
3x étagère de rétention sans métal (V=11.0L), 1x bac de rétention au sol (V=11.0L)	PP gris	30265	33459
4x tiroir (V=4.5L)	tôle d'acier revêtement époxy RAL 7035	33681	34392
5x tiroir (V=4.5L)	tôle d'acier revêtement époxy RAL 7035	33682	34393
6x tiroir (V=4.5L)	tôle d'acier revêtement époxy RAL 7035	33683	34394
3x tiroir (V=4.5L), 1x tiroir (évacuation) (V=75L), 1x bac de rétention au sol (V=22.0L)	tôle d'acier revêtement époxy RAL 7035	30270	33464
4x tiroir (V=4.5L), 1x tiroir (évacuation) (V=75L), 1x bac de rétention au sol (V=22.0L)	tôle d'acier revêtement époxy RAL 7035	30271	33465
4x tiroir (V=4.5L)	acier inoxydable	33686	34397
5x tiroir (V=4.5L)	acier inoxydable	33687	34398
6x tiroir (V=4.5L)	acier inoxydable	33688	34399
3x tiroir (V=4.5L), 1x tiroir (évacuation) (V=75L), 1x bac de rétention au sol (V=22.0L)	acier inoxydable	30275	33469
4x tiroir (V=4.5L), 1x tiroir (évacuation) (V=75L), 1x bac de rétention au sol (V=22.0L)	acier inoxydable	30276	33470

Accessoires pour ces modèles d'armoires :

Accessoires		Matériau	L x P x H (mm)	Code article
	Box de stockage charnière à gauche	tôle d'acier revêtement époxy RAL 7035	380 x 420 x 360	30029
	Box de stockage charnière à droite	tôle d'acier revêtement époxy RAL 7035	380 x 420 x 360	30030
	Surbac	PP gris	353 x 406 x 88*	9706
	Surbac pour tiroir d'alimentation	PP nature	318 x 449 x 66*	18472
	Surbac pour tiroir d'évacuation	PE blanc	313 x 484 x 71*	40171
	Caoutchouc antidérapant pour tiroir d'alimentation	noir	495 x 340 x 1	8719
	Passage de tubes	tôle d'acier revêtement époxy RAL 7035	182 x 104 x 48	30035
	Box pour produits chimiques	PP bleu	410 x 300 x 260	30038
	Porte-documents DIN A5	polystyrène		30793

Ventilation		Code article
Caisson de ventilation à filtration intégrée avec contrôle du débit d'air pour toutes les armoires et les armoires sous paillasse		39306
Unité d'extraction sans contrôle du débit d'air		14218
Unité d'extraction avec contrôle du débit d'air		14220

*Vous ne trouvez pas le pack d'équipement qui convient à votre application?
Contactez-nous par téléphone au +33 (0)3.87.78.62.80 ou par e-mail à
info@asecos.fr - vous trouverez la bonne solution avec nos experts.*



**PORTES
PLIABLES**

Idéale pour les espaces confinés et des largeurs de passage étroites.



BAC DE RÉTENTION AU SOL

Volume de rétention élevé, idéalement adapté au stockage de récipients plus gros, sécurité de rétention des fuites



Unité d'extraction

Ventilation des armoires de sécurité
Installation rapide par emboîtement, aucun accessoire de raccordement est nécessaire

Plus d'information et autres modèles à partir de la page 357



3D Découvrez nos produits dans le **showroom virtuel 3D** :
www.asecos-showroom.com



Modèle S90.196.060.075.FDAC
Code article 30315-001-33697



Modèle S90.196.060.075.FDAC
Code article 30315-001-30321



Modèle S90.196.060.075.FDAC
Code article 30315-002-30322

Caractéristiques techniques

Dimensions l x P x H extérieures	mm	596 x 749 x 1968
Dimensions l x P x H intérieures	mm	450 x 657 x 1742
Poids sans équipement intérieur	kgs	310
Renouvellement de l'air 10 fois	m ³ /h	5
Press. diff. (renouv. de l'air 10 fois - EK5/ AK4)	Pa	5

Caractéristiques principales



Portes pliables peu encombrantes



Porte avec système de maintien et système de fermeture automatique (TSA)







Profondeur spéciale de 750 mm

Plans techniques et hauteurs variables pour ces modèles d'armoires, voir à partir de la page 158

Modèle	Information / équipement	Couleur	Code article	
S90.196.060.075.FDAC	corps sans équipement intérieur, avec charnières de porte à gauche, avec TSA, système de maintien de porte	gris clair RAL 7035	Charnière : à gauche à droite	
		jaune sécurité RAL 1004	30315-001	30316-001
		blanc Laboratoire (sim. RAL 9016)	30315-002	30316-002
			30315-005	30316-005

Packs d'équipement (commande uniquement possible en même temps que l'armoire)	Matériau	Code article	
4x tiroir (V=5.5L)	tôle d'acier revêtement époxy RAL 7035	Charnière : à gauche à droite	
		33695	34402
5x tiroir (V=5.5L)	tôle d'acier revêtement époxy RAL 7035	33696	34403
6x tiroir (V=5.5L)	tôle d'acier revêtement époxy RAL 7035	33697	34404
3x tiroir (V=5.5L), 1x tiroir (évacuation) (V=10.0L), 1x bac de rétention au sol (V=22.0L)	tôle d'acier revêtement époxy RAL 7035	30321	33480
4x tiroir (V=5.5L), 1x tiroir (évacuation) (V=10.0L), 1x bac de rétention au sol (V=22.0L)	tôle d'acier revêtement époxy RAL 7035	30322	33481
4x tiroir (V=5.5L)	acier inoxydable	33700	34407
5x tiroir (V=5.5L)	acier inoxydable	33701	34408
6x tiroir (V=5.5L)	acier inoxydable	33702	34409
3x tiroir (V=5.5L), 1x tiroir (évacuation) (V=4.5L), 1x bac de rétention au sol (V=22.0L)	acier inoxydable	30326	33485
4x tiroir (V=5.5L), 1x tiroir (évacuation) (V=4.5L), 1x bac de rétention au sol (V=22.0L)	acier inoxydable	30327	33486

Accessoires pour ces modèles d'armoires :

Accessoires		Matériau	L x P x H (mm)	Code article
	Subac pour tiroir d'alimentation	PP nature	314 x 560 x 66*	18473
	Caoutchouc antidérapant pour tiroir d'alimentation	noir	630 x 340 x 1	8720
	Passage de tubes	tôle d'acier revêtement époxy RAL 7035	182 x 104 x 48	30035
	Porte-documents DIN A5	polystyrène		30793

Ventilation		Code article
Caisson de ventilation à filtration intégrée avec contrôle du débit d'air pour toutes les armoires et les armoires sous paillasse		39306
Unité d'extraction sans contrôle du débit d'air		14218
Unité d'extraction avec contrôle du débit d'air		14220

*Vous ne trouvez pas le pack d'équipement qui convient à votre application?
Contactez-nous par téléphone au +33 (0)3.87.78.62.80 ou par e-mail à
info@asecos.fr - vous trouverez la bonne solution avec nos experts.*



PROFONDEUR SPÉCIALE DE 750 MM
Plus de capacité de stockage dans l'armoire grâce à une profondeur spéciale de 750 mm.



TIROIR
Volume de stockage élevé, idéal pour les petits contenants



BAC DE RÉTENTION AU SOL
Volume de rétention élevé, idéalement adapté au stockage de récipients plus gros, sécurité de rétention des fuites



ARMOIRE DE SECURITE ENTRETENUE UNIQUEMENT PAR DES PROFESSIONNELS ...

... offre une protection fiable pour les personnes, l'environnement et les biens ! Avec nos services, vous êtes toujours entre de bonnes mains.

Plus d'information, à partir de la page 514

Hauteurs de réglage

Armoires de sécurité type 90

S90.196.120(.WDAS/.FDAS/.FDAC)

Tiroirs/numéro	9	8	7	6	5	4+1	4	3+1	3	2
Distance ⑨ (mm)	145									
Distance ⑧ (mm)	135	210								
Distance ⑦ (mm)	135	200	210							
Distance ⑥ (mm)	170	200	200	275						
Distance ⑤ (mm)	170	170	200	230	340	295				
Distance ④ (mm)	170	170	200	230	330	295	400			
Distance ③ (mm)	170	170	200	230	295	230	360	530		
Distance ② (mm)	170	170	230	230	295	230	390	520	1010	
Distance ① (mm)	200	200	265	330	295	490	425	550	615	

Capacité de stockage de chaque tiroir/réceptacle

Quantité	Type de récipient	Volume
90	Aérosols	400 ml
40	Aérosols	1 litre
40	Bouteille de lab. (en verre)	1 litre
40	Bouteille de lab. (en pe)	1 litre
15	Bouteille de lab. (en verre)	2,5 litres

Étagères/nombre	4	3	2
Distance ④ (mm)	460		
Distance ③ (mm)	285	490	
Distance ② (mm)	315	380	
Distance ① (mm)	315	410	

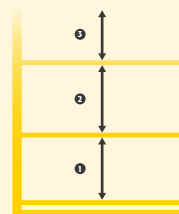

S90.196.090(.WDAS/.FWAS)

Tiroirs/numéro	9	8	7	6	5	4+1	4	3+1	3	2
Distance ⑨ (mm)	145									
Distance ⑧ (mm)	135	210								
Distance ⑦ (mm)	135	200	210							
Distance ⑥ (mm)	170	200	200	275						
Distance ⑤ (mm)	170	170	200	230	340	295				
Distance ④ (mm)	170	170	200	230	330	295	400			
Distance ③ (mm)	170	170	200	230	295	230	360	530		
Distance ② (mm)	170	170	230	230	295	230	390	520	1010	
Distance ① (mm)	200	200	265	330	265	490	425	550	615	

Capacité de stockage de chaque tiroir/réceptacle

Quantité	Type de récipient	Volume
49	Aérosols	400 ml
23	Aérosols	1 litre
23	Bouteille de lab. (en verre)	1 litre
23	Bouteille de lab. (en pe)	1 litre
9	Bouteille de lab. (en verre)	2,5 litres

Étagères/nombre	4	3	2
Distance ④ (mm)	460		
Distance ③ (mm)	285	490	
Distance ② (mm)	315	380	
Distance ① (mm)	315	410	

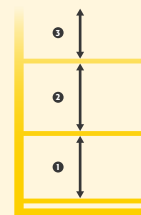

S90.196.060(.WDAS/.FDAS*/.FDAC*)

Tiroirs/numéro	9	8	7	6	5	4+1	4	3+1	3	2
Distance ⑨ (mm)	175									
Distance ⑧ (mm)	135	175								
Distance ⑦ (mm)	135	200	175							
Distance ⑥ (mm)	135	200	200	270						
Distance ⑤ (mm)	170	200	200	230	335	270				
Distance ④ (mm)	170	170	200	230	330	200	365	300		
Distance ③ (mm)	170	170	230	230	295	230	390	330		
Distance ② (mm)	170	170	230	230	265	230	390	330		
Distance ① (mm)	200	200	265	330	330	540	425	540		

Capacité de stockage de chaque tiroir/réceptacle

Quantité	Type de récipient	Volume
30	Aérosols	400 ml
12	Aérosols	1 litre
12	Bouteille de lab. (en verre)	1 litre
12	Bouteille de lab. (en pe)	1 litre
6	Bouteille de lab. (en verre)	2,5 litres

Étagères/nombre	4	3	2
Distance ④ (mm)	460		
Distance ③ (mm)	285	490	
Distance ② (mm)	315	380	
Distance ① (mm)	315	410	

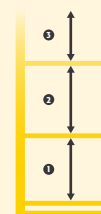

* pour les modèles .FDAS et .FDAC, la hauteur de réglage supérieure est réduite de 15 mm

S90.196.120.MV.WDAS(.FDAS)

Tiroirs/numéro	9	8	7	6	5	4+1	4	3+1	3	2
Distance 9 (mm)	135									
Distance 8 (mm)	135	295								
Distance 7 (mm)	135	135	295							
Distance 6 (mm)	170	170	230	295						
Distance 5 (mm)	170	170	200	295	325	295				
Distance 4 (mm)	170	170	200	230	295	295	390			
Distance 3 (mm)	170	170	170	230	330	230	390	520		
Distance 2 (mm)	170	170	200	230	295	230	390	520	1125	
Distance 1 (mm)	200	200	200	330	295	490	390	550	490	

Étagères/nombre	4	3	2
Distance 4 (mm)	460		
Distance 3 (mm)	285	490	
Distance 2 (mm)	315	380	
Distance 1 (mm)	315	410	

Capacité de stockage de chaque tiroir/réceptacle

Quantité	Type de récipient	Volume
30	Aérosols	400 ml
12	Aérosols	1 litre
12	Bouteille de lab. (en verre)	1 litre
12	Bouteille de lab. (en pe)	1 litre
6	Bouteille de lab. (en verre)	2,5 litres

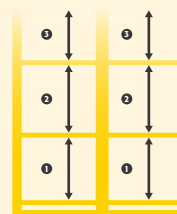

S90.196.060.MH.WDAS(.FDAS)

Hauteurs de stockage pour tiroirs

Tiroirs/numéro	3	2
Distance 3 (mm)	205	
Distance 2 (mm)	265	365
Distance 1 (mm)	330	455

Hauteurs de stockage des étagères

Étagères/nombre	2
Distance 2 (mm)	270
Distance 1 (mm)	250

Capacité de stockage de chaque tiroir/réceptacle

Quantité	Type de récipient	Volume
30	Aérosols	400 ml
12	Aérosols	1 litre
12	Bouteille de lab. (en verre)	1 litre
12	Bouteille de lab. (en pe)	1 litre
6	Bouteille de lab. (en verre)	2,5 litres

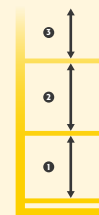

S90.196.060.075.FDAS(.FDAC)

Tiroirs/numéro	9	8	7	6	5	4+1	4	3+1	3	2
Distance 9 (mm)	160									
Distance 8 (mm)	135	160								
Distance 7 (mm)	135	200	160							
Distance 6 (mm)	135	200	200	255						
Distance 5 (mm)	170	200	200	230	320	255				
Distance 4 (mm)	170	170	200	230	330	200	350	285		
Distance 3 (mm)	170	170	230	230	295	230	390	330	510	
Distance 2 (mm)	170	170	230	230	265	230	390	330	520	990
Distance 1 (mm)	200	200	265	330	330	540	425	540	550	615

Capacité de stockage de chaque tiroir/réceptacle

Quantité	Type de récipient	Volume
40	Aérosols	400 ml
17	Aérosols	1 litre
17	Bouteille de lab. (en verre)	1 litre
17	Bouteille de lab. (en pe)	1 litre
9	Bouteille de lab. (en verre)	2,5 litres

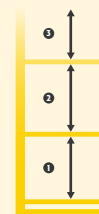

Hauteurs de réglage

Armoires de sécurité mi-hauteur type 90

S90.129.120(.WDAS/.WDAC)

Tiroirs/numéro	9	8	7	6	5	4+1	4	3+1	3	2
Distance 9 (mm)										
Distance 8 (mm)										
Distance 7 (mm)										
Distance 6 (mm)										
Distance 5 (mm)										
Distance 4 (mm)										
Distance 3 (mm)										305
Distance 2 (mm)										295 435
Distance 1 (mm)										330 520

Capacité de stockage de chaque tiroir/récipient

Quantité	Type de récipient	Volume
90	Aérosols	400 ml
40	Aérosols	1 litre
40	Bouteille de lab. (en verre)	1 litre
40	Bouteille de lab. (en pe)	1 litre
15	Bouteille de lab. (en verre)	2,5 litres

Étagères/nombre	4	3	2
Distance 4 (mm)			
Distance 3 (mm)			335
Distance 2 (mm)			220 385
Distance 1 (mm)			250 315

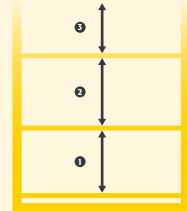

S90.129.060(.WDAS/.WDAC)

Tiroirs/numéro	9	8	7	6	5	4+1	4	3+1	3	2
Distance 9 (mm)										
Distance 8 (mm)										
Distance 7 (mm)										
Distance 6 (mm)										
Distance 5 (mm)										
Distance 4 (mm)										
Distance 3 (mm)										290
Distance 2 (mm)										295 450
Distance 1 (mm)										330 490

Capacité de stockage de chaque tiroir/récipient

Quantité	Type de récipient	Volume
30	Aérosols	400 ml
12	Aérosols	1 litre
12	Bouteille de lab. (en verre)	1 litre
12	Bouteille de lab. (en pe)	1 litre
6	Bouteille de lab. (en verre)	2,5 litres

Étagères/nombre	4	3	2
Distance 4 (mm)			
Distance 3 (mm)			335
Distance 2 (mm)			220 395
Distance 1 (mm)			250 315

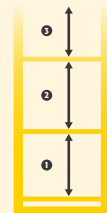

Armoires de sécurité type 90

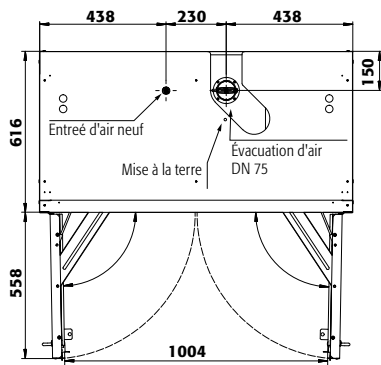

S90.196.120(WDAS)
S90.196.120.MV.WDAS
S90.129.120(WDAS)
S90.129.120.WDAC

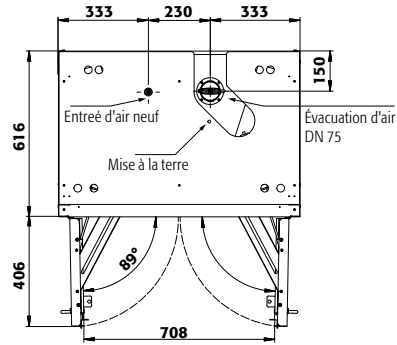

S90.196.090(WDAS)

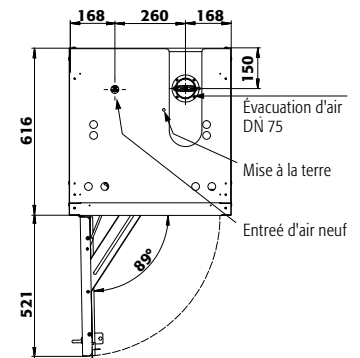

S90.196.060(WDAS)
S90.196.060.MH.WDAS
S90.129.060(WDAS)
S90.129.060.WDAC

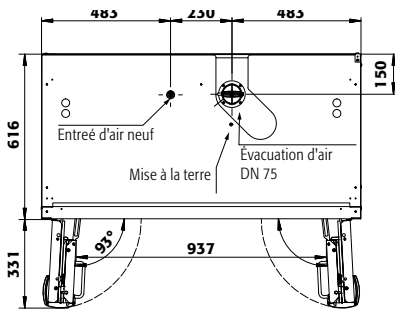

S90.196.120.FDAS
S90.196.120.MV.FDAS
S90.196.120.FDAC

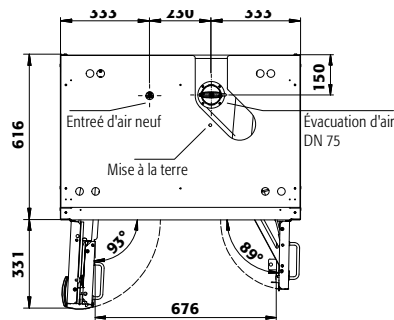

S90.196.090.FWAS

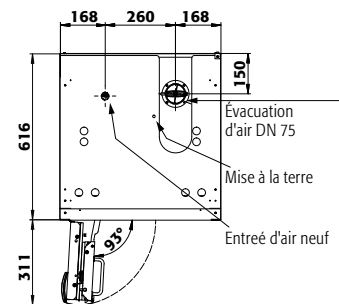

S90.196.060.FDAS
S90.196.060.MH.FDAS
S90.196.060.FDAC

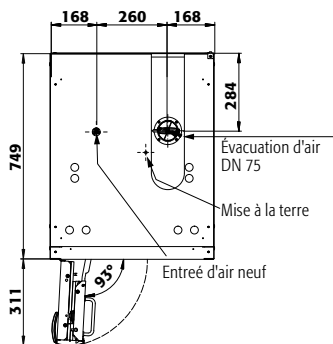

S90.196.060.075.FDAS
S90.196.060.075.FDAC

MAINTENANCE PREVENTIVE ET CURATIVE — POUR VOTRE SÉCURITÉ



asecos ne fait aucun compromis en matière de sécurité.

Notre gamme de services reflète également notre expertise en tant que développeur et fabricant de produits de sécurité : En cas d'urgence, un entretien complet et professionnel peut non seulement prévenir de graves dommages aux personnes, à l'environnement et aux biens, mais il est également exigé par la loi.

Avec les services d'asecos, vous êtes toujours entre de bonnes mains. Dans la directive CE 89/391/CEE, le législateur exige que les équipements de travail soient correctement entretenus à intervalles réguliers par des personnes compétentes et que leur bon fonctionnement soit vérifié.

asecos répond aux exigences suivantes : Le fonctionnement sans faille de votre armoire de sécurité est assuré grâce à l'inspection et l'entretien par nos techniciens spécialisés. En signant un contrat de service asecos, nous prolongeons votre garantie à environ 10 ans.

Lors du contrôle de sécurité, nos experts vérifient le fonctionnement et l'efficacité de tous les éléments importants pour la sécurité, tels que les joints coupe-feu et de ventilation, l'isolation, la fermeture des portes, les fusibles, les orifices de ventilation.

Pour plus d'informations sur le programme de service asecos, rendez-vous à l'adresse suivante : **service@asecos.fr** ou **www.asecos.fr**

Ici, vous pouvez également demander gratuitement la brochure de service actuelle avec tous les services et tarifs.

Vous trouverez également un aperçu de nos produits dans ce catalogue à partir de la page 514.



Le service asecos : Vos avantages en un coup d'œil

1 La fonction de protection de votre armoire de sécurité (pour sceller les substances dangereuses stockées en cas d'incendie) est maintenue en permanence et la durée de vie de l'installation est prolongée.

1

2 Vous avez la garantie que nous, en tant qu'experts, avons connaissance de tous les règlements, directives et de la construction des armoires.

2

3 Vous bénéficiez d'une garantie du fabricant pouvant aller jusqu'à 10 ans, selon le tarif de service choisi.

3

4 L'équipe d'asecos surveille la date d'échéance de vos rendez-vous d'entretien et vous informe des contrôles nécessaires.

4

5 Une documentation complète et rigoureuse, la disponibilité de toutes les pièces de rechange (min. 10 ans).

5

6 Nos contrôles de sécurité sont conformes aux exigences de la directive CE 89/391/CEE.

6

7 Réseau de service complet.

7

8 Nous pouvons effectuer 98 % de toutes les réparations sur les produits fabriqués dans le cadre de la date du contrôle de sécurité - cela implique que vous n'effectuez pas de dépenses supplémentaires et vous permet d'économiser de l'argent.

8



ascos
14470-1
90

ascos

NO OPEN FLAMES
NO SPARKS
NO SMOKING

HAZ - LARGE

Corrosive
Toxic

Aperçu

Armoires de sécurité combinées, Type 90

K-PHOENIX-90 | modèle avec portes battantes et pliables et système de maintien de porte

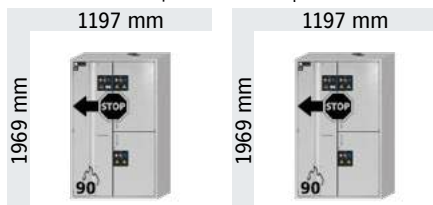

K90.196.120.MFFWAS
page 170

K90.196.120.MC.FWAS
page 170

K-PHOENIX Vol.2-90 | modèle avec portes battantes et pliables, dispositif de maintien de porte et système de fermeture de porte automatique (TSA)

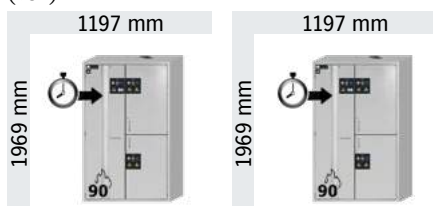

K90.196.120.MFFWAC
page 172

K90.196.120.MC.FWAC
page 172

Armoires de sécurité sous pailasse combinées, Type 90

K-UB-90 | modèle avec tiroirs et portes battantes — profondeur de 502 mm

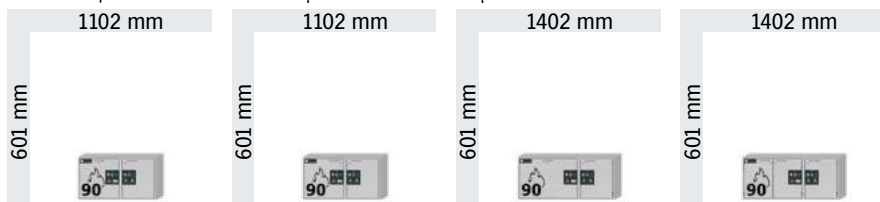

K90.060.110.050.UB.ST
page 176

K90.060.110.050.UB.2T
page 176

K90.060.140.050.UB.ST
page 176

K90.060.140.050.UB.3T
page 176

Découvrez plus de modèles dans le **configurateur de produits en ligne** :

K-PHOENIX-30
Armoires de sécurité
type 30 avec portes
battantes et pliables



www.asecos-configurator.com

Armoires de sécurité combinées pour le stockage non limité des matières dangereuses inflammables et corrosives dans les zones de travail conformément aux normes NF EN 14470-1.

1

L'armoire multirisques 3 en 1

Un stockage sûr des produits dangereux inflammables, acides et base.



2

Un stockage sûr dans des compartiments séparés

Trois compartiments séparés, système d'aération et d'évacuation intégré, résistant à la corrosion, sans métal.



3

Compartiment de stockage type 90 pour le modèle PHOENIX Vol. 2 (FWAC)

Manipulations pratique et sûre des récipients dans l'armoire, déblocage des portes pour les fermer au bout de 60 secondes, alarmes visuelle et sonore avant fermeture.



4

Compartiment de stockage type 90 pour le modèle PHOENIX

Manipulations pratique et sûre des récipients dans l'armoire.



5

Utilisation contrôlée

Portes verrouillables avec serrure profilée et serrure à cylindre.



6

Ventilation

Ventilation et extraction uniformes de tout l'intérieur de l'armoire. Conduits d'air intégrés prêts pour la connexion (DN 75) à un système d'échappement technique. Le risque de formation d'atmosphères explosives ou de vapeurs nocives est évité en toute sécurité.



7

Armoire à poisons

Box de stockage des matières toxiques, box de stockage avec serrure différente.



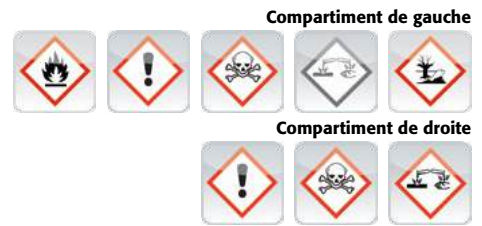

- **Capacité de résistance au feu de 90 minutes** (type 90), homologuée selon NF EN 14470-1



- **Contrôlées GS**



- Conforme selon les Normes **EN 16121** et **16122**
- Exigences et méthodes d'essai pour la sécurité, la résistance, la durabilité et la stabilité.



- **Produits de qualité supérieure fournis avec une garantie spéciale du fabricant**
- **Garantie fabricant étendue à cinq ans** avec le contrat de maintenance asecos BASIC Plus
- Plus d'information, à partir de la page 514



Aménagements intérieurs

Nos nombreux modèles d'armoires peuvent être parfaitement adaptés aux exigences les plus diverses grâce à la large gamme de modèles d'équipement intérieur. Selon les besoins, des packs d'équipements intérieurs comprenant les éléments suivants sont disponibles :

Tiroir



Convient tout particulièrement pour le stockage de petits récipients jusqu'à 5 L, de bombes aérosols ou de bouteilles de gaz comprimé

- Le tiroir prolongé fournit une vue d'ensemble de toutes les matières dangereuses stockées
- Tous les conteneurs peuvent être retirés ou ajustés de manière pratique et sûre
- Les tiroirs se ferment automatiquement en cas d'incendie et sont dotés d'un mécanisme permanent de fermeture automatique
- Matériau disponible : tôle d'acier revêtue de poudre (RAL 7035) ou acier inoxydable

Niveau de stockage sans métal



Convient tout particulièrement au stockage des matières dangereuses inflammables et légèrement corrosives.

- L'étagère à plateaux avec revêtement de surface résistant aux produits chimiques et le bac en plastique offrent un niveau élevé de protection contre la corrosion.
- Le bac de rétention en plastique est monté sur l'étagère du plateau pour l'empêcher de basculer et de s'arracher, et peut être facilement retiré si nécessaire.
- Matériau disponible : polypropylène (gris)

Bac de rétention au sol et caillebotis



Bacs de rétention au sol de grande qualité

- Les fuites éventuelles sont collectées en toute sécurité au niveau du plancher
- Peut être utilisé en combinaison avec un insert perforé comme niveau de stockage supplémentaire pour les conteneurs
- Matériau disponible : tôle d'acier revêtue de poudre (RAL 7035), acier inoxydable ou polypropylène

Étagère et étagère de rétention



Convient aux conteneurs plus grands

- Les étagères sont réglables en hauteur et peuvent être facilement ajustées à la hauteur des conteneurs
- Un montant de sécurité protège les conteneurs contre la chute
- Matériau disponible : tôle d'acier revêtue de poudre (RAL 7035) ou acier inoxydable

Accessoires



Des accessoires pratiques, tels que des conduits de bacs en plastique, des tapis antidérapants ou des box de stockage verrouillables séparément, complètent les variantes d'aménagement intérieur et apportent un confort et une sécurité supplémentaires lors du stockage et de la manipulation des conteneurs.

AVEZ VOUS DE L'ESPACE À GASPILLER ?

... évidemment, non.

Alors lisez attentivement ce qui va suivre....

L'OBJECTIF

**Cette photo vous est-elle familière ?
Posons-nous les bonnes questions :**

- Quelles sont les conditions à respecter lors du retrait des récipients de l'armoire ?
- Quels types de récipients sont placés devant les étagères, lesquels sont à l'arrière ?
- Quelles matières dangereuses doivent être placées sur un niveau de stockage ?
- Qu'est-ce qui garantit un retrait facile et en toute sécurité des récipients situés à l'arrière ?



LA SOLUTION

Des armoires de sécurité équipées de tiroirs de rétention pour répondre à chacune de ces problématiques !

- Stockage des récipients de petite capacité
- Accès facile pour le stockage ou le retrait des produits de l'armoire
- Collecte sûre et facile des déchets dans les récipients



Pratique : aucune gêne lors du retrait des récipients de la zone de stockage arrière.

Positionnez un récipient à l'avant ou à l'arrière n'est plus un problème. Le tiroir à extraction totale vous permet toujours un **aperçu complet** du niveau de stockage.

Les matières dangereuses qui doivent être rangées ensemble sur un même niveau de stockage, **peuvent facilement être disposées dans un tiroir. Doublez ainsi votre capacité de stockage !**



Modèle K90.196.120.MC.FWAS
Code article 30335-001-33841



Modèle K90.196.120.MF.FWAS
Code article 30333-001-33839





Modèle K90.196.120.MF.FWAS
Code article 30333-001-33838

Caractéristiques techniques

Dimensions l x P x H extérieures	mm	1197 x 617 x 1969
Dimensions l x P x H intérieures	mm	à gauche : 450 x 522 x 1742 haut à droite : 491 x 542 x 862 bas à droite : 491 x 542 x 862
Poids sans équipement intérieur	kgs	515
Renouvellement de l'air 10 fois	m ³ /h	9
Press. diff. (renouv. de l'air 10 fois - EK5/ AK4)	Pa	5
Renouvellement d'air 30 fois	m ³ /h	29
Pression différentielle (renouvellement d'air 30 fois)	Pa	28

Caractéristiques principales









-  Stockage séparé sûr grâce à des compartiments hermétiquement séparés
-  En option, Box matières dangereuses
-  Compartiment de type 90 avec porte avec système de maintien

Plans techniques et hauteurs variables pour ces modèles d'armoires, voir à partir de la page 178

Modèle	Information / équipement	Couleur	Code article
K90.196.120.MF.FWAS	corps sans équipement intérieur, avec système de maintien de porte, avec division centrale verticale (lignifuge)	gris clair RAL 7035 blanc Laboratoire (sim. RAL 9016)	30333-001 30333-005
K90.196.120.MC.FWAS	corps sans équipement intérieur, avec système de maintien de porte, avec box à poison	gris clair RAL 7035	30335-001

Packs d'équipement (commande uniquement possible en même temps que l'armoire)	Matériau	Code article
K90.196.120.MF.FWAS À gauche: 3x étagère, 1x caillebotis, 1x bac de rétention au sol (V=22.0L) Haut à droite: 2x étagère coulissante (V=11.0L) Bas à droite: 2x étagère coulissante (V=11.0L)	tôle d'acier revêtement époxy RAL 7035, panneau mélamine/PP gris	33838
À gauche: 3x étagère, 1x caillebotis, 1x bac de rétention au sol (V=22.0L) Haut à droite: 2x étagère coulissante (V=11.0L) Bas à droite: 2x étagère coulissante (V=11.0L)	acier inoxydable, panneau mélamine/PP gris	30338
À gauche: 3x étagère de rétention (V=11.5L), 1x bac de rétention au sol (V=22.0L) Haut à droite: 2x étagère coulissante (V=11.0L) Bas à droite: 2x étagère coulissante (V=11.0L)	tôle d'acier revêtement époxy RAL 7035, panneau mélamine/PP gris	34257
À gauche: 3x étagère de rétention (V=11.5L), 1x bac de rétention au sol (V=22.0L) En haut: 3x étagère coulissante (V=11.0L) En bas: 3x étagère coulissante (V=11.0L)	tôle d'acier revêtement époxy RAL 7035, panneau mélamine/PP gris	37687
À gauche: 6x tiroir (V=4.5L) Haut à droite: 3x étagère coulissante (V=11.0L) Bas à droite: 3x étagère coulissante (V=11.0L)	tôle d'acier revêtement époxy RAL 7035, panneau mélamine/PP gris	33839
À gauche: 6x tiroir (V=4.5L) Haut à droite: 3x étagère coulissante (V=11.0L) Bas à droite: 3x étagère coulissante (V=11.0L)	acier inoxydable, panneau mélamine/PP gris	33840
K90.196.120.MC.FWAS À gauche: 1x box de stockage, 2x étagère, 1x caillebotis, 1x bac de rétention au sol (V=22.0L) Haut à droite: 2x étagère coulissante (V=11.0L) Bas à droite: 2x étagère coulissante (V=11.0L)	tôle d'acier revêtement époxy RAL 7035, panneau mélamine/PP gris	33841
À gauche: 1x box de stockage, 2x étagère, 1x caillebotis, 1x bac de rétention au sol (V=22.0L) Haut à droite: 2x étagère coulissante (V=11.0L) Bas à droite: 2x étagère coulissante (V=11.0L)	acier inoxydable, panneau mélamine/PP gris	30755
À gauche: 1x box de stockage, 4x tiroir (V=4.5L) Haut à droite: 3x étagère coulissante (V=11.0L) Bas à droite: 3x étagère coulissante (V=11.0L)	tôle d'acier revêtement époxy RAL 7035, panneau mélamine/PP gris	33842
À gauche: 1x box de stockage, 4x tiroir (V=4.5L) Haut à droite: 3x étagère coulissante (V=11.0L) Bas à droite: 3x étagère coulissante (V=11.0L)	acier inoxydable, panneau mélamine/PP gris	33843

Accessoires pour ces modèles d'armoires :

Accessoires		Matériau	L x P x H (mm)	Code article
	Box de stockage charnière à droite	tôle d'acier revêtement époxy RAL 7035	380 x 420 x 360	30030
	Box de stockage charnière à gauche	tôle d'acier revêtement époxy RAL 7035	380 x 420 x 360	30029
	Surbac	PP gris	353 x 406 x 88*	9706
	Surbac pour tiroir d'évacuation	PP noir ou blanc	313 x 413 x 175*	18474
	Surbac pour tiroir d'alimentation	PP nature	318 x 449 x 66*	18472
	Caoutchouc antidérapant pour tiroir d'alimentation	noir	495 x 340 x 1	8719
	Passage de tubes	tôle d'acier revêtement époxy RAL 7035	182 x 104 x 48	30035
	Box pour produits chimiques	PP bleu	410 x 300 x 260	30038
	Porte-documents DIN A5	polystyrène		30793

Ventilation	Code article
Unité d'extraction sans contrôle du débit d'air	14218

* L x P = surface au sol utilisable

Vous ne trouvez pas le pack d'équipement qui convient à votre application? Contactez-nous par téléphone au +33 (0)3.87.78.62.80 ou par e-mail à info@asecos.fr - vous trouverez la bonne solution avec nos experts.



Ventilation technique - un élément important pour limiter les risques ! Les produits pour la ventilation technique d'asecos vous aident à prévenir la formation d'atmosphères explosives et de vapeurs nocives.

Vous trouverez de plus amples informations et des solutions adaptées pour la ventilation technique à partir de la page 350



Modèle K90.196.120.MC.FWAC
Code article 30336-001-33841



Modèle K90.196.120.MF.FWAC
Code article 30334-001-33839





Modèle K90.196.120.MF.FWAC
Code article 30334-001-33838

Caractéristiques techniques

Dimensions l x P x H extérieures	mm	1197 x 617 x 1969
Dimensions l x P x H intérieures	mm	à gauche : 450 x 522 x 1742 haut à droite : 491 x 542 x 862 bas à droite : 491 x 542 x 862
Poids sans équipement intérieur	kgs	515
Renouvellement de l'air 10 fois	m ³ /h	9
Press. diff. (renouv. de l'air 10 fois - EK5/ AK4)	Pa	5
Renouvellement d'air 30 fois	m ³ /h	29
Pression différentielle (renouvellement d'air 30 fois)	Pa	28

Caractéristiques principales









-  Stockage séparé sûr grâce à des compartiments hermétiquement séparés
-  En option, Box matières dangereuses
-  Compartiment de type 90 avec porte avec système de maintien et système de fermeture automatique (TSA)

Plans techniques et hauteurs variables pour ces modèles d'armoires, voir à partir de la page 178

Modèle	Information / équipement	Couleur	Code article
K90.196.120.MF.FWAC	corps sans équipement intérieur, avec TSA, système de maintien de porte, avec division centrale verticale (lignifuge)	gris clair RAL 7035 blanc Laboratoire (sim. RAL 9016)	30334-001 30334-005
K90.196.120.MC.FWAC	corps sans équipement intérieur, avec TSA, système de maintien de porte, avec box à poison	gris clair RAL 7035	30336-001

Packs d'équipement (commande uniquement possible en même temps que l'armoire)	Matériau	Code article
K90.196.120.MF.FWAC À gauche: 3x étagère, 1x caillebotis, 1x bac de rétention au sol (V=22.0L) Haut à droite: 2x étagère coulissante (V=11.0L) Bas à droite: 2x étagère coulissante (V=11.0L)	tôle d'acier revêtement époxy RAL 7035, panneau mélamine/PP gris	33838
À gauche: 3x étagère, 1x caillebotis, 1x bac de rétention au sol (V=22.0L) Haut à droite: 2x étagère coulissante (V=11.0L) Bas à droite: 2x étagère coulissante (V=11.0L)	acier inoxydable, panneau mélamine/PP gris	30338
À gauche: 3x étagère de rétention (V=11.5L), 1x bac de rétention au sol (V=22.0L) Haut à droite: 2x étagère coulissante (V=11.0L) Bas à droite: 2x étagère coulissante (V=11.0L)	tôle d'acier revêtement époxy RAL 7035, panneau mélamine/PP gris	34257
À gauche: 3x étagère de rétention (V=11.5L), 1x bac de rétention au sol (V=22.0L) En haut: 3x étagère coulissante (V=11.0L) En bas: 3x étagère coulissante (V=11.0L)	tôle d'acier revêtement époxy RAL 7035, panneau mélamine/PP gris	37687
À gauche: 6x tiroir (V=4.5L) Haut à droite: 3x étagère coulissante (V=11.0L) Bas à droite: 3x étagère coulissante (V=11.0L)	tôle d'acier revêtement époxy RAL 7035, panneau mélamine/PP gris	33839
À gauche: 6x tiroir (V=4.5L) Haut à droite: 3x étagère coulissante (V=11.0L) Bas à droite: 3x étagère coulissante (V=11.0L)	acier inoxydable, panneau mélamine/PP gris	33840
K90.196.120.MC.FWAC À gauche: 1x box de stockage, 2x étagère, 1x caillebotis, 1x bac de rétention au sol (V=22.0L) Haut à droite: 2x étagère coulissante (V=11.0L) Bas à droite: 2x étagère coulissante (V=11.0L)	tôle d'acier revêtement époxy RAL 7035, panneau mélamine/PP gris	33841
À gauche: 1x box de stockage, 2x étagère, 1x caillebotis, 1x bac de rétention au sol (V=22.0L) Haut à droite: 2x étagère coulissante (V=11.0L) Bas à droite: 2x étagère coulissante (V=11.0L)	acier inoxydable, panneau mélamine/PP gris	30755
À gauche: 1x box de stockage, 4x tiroir (V=4.5L) Haut à droite: 3x étagère coulissante (V=11.0L) Bas à droite: 3x étagère coulissante (V=11.0L)	tôle d'acier revêtement époxy RAL 7035, panneau mélamine/PP gris	33842
À gauche: 1x box de stockage, 4x tiroir (V=4.5L) Haut à droite: 3x étagère coulissante (V=11.0L) Bas à droite: 3x étagère coulissante (V=11.0L)	acier inoxydable, panneau mélamine/PP gris	33843

Accessoires pour ces modèles d'armoires :

Accessoires		Matériau	L x P x H (mm)	Code article
	Box de stockage charnière à droite	tôle d'acier revêtement époxy RAL 7035	380 x 420 x 360	30030
	Box de stockage charnière à gauche	tôle d'acier revêtement époxy RAL 7035	380 x 420 x 360	30029
	Surbac	PP gris	353 x 406 x 88*	9706
	Surbac pour tiroir d'évacuation	PP noir ou blanc	313 x 413 x 175*	18474
	Surbac pour tiroir d'alimentation	PP nature	318 x 449 x 66*	18472
	Caoutchouc antidérapant pour tiroir d'alimentation	noir	495 x 340 x 1	8719
	Passage de tubes	tôle d'acier revêtement époxy RAL 7035	182 x 104 x 48	30035
	Box pour produits chimiques	PP bleu	410 x 300 x 260	30038
	Porte-documents DIN A5	polystyrène		30793

Ventilation	Code article
Unité d'extraction sans contrôle du débit d'air	14218

* L x P = surface au sol utilisable

*Vous ne trouvez pas le pack d'équipement qui convient à votre application?
Contactez-nous par téléphone au +33 (0)3.87.78.62.80 ou par e-mail à
info@asecos.fr - vous trouverez la bonne solution avec nos experts.*



GUIDE DES PRODUITS CHIMIQUES

... résume clairement les lois et le contexte juridique concernant le stockage et la manipulation de celles-ci.

Obtenez maintenant votre exemplaire à l'adresse www.asecos.fr

Armoires de sécurité combinées pour le stockage non limité des matières dangereuses inflammables et corrosives dans les zones de travail conformément aux normes NF EN 14470-1.

1

Stockage de matières dangereuses sous-paillasse et postes de travail

Maximisez votre espace de stockage.



2

Une armoire sous paillasse multirisques 2 en 1

Un stockage des produits inflammables et corrosifs, deux compartiments séparés.



3

Fermeture sécurisée

Fermeture à clé cylindre interchangeable, les armoires de sécurité peuvent être intégrées dans un plan de combinaison, indicateur (rouge-vert) signale si l'armoire est fermée ou non.



4

Ventilation

On peut utiliser les conduits d'air intégrés prêts pour la connexion (DN 50) à un système d'échappement technique pour l'extraction des vapeurs de substances dangereuses. Le risque de formation d'atmosphères explosives ou de vapeurs nocives est évité en toute sécurité.

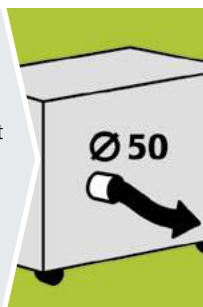

5

Mobile

Roulettes en option avec couvercle de base et dispositif de blocage intégré, déplacement facile de l'armoire. Réglage en hauteur sur différents systèmes de mobilier de laboratoire possible avec garnitures.



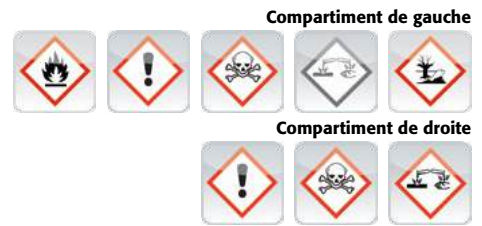

- **Capacité de résistance au feu de 90 minutes** (type 90), homologuée selon NF EN 14470-1



- Conforme selon les Normes **EN 16121** et **16122**
- Exigences et méthodes d'essai pour la sécurité, la résistance, la durabilité et la stabilité.



- **Produits de qualité supérieure fournis avec une garantie spéciale du fabricant**
- **Garantie fabricant étendue à cinq ans** avec le contrat de maintenance asecos BASIC Plus
- Plus d'information, à partir de la page 514



K-LINE | K-UB-90



Modèle K90.060.140.050.UB.3T
Code article 30377-001-33846



Modèle K90.060.110.050.UB.2T
Code article 30365-001-33844



Modèle K90.060.110.050.UB.ST
Code article 30358-001-35363

Caractéristiques techniques

Dimensions l x P x H extérieures
Dimensions l x P x H intérieures

mm
mm

K90.060.140.050.UB.ST K90.060.140.050.UB.3T

1402 x 502 x 601
à gauche : 770 x 381 x 502
à droite : 440 x 468 x 562

Poids sans équipement intérieur
Renouvellement de l'air **10 fois**
Press. diff. (**renouv. de l'air 10 fois - EK5/AK4**)

kg
m³/h
Pa

197
3
1

K90.060.110.050.UB.ST K90.060.110.050.UB.2T

1102 x 502 x 601
à gauche : 470 x 381 x 502
à droite : 440 x 468 x 562

155
2
1

Hauteurs de réglage utiles

Compartment de gauche

- 1 mm 460
- 2 mm 400*

Compartment de droite

- 3 mm 495**
- 4 mm 280 / 195***

* bac de rétention au sol avec caillebotis

** 1 étagère amovible

*** 2 étagères amovibles

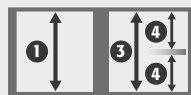

K90.060.110.050.UB.ST
K90.060.110.050.UB.2T

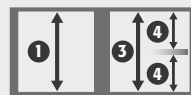

K90.060.140.050.UB.ST
K90.060.140.050.UB.3T

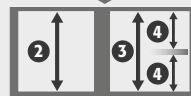
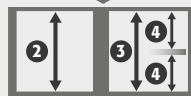

Caractéristiques principales



Parfait pour l'installation sous les sorbonnes ou les postes de travail avec des matières dangereuses



Stockage séparé sûr grâce à des compartiments hermétiquement séparés

Vous trouverez les plans techniques de ces modèles d'armoires à partir de la page 178

Modèle	Information / équipement	Couleur	Code article
K90.060.140.050.UB.ST	corps sans équipement intérieur, avec 1 tiroir et 1 porte battante	gris clair RAL 7035	30370-001
K90.060.140.050.UB.3T	corps sans équipement intérieur, avec 3 portes battantes	gris clair RAL 7035	30377-001
K90.060.110.050.UB.ST	corps sans équipement intérieur, avec 1 tiroir et 1 porte battante	gris clair RAL 7035	30358-001
K90.060.110.050.UB.2T	corps sans équipement intérieur, avec 2 portes battantes	gris clair RAL 7035	30365-001

Packs d'équipement (commande uniquement possible en même temps que l'armoire)	Matériau	Code article
K90.060.140.050.UB.ST À gauche: 1x tiroir (V=175L) À droite: 1x étagère coulissante (V=110L)	tôle d'acier revêtement époxy RAL 7035, panneau mélamine/PP gris	35364
À gauche: 1x tiroir (V=175L) À droite: 2x étagère coulissante (V=110L)	tôle d'acier revêtement époxy RAL 7035, panneau mélamine/PP gris	35365
K90.060.140.050.UB.3T À gauche: 1x caillebotis, 1x bac de rétention au sol (V=16.5L) À droite: 1x étagère coulissante (V=110L)	tôle d'acier revêtement époxy RAL 7035, panneau mélamine/PP gris	33846
À gauche: 1x caillebotis, 1x bac de rétention au sol (V=16.5L) À droite: 2x étagère coulissante (V=110L)	tôle d'acier revêtement époxy RAL 7035, panneau mélamine/PP gris	33847
K90.060.110.050.UB.ST À gauche: 1x tiroir (V=100L) À droite: 1x étagère coulissante (V=110L)	tôle d'acier revêtement époxy RAL 7035, panneau mélamine/PP gris	35362
À gauche: 1x tiroir (V=100L) À droite: 2x étagère coulissante (V=110L)	tôle d'acier revêtement époxy RAL 7035, panneau mélamine/PP gris	35363
K90.060.110.050.UB.2T À gauche: 1x caillebotis, 1x bac de rétention au sol (V=100L) À droite: 1x étagère coulissante (V=110L)	tôle d'acier revêtement époxy RAL 7035, panneau mélamine/PP gris	33844
À gauche: 1x caillebotis, 1x bac de rétention au sol (V=100L) À droite: 2x étagère coulissante (V=110L)	tôle d'acier revêtement époxy RAL 7035, panneau mélamine/PP gris	33845

Accessoires pour ces modèles d'armoires :

Accessoires	Matériau	L x P x H (mm)	Code article
Tous les modèles avec largeur 1400 mm			
Passage de tubes	tôle d'acier revêtement époxy RAL 7035	182 x 104 x 48	30035
Socle à roulettes hauteur = 30 mm	tôle d'acier revêtement époxy RAL 7015	1397 x 60 x 30	31359
Tous les modèles avec largeur 1100 mm			
Passage de tubes	tôle d'acier revêtement époxy RAL 7035	182 x 104 x 48	30035
Socle à roulettes hauteur = 30 mm	tôle d'acier revêtement époxy RAL 7015	1097 x 60 x 30	31358

Ventilation	Code article
Unité d'extraction sans contrôle du débit d'air	14218

Vous ne trouvez pas le pack d'équipement qui convient à votre application? Contactez-nous par téléphone au +33 (0)3.87.78.62.80 ou par e-mail à info@asecos.fr - vous trouverez la bonne solution avec nos experts.

K-
LINE



ÉTAGÈRE COULISSANTE

Construction solide de qualité avec bac en plastique amovible



BAC DE RÉTENTION AU SOL

pour la collecte sûre des fuites, peut être utilisé comme niveau de stockage en combinaison avec caillebotis

Seule une armoire de sécurité entretenue par des professionnels ...

... offre une protection fiable pour les personnes, l'environnement et les biens ! Avec nos **services**, vous êtes toujours entre de bonnes mains.

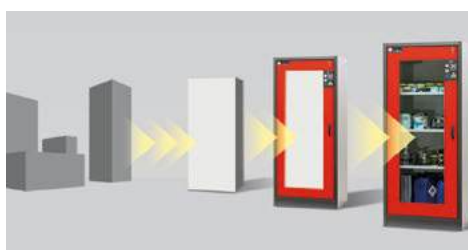

CHERCHEZ-VOUS LA BONNE ARMOIRE DE SÉCURITÉ ?

Notre configurateur de produits en ligne optimisé vous aide à trouver la bonne solution de stockage étape par étape.

Faites le test : www.asecos-configurator.com

Hauteurs de réglage

Armoires de sécurité combinées, Type 90

K90.196.120.MF(MC).FWAS, K90.196.120.MF(MC).FWAC

Hauteurs de stockage standard des tiroirs (côté gauche)

Tiroirs/numéro	MF										MC	
	9	8	7	6	5	4+1	4	3+1	3	2		4
Distance ⑨ (mm)	200											
Distance ⑧ (mm)	135	290										
Distance ⑦ (mm)	135	135	290									
Distance ⑥ (mm)	135	170	230	290								
Distance ⑤ (mm)	170	170	200	295	320	305						
Distance ④ (mm)	170	170	200	230	295	295	385	400				
Distance ③ (mm)	170	170	170	230	330	230	390	390				
Distance ② (mm)	170	170	200	230	295	230	390	295				
Distance ① (mm)	170	200	200	230	295	475	390	275				

Hauteurs de stockage standard des étagères (côté gauche)

Étagères/nombre	MF		MC
	4	3	3
Distance ④ (mm)	460		
Distance ③ (mm)	285	435	
Distance ② (mm)	315	380	445
Distance ① (mm)	315	410	410

Hauteurs de stockage standard des étagères coulissantes (côté droit)

Étagères coulissantes/nombre	6		4	
	Distance ⑥ (mm)	230		
Distance ⑤ (mm)	265			
Distance ④ (mm)	265	395		
Distance ③ (mm)	230	395		
Distance ② (mm)	265	395		
Distance ① (mm)	265	395		

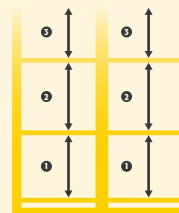

Armoires de sécurité combinées, Type 90

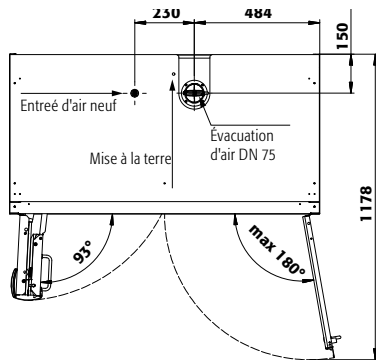

K90.196.120.MF(MC).FWAS
K90.196.120.MF(MC).FWAC

Armoires de sécurité sous pailleasse combinées, Type 90

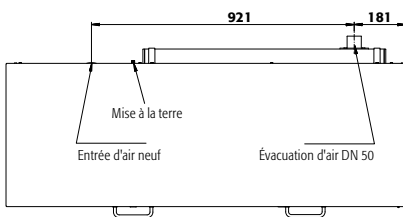

K90.060.140.050.UB.ST
K90.060.140.050.UB.3T

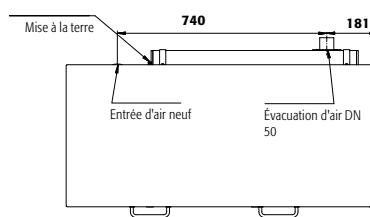

K90.060.110.050.UB.ST
K90.060.110.050.UB.2T

XL-LINE | XL-CLASSIC-90

Armoires de sécurité pour le stockage de substances dangereuses inflammables selon NF EN 14470-1

1

Stockage XL

Stockage sûr et approprié des fûts et barils (V=200 litres).



2

Mise à la terre

Sécurité pendant la décantation, liaison de mise à la terre interne et externe permanente.



3

Un système de rack

Niveaux de stockage réglables en hauteur (en option), permettant d'utiliser de manière optimal la capacité de stockage.



4

Grande flexibilité

Un socle de transport intégré permet à l'armoire d'être facilement déplacée.



5

Utilisation contrôlée

Portes verrouillables avec serrure profilée et serrure à cylindre.



6

Ventilation

Ventilation et extraction uniformes de tout l'intérieur de l'armoire. Conduits d'air intégrés prêts pour la connexion (DN 75) à un système d'échappement technique. Le risque de formation d'atmosphères explosives ou de vapeurs nocives est évité en toute sécurité.





• **Capacité de résistance au feu de 90 minutes** (type 90), homologuée selon NF EN 14470-1



• **Contrôlées GS**



• **Produits de qualité supérieure fournis avec une garantie spéciale du fabricant**
 • **Garantie fabricant étendue à cinq ans** avec le contrat de maintenance asecos BASIC Plus
 • Plus d'information, à partir de la page 514



XL-LINE

Aperçu

XL-CLASSIC-90 | modèle avec portes battantes avec système de maintien des portes



XL90.222.155.WDAS

page 182

XL90.222.110.WDAS

page 183

XL-LINE | XL-CLASSIC-90



Modèle XL90.222.155.WDAS
Code article 30382-001-30386



Modèle XL90.222.155.WDAS
Code article 30382-001-30388

Caractéristiques techniques

Dimensions l x P x H extérieures	mm	1555 x 1018 x 2324
Dimensions l x P x H intérieures	mm	1386 x 864 x 1890
Poids sans équipement intérieur	kgs	1150
Renouvellement de l'air 10 fois	m ³ /h	24
Press. diff. (renouv. de l'air 10 fois - EK5/ AK4)	Pa	15

Caractéristiques principales



Stockage de grands récipients et de fûts de 200 litres

Vous trouverez les plans techniques de ces modèles d'armoires à partir de la page 184

Modèle	Information / équipement	Couleur	Code article
XL90.222.155.WDAS	corps sans équipement intérieur, avec système de maintien de porte	gris clair RAL 7035	30382-001

Packs d'équipement (commande uniquement possible en même temps que l'armoire)	Matériau	Code article
Avec bac de rétention au sol 1x socle de transport hauteur = 100 mm, 1x bac de rétention au sol avec caillebotis (V=235.0L)	acier revêtement époxy RAL 7035, tôle d'acier galvanisé	30384
1x étagère, 1x socle de transport, 1x bac de rétention au sol avec caillebotis (V=235.0L)	tôle d'acier revêtement époxy RAL 7035, acier revêtement époxy RAL 7035, tôle d'acier galvanisé	30386

Avec rayonnage de stockage (profondeur 600mm) et bac de rétention au sol 1x bac de rétention au sol avec étagère (4 étagères, profondeur = 600 mm) (V=66.0L), 1x socle de transport	acier galvanisé, acier revêtement époxy RAL 7035	30388
---	--	-------

Avec rayonnage de stockage (profondeur 800mm) et bac de rétention au sol 1x bac de rétention au sol avec étagère 4 étagères, profondeur = 800 mm (V=66.0L), 1x socle de transport	acier galvanisé, acier revêtement époxy RAL 7035	38671
---	--	-------

Équipements	Matériau	L x P x H (mm)	Code article
Étagère pour le système de rack profondeur 800 mm	tôle d'acier galvanisé	1300 x 800 x 40	38956
Étagère pour le système de rack profondeur 600 mm	tôle d'acier galvanisé	1300 x 600 x 40	30390
Étagère	tôle d'acier revêtement époxy RAL 7035	1373 x 491 x 25*	30389
Passage de tubes	tôle d'acier revêtement époxy RAL 7035	182 x 104 x 48	30035
Box pour produits chimiques	PP bleu	410 x 300 x 260	30038
Porte-documents DIN A5	polystyrène		30793

Accessoires	Code article
Caisson de ventilation à filtration intégrée avec contrôle du débit d'air pour armoire à fûts	40259
Unité d'extraction avec contrôle du débit d'air pour armoire à fûts	27412

* L x P = surface au sol utilisable



Modèle XL90.222.110.WDAS
Code article 30393-001-30395



Modèle XL90.222.110.WDAS
Code article 30393-001-30397

Caractéristiques techniques

Dimensions l x P x H extérieures	mm	1105 x 1018 x 2324
Dimensions l x P x H intérieures	mm	936 x 864 x 1890
Poids sans équipement intérieur	kgs	855
Renouvellement de l'air 10 fois	m ³ /h	17
Press. diff. (renouv. de l'air 10 fois - EK5/ AK4)	Pa	15

Caractéristiques principales



Stockage de grands récipients et de fûts de 200 litres

Vous trouverez les plans techniques de ces modèles d'armoires à partir de la page 184

Modèle	Information / équipement	Couleur	Code article
XL90.222.110.WDAS	corps sans équipement intérieur, avec système de maintien de porte	gris clair RAL 7035	30393-001

Packs d'équipement (commande uniquement possible en même temps que l'armoire)	Matériau	Code article
1x socle de transport hauteur = 100 mm, 1x bac de rétention au sol avec caillebotis (V=230.0L)	acier revêtement époxy RAL 7035, tôle d'acier galvanisé	30395
1x étagère, 1x socle de transport, 1x bac de rétention au sol avec caillebotis (V=230.0L)	tôle d'acier revêtement époxy RAL 7035, acier revêtement époxy RAL 7035, tôle d'acier galvanisé	30397

Équipements	Matériau	L x P x H (mm)	Code article
Étagère	tôle d'acier revêtement époxy RAL 7035	923 x 491 x 25*	30398
Passage de tubes	tôle d'acier revêtement époxy RAL 7035	182 x 104 x 48	30035
Box pour produits chimiques	PP bleu	410 x 300 x 260	30038
Porte-documents DIN A5	polystyrène		30793

Accessoires	Code article
Caisson de ventilation à filtration intégrée avec contrôle du débit d'air pour armoire à fûts	40259
Unité d'extraction avec contrôle du débit d'air pour armoire à fûts	27412

* L x P = surface au sol utilisable

Vues en plan

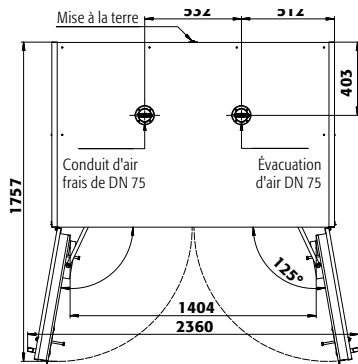

XL90.222.155.WDAS

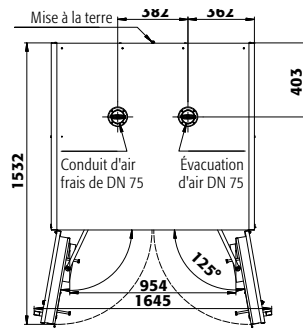

XL90.222.110.WDAS

INDIVIDUEL ET SUR MESURE



Grâce à l'outil en ligne, vous pouvez planifier vous-même votre armoire de sécurité, y compris l'équipement d'intérieur, les dimensions et le design - le produit souhaité est alors visualisé et vous pouvez demander une offre directement.

Obtenez un aperçu de la vaste gamme de produits asecos et trouvez facilement l'armoire adaptée à vos besoins. Essayez le configurateur maintenant sur :

www.asecos-configurator.com



Armoires de sécurité sous paillasse type 90

UB-T-90 | modèle avec portes battantes – profondeur de 574 mm et 502 mm

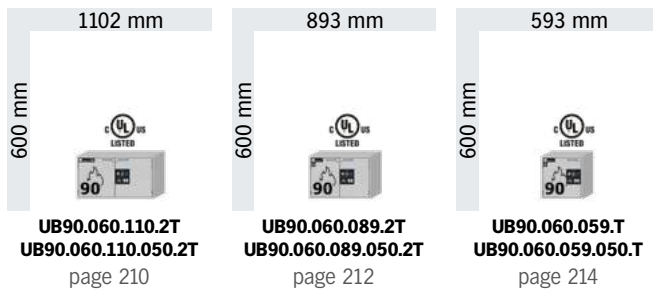

UB-ST-90 | modèle avec portes battantes et tiroir – profondeur de 574 mm et 502 mm

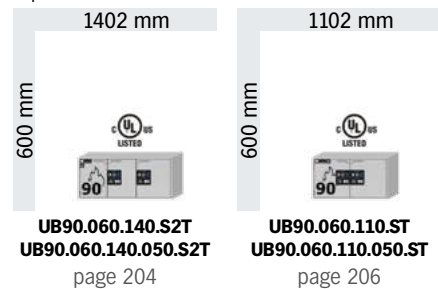

UB-T-90 | modèle avec portes battantes — hauteur 800 mm et profondeur de 600 mm

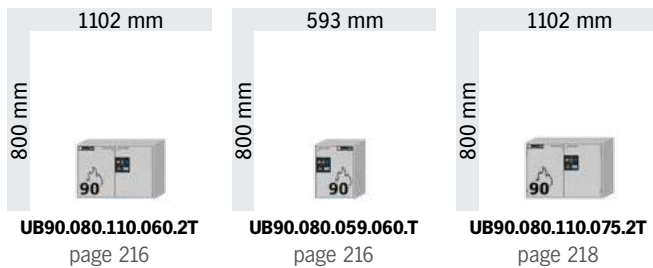

UB-S-90 | modèle avec tiroir – profondeur 574 mm et 502 mm

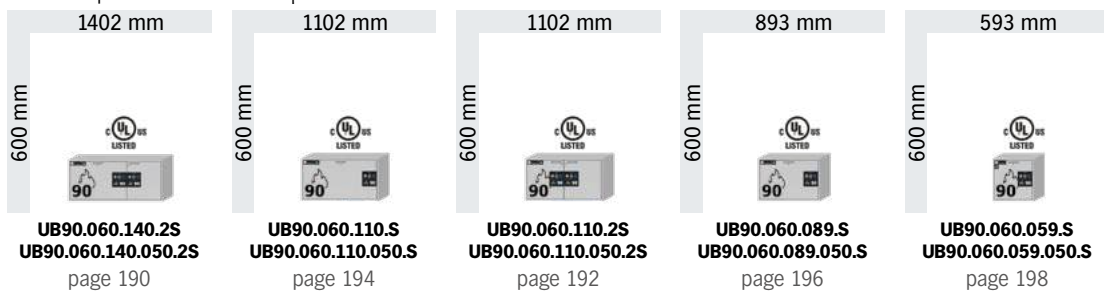

UB-S-90 | modèle avec tiroirs — hauteur 800 mm et profondeur de 600 mm

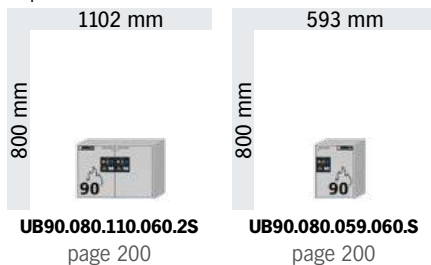

UB-T-90E | modèle avec portes battantes et système d'élimination — hauteur 800/600 mm et profondeur de 600/574 mm

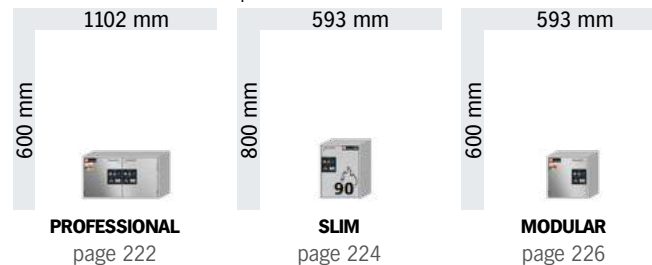

Découvrez plus de modèles dans le **configurateur de produits en ligne** :

Modèles de type 30
pour stockage sous sorbonnes, postes de travail à flux laminaire destinés aux matières dangereuses ou plans de travail.



www.asecos-configurator.com

Armoire de sécurité sous paillasse pour le stockage de substances dangereuses inflammables dans les zones de travail selon NF EN 14470-1.

1

Stockage de matières dangereuses sous-paillasse et postes de travail

Maximisez votre espace de stockage!



2

Utilisation flexible

Modèles en 4 largeurs, 3 profondeurs, 2 hauteurs et différentes profondeurs offrent une flexibilité maximale lors de l'adaptation aux exigences de l'utilisateur et aux conditions structurelles.



3

Tiroirs

Reste ouverte dans n'importe quelle position et permet l'accès à tous les produits stockés. Tout l'intérieur est visible. Utilisation idéale de la hauteur intérieure avec le tiroir de deuxième niveau en option pour le rangement de petits récipients.



4

Fermeture sécurisée

Fermeture à clé cylindre interchangeable, les armoires de sécurité peuvent être intégrées dans un plan de combinaison, indicateur (rouge-vert) signale si l'armoire est fermée ou non.



5

Ventilation

On peut utiliser les conduits d'air intégrés prêts pour la connexion (DN 50) à un système d'échappement technique pour l'extraction des vapeurs de substances dangereuses. Le risque de formation d'atmosphères explosives ou de vapeurs nocives est évité en toute sécurité.



6

Mobile

Roulettes en option avec couvercle de base et dispositif de blocage intégré, déplacement facile de l'armoire. Réglage en hauteur sur différents systèmes de mobilier de laboratoire possible avec garnitures.



7

DOUBLEMENT CERTIFIÉES

Certifiées selon la norme EN 14470-1 ainsi que la norme UL, les armoires conviennent pour un usage international.





▪ **Capacité de résistance au feu de 90 minutes** (type 90), homologuée selon NF EN 14470-1



▪ **Contrôlées GS**



▪ Conforme selon les Normes **EN 16121** et **16122**
 ▪ Exigences et méthodes d'essai pour la sécurité, la résistance, la durabilité et la stabilité.



▪ **Produits de qualité supérieure fournis avec une garantie spéciale du fabricant**
 ▪ **Garantie fabricant étendue à cinq ans** avec le contrat de maintenance asecos BASIC Plus
 ▪ Plus d'information, à partir de la page 514



▪ Certaines armoires de cette famille ont été testées conformément aux normes **Underwriters Laboratories-Standard UL/ULC 1275**



UB-LINE

UB-LINE | UB-S-90



Modèle UB90.060.140.2S
Code article 30401-001-35345



Modèle UB90.060.140.UL.2S
Code article 37066-001-35348

Caractéristiques techniques

		UB90.060.140.2S UB90.060.140.UL.2S	UB90.060.140.050.2S UB90.060.140.050.UL.2S
Dimensions l x P x H extérieures	mm	1402 x 574 x 600	1402 x 502 x 600
Dimensions l x P x H intérieures	mm	1279 x 452 x 502	1279 x 382 x 502
Poids sans équipement intérieur	kgs	230	205
Extraction d'air	NW	50	50
Renouvellement de l'air 10 fois	m³/h	3	3
Press. diff. (renouv. de l'air 10 fois - EK5/AK4)	Pa	1	1
Capacité de charge du tiroir	kgs	50	50

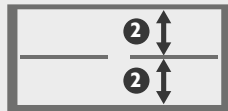
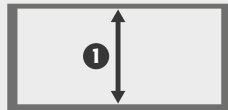

Hauteurs de réglage utiles

- ① mm 465**
- ② mm 230***



** sans caillebotis
*** avec deuxième niveau de tiroir

Caractéristiques principales

-  Parfait pour l'installation sous les sorbonnes ou les postes de travail avec des matières dangereuses
-  Disponible dans les profondeurs d'armoire 574 mm ou 502 mm
-  Disponible en option avec certification UL

Vous trouverez les plans techniques de ces modèles d'armoires à partir de la page 228

Modèle	Information / équipement	Couleur	Code article
UB90.060.140.2S	corps sans équipement intérieur, avec 2 tiroirs	gris clair RAL 7035 blanc Laboratoire (sim. RAL 9016)	30401-001 30401-005
UB90.060.140.UL.2S	corps sans équipement intérieur, certifié UL/ULC 1275, avec 2 tiroirs	gris clair RAL 7035 blanc Laboratoire (sim. RAL 9016)	37066-001 37066-005
UB90.060.140.050.2S	corps sans équipement intérieur, avec 2 tiroirs	gris clair RAL 7035 blanc Laboratoire (sim. RAL 9016)	30402-001 30402-005
UB90.060.140.050.UL.2S	corps sans équipement intérieur, certifié UL/ULC 1275, avec 2 tiroirs	gris clair RAL 7035 blanc Laboratoire (sim. RAL 9016)	37058-001 37058-005

Packs d'équipement (commande uniquement possible en même temps que l'armoire)	Matériau	Code article
UB90.060.140(UL).2S À gauche: 1x tiroir (V=20.0L) À droite: 1x tiroir (V=11.5L)	acier inoxydable	35349
À gauche: 1x tiroir (V=20.0L), 1x caillebotis À droite: 1x tiroir (V=11.5L), 1x caillebotis	acier inoxydable	35350
À gauche: 1x tiroir (V=20.0L), 1x deuxième niveau de tiroir À droite: 1x tiroir (V=11.5L), 1x deuxième niveau de tiroir	acier inoxydable	35353
UB90.060.140.050(UL).2S À gauche: 1x tiroir (V=17.5L) À droite: 1x tiroir (V=10.0L)	tôle d'acier revêtement époxy RAL 7035	35359

Accessoires pour ces modèles d'armoires :

Équipements	Matériau	L x P x H (mm)	Code article
UB90.060.140(UL)2S – Compartiment à gauche			
Surbac pour deuxième niveau de tiroir (rec. PU=2 pièces)	PE noir	734 x 199 x 20*	10907
Surbac pour étagère	PP gris	653 x 406 x 88*	9707
Caoutchouc antidérapant	noir	720 x 438 x 1	8700
UB90.060.140(UL)2S – Compartiment à droite			
Surbac pour deuxième niveau de tiroir (rec. PU=2 pièces)	PE noir	434 x 199 x 20*	10904
Surbac	PP gris	353 x 406 x 88*	9706
Caoutchouc antidérapant	noir	420 x 438 x 1	8698
UB90.060.140(UL)2S – Accessoires			
Passage de tubes	tôle d'acier revêtement époxy RAL 7035	182 x 104 x 48	30035
Socle à roulettes hauteur = 30 mm	tôle d'acier revêtement époxy RAL 7015	1397 x 60 x 30	31359
Rack à bouteilles pour 32 bouteilles de Ø 40 mm	tôle d'acier revêtement époxy RAL 7035	210 x 440 x 30	7602
Rack à bouteilles pour 15 bouteilles de Ø 70 mm	tôle d'acier revêtement époxy RAL 7035	210 x 440 x 30	7603
Rack à bouteilles pour 8 bouteilles de Ø 90 mm	tôle d'acier revêtement époxy RAL 7035	210 x 440 x 30	7604
SOFT-CLOSE			33982
Porte-documents DIN A5	polystyrène		30793
UB90.060.140.050(UL)2S – Compartiment à gauche			
Deuxième niveau de tiroir pour largeur intérieure 890 mm	tôle d'acier revêtement époxy RAL 7035	743 x 346 x 45*	16589
Caillebotis pour largeur intérieure 890 mm	acier inoxydable	717 x 364 x 9	19619
UB90.060.140(UL)2S – Compartiment à droite			
Deuxième niveau de tiroir pour largeur intérieure 590 mm	tôle d'acier revêtement époxy RAL 7035	443 x 346 x 45*	16590
Caillebotis pour largeur intérieure 590 mm	acier inoxydable	417 x 364 x 9	18922
UB90.060.140.050(UL)2S – Zubehör			
Passage de tubes	tôle d'acier revêtement époxy RAL 7035	182 x 104 x 48	30035
Socle à roulettes hauteur = 30 mm	tôle d'acier revêtement époxy RAL 7015	1397 x 60 x 30	31359
SOFT-CLOSE			33982
Porte-documents DIN A5	polystyrène		30793

Ventilation	Code article
Module d'extraction avec contrôle du débit d'air pour le montage mural, pour les armoires de sécurité sous paillasse	24315
Caisson de ventilation à filtration intégrée avec contrôle du débit d'air pour toutes les armoires et les armoires sous paillasse	39306
Chassis mobile (sans armoire de sécurité) pour intégration du caisson de filtration	26885

* L x P = surface utile
Accessoires Passage de tuyau et SOFT-CLOSE non disponibles pour les modèles en version UL

*Vous ne trouvez pas le pack d'équipement qui convient à votre application?
Contactez-nous par téléphone au +33 (0)3.87.78.62.80 ou par e-mail à
info@asecos.fr - vous trouverez la bonne solution avec nos experts.*



Vous trouverez
**LES POSTES DE
TRAVAIL DESTINÉS
AUX MATIÈRES
DANGEREUSES**
... dans ce catalogue
dans les pages
**Aspiration de produits
dangereux.**



**Captez et filtrez les vapeurs
d'hydrocarbures avec l'unité de
filtre à renouvellement d'air.**
Bénéficiez d'une ventilation
technique fiable de
vos armoires de
sécurité sans avoir
à effectuer des
raccordements
complexes à des
conduits
d'évacuation d'air.



Plus d'information, à partir de la page 354



ARMOIRE DE SECURITE ENTRETENUE UNIQUEMENT PAR DES PROFESSIONNELS ...

... offre une protection fiable pour les personnes, l'environnement et les biens ! Avec nos services, vous êtes toujours entre de bonnes mains.

Plus d'information, à partir de la page 514

UB-LINE | UB-S-90



Modèle UB90.060.110.2S
Code article 30427-001-35311



Modèle UB90.060.110.UL.2S
Code article 37047-001-35319

Caractéristiques techniques

		UB90.060.110.2S UB90.060.110.UL.2S	UB90.060.110.050.2S UB90.060.110.050.UL.2S
Dimensions l x P x H extérieures	mm	1102 x 574 x 600	1102 x 502 x 600
Dimensions l x P x H intérieures	mm	979 x 452 x 502	979 x 382 x 502
Poids sans équipement intérieur	kgs	180	160
Renouvellement de l'air 10 fois	m ³ /h	2	2
Press. diff. (renouv. de l'air 10 fois - EK5/AK4)	Pa	1	1
Capacité de charge du tiroir	kgs	50	50

Hauteurs de réglage utiles

- ① mm 465**
- ② mm 230***

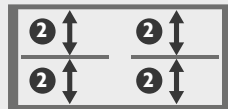
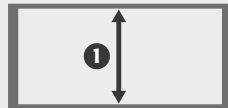

** sans caillebotis
*** avec deuxième niveau de tiroir

Caractéristiques principales

- Parfait pour l'installation sous les sorbonnes ou les postes de travail avec des matières dangereuses
- Disponible dans les profondeurs d'armoire 574 mm ou 502 mm
- Disponible en option avec certification UL

Vous trouverez les plans techniques de ces modèles d'armoires à partir de la page 228

Modèle	Information / équipement	Couleur	Code article
UB90.060.110.2S	corps sans équipement intérieur, avec 2 tiroirs	gris clair RAL 7035 blanc Laboratoire (sim. RAL 9016)	30427-001 30427-005
UB90.060.110.UL.2S	corps sans équipement intérieur, certifié UL/ULC 1275, avec 2 tiroirs	gris clair RAL 7035 blanc Laboratoire (sim. RAL 9016)	37047-001 37047-005
UB90.060.110.050.2S	corps sans équipement intérieur, avec 2 tiroirs	gris clair RAL 7035 blanc Laboratoire (sim. RAL 9016)	30428-001 30428-005
UB90.060.110.050.UL.2S	corps sans équipement intérieur, certifié UL/ULC 1275, avec 2 tiroirs	gris clair RAL 7035 blanc Laboratoire (sim. RAL 9016)	37032-001 37032-005

Packs d'équipement (commande uniquement possible en même temps que l'armoire)	Matériau	Code article
UB90.060.110[UL].2S		
2x tiroir (V=11.5L)	acier inoxydable	35315
2x tiroir (V=11.5L), 2x caillebotis	acier inoxydable	35316
2x tiroir (V=11.5L), 1x deuxième niveau de tiroir	acier inoxydable	35318
UB90.060.110.050[UL].2S		
2x tiroir (V=10.0L)	tôle d'acier revêtement époxy RAL 7035	35337

Accessoires pour ces modèles d'armoires :

Équipements	Matériau	L x P x H (mm)	Code article
UB90.060.110(UL)2S			
Surbac pour deuxième niveau de tiroir (rec. PU=2 pièces)	PE noir	434 x 199 x 20*	10904
Surbac	PP gris	353 x 406 x 88*	9706
Caoutchouc antidérapant	noir	420 x 438 x 1	8698
Passage de tubes	tôle d'acier revêtement époxy RAL 7035	182 x 104 x 48	30035
Socle à roulettes hauteur = 30 mm	tôle d'acier revêtement époxy RAL 7015	1097 x 60 x 30	31358
Rack à bouteilles pour 32 bouteilles de Ø 40 mm	tôle d'acier revêtement époxy RAL 7035	210 x 440 x 30	7602
Rack à bouteilles pour 15 bouteilles de Ø 70 mm	tôle d'acier revêtement époxy RAL 7035	210 x 440 x 30	7603
Rack à bouteilles pour 8 bouteilles de Ø 90 mm	tôle d'acier revêtement époxy RAL 7035	210 x 440 x 30	7604
SOFT-CLOSE			33980
Porte-documents DIN A5	polystyrène		30793
UB90.060.110.050(UL)2S			
Deuxième niveau de tiroir pour largeur intérieure 590 mm	tôle d'acier revêtement époxy RAL 7035	443 x 346 x 45*	16590
Caillebotis pour largeur intérieure 590 mm	acier inoxydable	417 x 364 x 9	18922
Passage de tubes	tôle d'acier revêtement époxy RAL 7035	182 x 104 x 48	30035
Socle à roulettes hauteur = 30 mm	tôle d'acier revêtement époxy RAL 7015	1097 x 60 x 30	31358
Porte-documents DIN A5	polystyrène		30793
SOFT-CLOSE			33981

Ventilation	Code article
Module d'extraction avec contrôle du débit d'air pour le montage mural, pour les armoires de sécurité sous paillasse	24315
Caisson de ventilation à filtration intégrée avec contrôle du débit d'air pour toutes les armoires et les armoires sous paillasse	39306
Chassis mobile (sans armoire de sécurité) pour intégration du caisson de filtration	26885

* L x P = surface utile

Accessoires Passage de tuyau et SOFT-CLOSE non disponibles pour les modèles en version UL

*Vous ne trouvez pas le pack d'équipement qui convient à votre application?
Contactez-nous par téléphone au +33 (0)3.87.78.62.80 ou par e-mail à
info@asecos.fr - vous trouverez la bonne solution avec nos experts.*



DEUXIÈME ÉTAGÈRE COULISSANTE

Volume intérieur optimisé, exploitation maximale de l'espace lors du stockage de petits récipients



Unité d'extraction à fixation murale

Spécialement conçu pour les débits volumiques des armoires de sécurité sous paillasse.



Plus d'information, à partir de la page 357



GUIDE DES PRODUITS CHIMIQUES

... résume clairement les lois et le contexte juridique concernant le stockage et la manipulation de celles-ci.

Obtenez maintenant votre exemplaire à l'adresse www.asecos.fr

UB-LINE | UB-S-90



Modèle UB90.060.110.S
Code article 30420-001-35327



Modèle UB90.060.110.050.UL.S
Code article 37039-001-35340

Caractéristiques techniques

		UB90.060.110.S UB90.060.110.UL.S	UB90.060.110.050.S UB90.060.110.050.UL.S
Dimensions l x P x H extérieures	mm	1102 x 574 x 600	1102 x 502 x 600
Dimensions l x P x H intérieures	mm	979 x 452 x 502	979 x 382 x 502
Poids sans équipement intérieur	kgs	180	160
Extraction d'air	NW	50	50
Renouvellement de l'air 10 fois	m ³ /h	2	2
Press. diff. (renouv. de l'air 10 fois - EK5/AK4)	Pa	1	1
Capacité de charge du tiroir	kgs	50	50

Hauteurs de réglage utiles

- ① mm 465**
- ② mm 230***

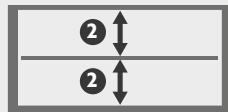
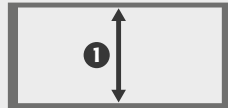

** sans caillebotis
*** avec deuxième niveau de tiroir

Caractéristiques principales

- Parfait pour l'installation sous les sorbonnes ou les postes de travail avec des matières dangereuses
- Disponible dans les profondeurs d'armoire 574 mm ou 502 mm
- Disponible en option avec certification UL

Vous trouverez les plans techniques de ces modèles d'armoires à partir de la page 228

Modèle	Information / équipement	Couleur	Code article
UB90.060.110.S	corps sans équipement intérieur, avec tiroir	gris clair RAL 7035	30420-001
		blanc Laboratoire (sim. RAL 9016)	30420-005
UB90.060.110.UL.S	corps sans équipement intérieur, certifié UL/ULC 1275, avec tiroir	gris clair RAL 7035	37054-001
		blanc Laboratoire (sim. RAL 9016)	37054-005
UB90.060.110.050.S	corps sans équipement intérieur, avec tiroir	gris clair RAL 7035	30421-001
		blanc Laboratoire (sim. RAL 9016)	30421-005
UB90.060.110.050.UL.S	corps sans équipement intérieur, certifié UL/ULC 1275, avec tiroir	gris clair RAL 7035	37039-001
		blanc Laboratoire (sim. RAL 9016)	37039-005

Packs d'équipement (commande uniquement possible en même temps que l'armoire)	Matériau	Code article
UB90.060.110[UL].S		
1x tiroir (V=270L)	tôle d'acier revêtement époxy RAL 7035	35326
1x tiroir (V=26.0L)	acier inoxydable	35329
1x tiroir (V=270L), 1x caillebotis	tôle d'acier revêtement époxy RAL 7035, acier inoxydable	35327
1x tiroir (V=26.0L), 1x caillebotis	acier inoxydable	35330
1x tiroir (V=270L), 1x caillebotis, 1x deuxième niveau de tiroir	tôle d'acier revêtement époxy RAL 7035, acier inoxydable	35328
1x tiroir (V=26.0L), 1x caillebotis, 1x deuxième niveau de tiroir	acier inoxydable	35331
UB90.060.110.050[UL].S		
1x tiroir (V=22.5L)	tôle d'acier revêtement époxy RAL 7035	35340

Accessoires pour ces modèles d'armoires :

Équipements	Matériau	L x P x H (mm)	Code article
UB90.060.110(UL)S			
Surbac pour deuxième niveau de tiroir (rec. PU=2 pièces)	PE noir	930 x 199 x 20*	10906
Surbac	PP	869 x 378 x 88*	8564
Caoutchouc antidérapant	noir	925 x 434 x 1	8697
Passage de tubes	tôle d'acier revêtement époxy RAL 7035	182 x 104 x 48	30035
Socle à roulettes hauteur = 30 mm	tôle d'acier revêtement époxy RAL 7015	1097 x 60 x 30	31358
Rack à bouteilles pour 32 bouteilles de Ø 40 mm	tôle d'acier revêtement époxy RAL 7035	210 x 440 x 30	7602
Rack à bouteilles pour 15 bouteilles de Ø 70 mm	tôle d'acier revêtement époxy RAL 7035	210 x 440 x 30	7603
Rack à bouteilles pour 8 bouteilles de Ø 90 mm	tôle d'acier revêtement époxy RAL 7035	210 x 440 x 30	7604
Porte-documents DIN A5	polystyrène		30793
UB90.060.110.050(UL)S			
Deuxième niveau de tiroir	tôle d'acier revêtement époxy RAL 7035	939 x 346 x 45*	16592
Caillebotis height = 9 mm	acier inoxydable	925 x 364 x 9	18921
Passage de tubes	tôle d'acier revêtement époxy RAL 7035	182 x 104 x 48	30035
Socle à roulettes hauteur = 30 mm	tôle d'acier revêtement époxy RAL 7015	1097 x 60 x 30	31358
Porte-documents DIN A5	polystyrène		30793

Ventilation	Code article
Module d'extraction avec contrôle du débit d'air pour le montage mural, pour les armoires de sécurité sous paillasse	24315
Caisson de ventilation à filtration intégrée avec contrôle du débit d'air pour toutes les armoires et les armoires sous paillasse	39306
Chassis mobile (sans armoire de sécurité) pour intégration du caisson de filtration	26885

* L x P = surface utile

Accessoires Passage de tuyaux non disponible pour les modèles en version UL

*Vous ne trouvez pas le pack d'équipement qui convient à votre application?
Contactez-nous par téléphone au +33 (0)3.87.78.62.80 ou par e-mail à
info@asecos.fr - vous trouverez la bonne solution avec nos experts.*

UB-
LINE



DEUXIÈME ÉTAGÈRE COULISSANTE

Volume intérieur optimisé, exploitation maximale de l'espace lors du stockage de petits récipients



Seule une armoire de sécurité entretenue par des professionnels ...

... offre une protection fiable pour les personnes, l'environnement et les biens ! Avec nos **services**, vous êtes toujours entre de bonnes mains.



3D

Découvrez nos produits dans le **showroom virtuel 3D :**

www.asecos-showroom.com



UB-LINE | UB-S-90



Modèle UB90.060.089.UL.S
Code article 37024-001-35299



Modèle UB90.060.089.S
Code article 30457-001-35299

Caractéristiques techniques

		UB90.060.089.S UB90.060.089.UL.S	UB90.060.089.050.S UB90.060.089.050.UL.S
Dimensions l x P x H extérieures	mm	893 x 574 x 600	893 x 502 x 600
Dimensions l x P x H intérieures	mm	771 x 452 x 502	771 x 382 x 502
Poids sans équipement intérieur	kgs	140	125
Extraction d'air	NW	50	50
Renouvellement de l'air 10 fois	m ³ /h	2	1
Press. diff. (renouv. de l'air 10 fois - EK5/AK4)	Pa	1	1
Capacité de charge du tiroir	kgs	50	50

Hauteurs de réglage utiles

- ① mm 460**
- ② mm 230***

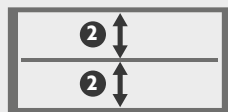
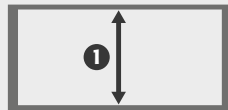

** sans caillebotis
*** avec deuxième niveau de tiroir

Caractéristiques principales

- Parfait pour l'installation sous les sorbonnes ou les postes de travail avec des matières dangereuses
- Disponible dans les profondeurs d'armoire 574 mm ou 502 mm
- Disponible en option avec certification UL

Vous trouverez les plans techniques de ces modèles d'armoires à partir de la page 228

Modèle	Information / équipement	Couleur	Code article
UB90.060.089.S	corps sans équipement intérieur, avec tiroir	gris clair RAL 7035 blanc Laboratoire (sim. RAL 9016)	30457-001 30457-005
UB90.060.089.UL.S	corps sans équipement intérieur, certifié UL/ULC 1275, avec tiroir	gris clair RAL 7035 blanc Laboratoire (sim. RAL 9016)	37024-001 37024-005
UB90.060.089.050.S	corps sans équipement intérieur, avec tiroir	gris clair RAL 7035 blanc Laboratoire (sim. RAL 9016)	30458-001 30458-005
UB90.060.089.050.UL.S	corps sans équipement intérieur, certifié UL/ULC 1275, avec tiroir	gris clair RAL 7035 blanc Laboratoire (sim. RAL 9016)	37017-001 37017-005

Packs d'équipement (commande uniquement possible en même temps que l'armoire)	Matériau	Code article
UB90.060.089(UL).S		
1x tiroir (V=20.0L)	acier inoxydable	35302
1x tiroir (V=20.0L), 1x caillebotis	acier inoxydable	35303
1x tiroir (V=20.0L), 1x deuxième niveau de tiroir	tôle d'acier revêtement époxy RAL 7035	30937
1x tiroir (V=20.0L), 1x deuxième niveau de tiroir	acier inoxydable	35305
UB90.060.089.050(UL).S		
1x tiroir (V=175L)	tôle d'acier revêtement époxy RAL 7035	35308

Accessoires pour ces modèles d'armoires :

Équipements	Matériau	L x P x H (mm)	Code article
UB90.060.089(UL).S			
Passage de tubes	tôle d'acier revêtement époxy RAL 7035	182 x 104 x 48	30035
Socle à roulettes hauteur = 30 mm	tôle d'acier revêtement époxy RAL 7015	887 x 60 x 30	31361
Rack à bouteilles pour 32 bouteilles de Ø 40 mm	tôle d'acier revêtement époxy RAL 7035	210 x 440 x 30	7602
Rack à bouteilles pour 15 bouteilles de Ø 70 mm	tôle d'acier revêtement époxy RAL 7035	210 x 440 x 30	7603
Rack à bouteilles pour 8 bouteilles de Ø 90 mm	tôle d'acier revêtement époxy RAL 7035	210 x 440 x 30	7604
SOFT-CLOSE			33983
Porte-documents DIN A5	polystyrène		30793
UB90.060.089.050(UL).S			
Deuxième niveau de tiroir pour largeur intérieure 890 mm	tôle d'acier revêtement époxy RAL 7035	743 x 346 x 45*	16589
Caillebotis pour largeur intérieure 890 mm	acier inoxydable	717 x 364 x 9	19619
Passage de tubes	tôle d'acier revêtement époxy RAL 7035	182 x 104 x 48	30035
Socle à roulettes hauteur = 30 mm	tôle d'acier revêtement époxy RAL 7015	887 x 60 x 30	31361
Porte-documents DIN A5	polystyrène		30793
SOFT-CLOSE			33983

Ventilation	Code article
Module d'extraction avec contrôle du débit d'air pour le montage mural, pour les armoires de sécurité sous paillasse	24315
Caisson de ventilation à filtration intégrée avec contrôle du débit d'air pour toutes les armoires et les armoires sous paillasse	39306
Chassis mobile (sans armoire de sécurité) pour intégration du caisson de filtration	26885

* L x P = surface utile
Accessoires Passage de tuyau et SOFT-CLOSE non disponibles pour les modèles en version UL

*Vous ne trouvez pas le pack d'équipement qui convient à votre application?
Contactez-nous par téléphone au +33 (0)3.87.78.62.80 ou par e-mail à
info@asecos.fr - vous trouverez la bonne solution avec nos experts.*

UB-
LINE



TESTÉ ET CERTIFIÉ
SELON **UL/ULC 1275**

Unité d'extraction à fixation murale
Spécialement conçue pour les débits volumiques des armoires de sécurité sous paillasse.



Veuillez trouver ce modèle à partir de la page 357

Cherchez-vous la bonne armoire de sécurité ?

Notre configurateur de produits en ligne optimisé vous aide à trouver la bonne solution de stockage étape par étape.



Faites le test :
www.asecos-configurator.com



GUIDE DES PRODUITS CHIMIQUES

... résume clairement les lois et le contexte juridique concernant le stockage et la manipulation de celles-ci.

Obtenez maintenant votre exemplaire à l'adresse www.asecos.fr

UB-LINE | UB-S-90



Modèle UB90.060.059.050.UL.S
Code article 36993-001-35295



Modèle UB90.060.059.S
Code article 30472-001-35286

Caractéristiques techniques

		UB90.060.059.S UB90.060.059.UL.S	UB90.060.059.050.S UB90.060.059.050.UL.S
Dimensions l x P x H extérieures	mm	593 x 574 x 600	593 x 502 x 600
Dimensions l x P x H intérieures	mm	470 x 452 x 502	470 x 382 x 502
Poids sans équipement intérieur	kgs	120	110
Extraction d'air	NW	50	50
Renouvellement de l'air 10 fois	m ³ /h	1	1
Press. diff. (renouv. de l'air 10 fois - EK5/AK4)	Pa	1	1
Capacité de charge du tiroir	kgs	50	50

Hauteurs de réglage utiles

- ① mm 460**
- ② mm 230***

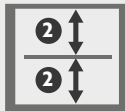
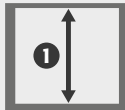

** sans caillebotis
*** avec deuxième niveau de tiroir

Caractéristiques principales

- Parfait pour l'installation sous les sorbonnes ou les postes de travail avec des matières dangereuses
- Disponible dans les profondeurs d'armoire 574 mm ou 502 mm
- Disponible en option avec certification UL

Vous trouverez les plans techniques de ces modèles d'armoires à partir de la page 228

Modèle	Information / équipement	Couleur	Code article
UB90.060.059.S	corps sans équipement intérieur, avec tiroir	gris clair RAL 7035 blanc Laboratoire (sim. RAL 9016)	30472-001 30472-005
UB90.060.059.UL.S	corps sans équipement intérieur, certifié UL/ULC 1275, avec tiroir	gris clair RAL 7035 blanc Laboratoire (sim. RAL 9016)	37004-001 37004-005
UB90.060.059.050.S	corps sans équipement intérieur, avec tiroir	gris clair RAL 7035 blanc Laboratoire (sim. RAL 9016)	30473-001 30473-005
UB90.060.059.050.UL.S	corps sans équipement intérieur, certifié UL/ULC 1275, avec tiroir	gris clair RAL 7035 blanc Laboratoire (sim. RAL 9016)	36993-001 36993-005

Packs d'équipement (commande uniquement possible en même temps que l'armoire)	Matériau	Code article
UB90.060.059(UL).S		
1x tiroir (V=11.5L)	acier inoxydable	35289
1x tiroir (V=11.5L), 1x caillebotis	acier inoxydable	35290
1x tiroir (V=11.5L), 1x deuxième niveau de tiroir	acier inoxydable	35292
UB90.060.059.050(UL).S		
1x tiroir (V=10.0L)	tôle d'acier revêtement époxy RAL 7035	35295

Accessoires pour ces modèles d'armoires :

Équipements	Matériau	L x P x H (mm)	Code article
UB90.060.059(UL).S			
Surbac	PP gris	353 x 406 x 88*	9706
Surbac pour deuxième niveau de tiroir (rec. PU=2 pièces)	PE noir	420 x 199 x 20*	10905
Caoutchouc antidérapant	noir	420 x 438 x 1	8698
Passage de tubes	tôle d'acier revêtement époxy RAL 7035	182 x 104 x 48	30035
Socle à roulettes hauteur = 30 mm	tôle d'acier revêtement époxy RAL 7015	587 x 60 x 30	31360
Rack à bouteilles pour 32 bouteilles de Ø 40 mm	tôle d'acier revêtement époxy RAL 7035	210 x 440 x 30	7602
Rack à bouteilles pour 15 bouteilles de Ø 70 mm	tôle d'acier revêtement époxy RAL 7035	210 x 440 x 30	7603
Rack à bouteilles pour 8 bouteilles de Ø 90 mm	tôle d'acier revêtement époxy RAL 7035	210 x 440 x 30	7604
SOFT-CLOSE			33983
Porte-documents DIN A5	polystyrène		30793
UB90.060.059.050(UL).S			
Deuxième niveau de tiroir	tôle d'acier revêtement époxy RAL 7035	430 x 346 x 45*	16595
Caillebotis pour largeur intérieure 590 mm	acier inoxydable	417 x 364 x 9	18922
Passage de tubes	tôle d'acier revêtement époxy RAL 7035	182 x 104 x 48	30035
Socle à roulettes hauteur = 30 mm	tôle d'acier revêtement époxy RAL 7015	587 x 60 x 30	31360
Porte-documents DIN A5	polystyrène		30793
SOFT-CLOSE			33983

Ventilation	Code article
Module d'extraction avec contrôle du débit d'air pour le montage mural, pour les armoires de sécurité sous paillasse	24315
Caisson de ventilation à filtration intégrée avec contrôle du débit d'air pour toutes les armoires et les armoires sous paillasse	39306
Chassis mobile (sans armoire de sécurité) pour intégration du caisson de filtration	26885

* L x P = surface utile

Accessoires Passage de tuyau et SOFT-CLOSE non disponibles pour les modèles en version UL

*Vous ne trouvez pas le pack d'équipement qui convient à votre application?
Contactez-nous par téléphone au +33 (0)3.87.78.62.80 ou par e-mail à
info@asecos.fr - vous trouverez la bonne solution avec nos experts.*



Vous trouverez
**LES POSTES DE
TRAVAIL DESTINÉS
AUX MATIÈRES
DANGEREUSES**

... dans ce catalogue
dans les pages
**Aspiration de produits
dangereux.**



**Captez et filtrez les vapeurs
d'hydrocarbures avec l'unité de
filtre à renouvellement d'air.**

Bénéficiez d'une ventilation
technique fiable de
vos armoires de
sécurité sans avoir
à effectuer des
raccordements
complexes à des
conduits
d'évacuation d'air.



Plus d'information, à partir de la page 354

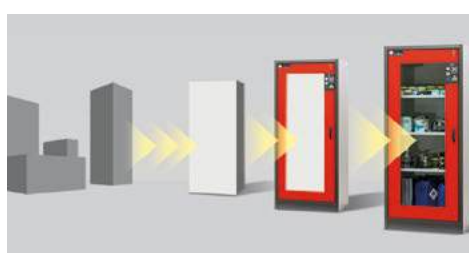

**CHERCHER-VOUS LA BONNE ARMOIRE DE
SÉCURITÉ ?**

Notre configurateur de produits en ligne optimisé vous aide
à trouver la bonne solution de stockage étape par étape.

Faites le test : www.asecos-configurator.com

UB-LINE | UB-S-90



Modèle UB90.080.110.060.2S
Code article 32657-001-35372



Modèle UB90.080.059.060.S
Code article 32658-001-35377

Caractéristiques techniques

		UB90.080.110.060.2S	UB90.080.059.060.S
Dimensions l x P x H extérieures	mm	1 102 x 600 x 800	593 x 600 x 800
Dimensions l x P x H intérieures	mm	979 x 482 x 702	470 x 482 x 702
Poids sans équipement intérieur	kgs	233	143
Extraction d'air	NW	50	50
Renouvellement de l'air 10 fois	m ³ /h	2	2
Press. diff. (renouv. de l'air 10 fois - EK5/AK4)	Pa	1	1
Capacité de charge du tiroir	kgs	50	50

Hauteurs de réglage utiles

- ① mm 665**
- ② mm 330***

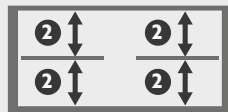
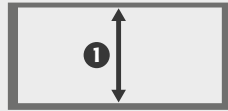

** sans caillebotis
*** avec deuxième niveau de tiroir

Caractéristiques principales

 Parfait pour l'installation sous les sorbonnes ou les postes de travail avec des matières dangereuses

 Hauteur d'armoire de 80 cm idéale pour les récipients plus hauts

Vous trouverez les plans techniques de ces modèles d'armoires à partir de la page 228

Modèle	Information / équipement	Couleur	Code article
UB90.080.110.060.2S	corps sans équipement intérieur, avec 2 tiroirs	gris clair RAL 7035 blanc Laboratoire (sim. RAL 9016)	32657-001 32657-005
UB90.080.059.060.S	corps sans équipement intérieur, avec tiroir	gris clair RAL 7035 blanc Laboratoire (sim. RAL 9016)	32658-001 32658-005

Packs d'équipement (commande uniquement possible en même temps que l'armoire)	Matériau	Code article
UB90.080.110.060.2S		
2x tiroir (V=25.0L)	tôle d'acier revêtement époxy RAL 7035	35372
2x tiroir (V=25.0L), 2x caillebotis	tôle d'acier revêtement époxy RAL 7035, acier inoxydable	35373
2x tiroir (V=25.0L), 2x caillebotis, 2x deuxième niveau de tiroir	tôle d'acier revêtement époxy RAL 7035, acier inoxydable	35374
UB90.080.059.060.S		
1x tiroir (V=25.0L)	tôle d'acier revêtement époxy RAL 7035	35376
1x tiroir (V=25.0L), 1x caillebotis	tôle d'acier revêtement époxy RAL 7035, acier inoxydable	35377
1x tiroir (V=25.0L), 1x caillebotis, 1x deuxième niveau de tiroir	tôle d'acier revêtement époxy RAL 7035, acier inoxydable	35378

Accessoires pour ces modèles d'armoires :

Équipements	Matériau	L x P x H (mm)	Code article
UB90.080.110.060.2S			
Surbac pour deuxième niveau de tiroir (rec. PU=2 pièces)	PE noir	434 x 199 x 20*	10904
Socle à roulettes hauteur = 30 mm	tôle d'acier revêtement époxy RAL 7015	1097 x 60 x 30	31358
UB90.080.059.060.S			
Surbac pour deuxième niveau de tiroir (rec. PU=2 pièces)	PE noir	420 x 199 x 20*	10905
Socle à roulettes hauteur = 30 mm	tôle d'acier revêtement époxy RAL 7015	587 x 60 x 30	31360
Accessoires généraux			
Passage de tubes	tôle d'acier revêtement époxy RAL 7035	182 x 104 x 48	30035
Caoutchouc antidérapant	noir	420 x 438 x 1	8698
Rack à bouteilles pour 32 bouteilles de Ø 40 mm	tôle d'acier revêtement époxy RAL 7035	210 x 440 x 30	7602
Rack à bouteilles pour 15 bouteilles de Ø 70 mm	tôle d'acier revêtement époxy RAL 7035	210 x 440 x 30	7603
Rack à bouteilles pour 8 bouteilles de Ø 90 mm	tôle d'acier revêtement époxy RAL 7035	210 x 440 x 30	7604
Porte-documents DIN A5	polystyrène		30793
Ventilation			Code article
Module d'extraction avec contrôle du débit d'air pour le montage mural, pour les armoires de sécurité sous paillasse			24315
Caisson de ventilation à filtration intégrée avec contrôle du débit d'air pour toutes les armoires et les armoires sous paillasse			39306

* L x P = surface au sol utilisable

*Vous ne trouvez pas le pack d'équipement qui convient à votre application?
Contactez-nous par téléphone au +33 (0)3.87.78.62.80 ou par e-mail à
info@asecos.fr - vous trouverez la bonne solution avec nos experts.*

UB-
LINE

DEUXIÈME ÉTAGÈRE COULISSANTE

Volume intérieur optimisé, exploitation maximale de l'espace lors du stockage de petits récipients



Devons-nous entreposer les substances dangereuses debout à proximité immédiate du lieu de travail ?

Nos unités de base d'une hauteur de 80 cm peuvent être parfaitement intégrées et offrent également de la place pour des conteneurs de 2,5 litres.



Unité d'extraction à fixation murale
Spécialement conçu pour les débits volumiques des armoires de sécurité sous paillasse.



Plus d'information, à partir de la page 357



GUIDE DES PRODUITS CHIMIQUES

... résume clairement les lois et le contexte juridique concernant le stockage et la manipulation de celles-ci.

Obtenez maintenant votre exemplaire à l'adresse www.asecos.fr

Armoire de sécurité sous paillasse pour le stockage de substances dangereuses inflammables dans les zones de travail selon NF EN 14470-1.

1

Stockage de matières dangereuses sous-paillasse et postes de travail

Maximisez votre espace de stockage!



2

Tiroirs

Reste ouverte dans n'importe quelle position et permet l'accès à tous les produits stockés. Tout l'intérieur est visible. Utilisation idéale de la hauteur intérieure avec le tiroir de deuxième niveau en option pour le rangement de petits récipients.



3

Plus de confort

Grâce à leur grand angle d'ouverture, les portes battantes permettent de voir l'ensemble de la zone de stockage et facilitent le stockage et le retrait des conteneurs. Grâce à la hauteur intérieure maximale (disponible en option), les armoires peuvent être équipées de systèmes d'évacuation du côté du client.



4

Fermeture sécurisée

Fermeture à clé cylindre interchangeable, les armoires de sécurité peuvent être intégrées dans un plan de combinaison, indicateur (rouge-vert) signale si l'armoire est fermée ou non.



5

Ventilation

On peut utiliser les conduits d'air intégrés prêts pour la connexion (DN 50) à un système d'échappement technique pour l'extraction des vapeurs de substances dangereuses. Le risque de formation d'atmosphères explosives ou de vapeurs nocives est évité en toute sécurité.



6

Mobile

Roulettes en option avec couvercle de base et dispositif de blocage intégré, déplacement facile de l'armoire. Réglage en hauteur sur différents systèmes de mobilier de laboratoire possible avec garnitures.



7

DOUBLEMENT CERTIFIÉES

Certifiées selon la norme EN 14470-1 ainsi que la norme UL, les armoires conviennent pour un usage international.





- **Capacité de résistance au feu de 90 minutes** (type 90), homologuée selon NF EN 14470-1



- **Contrôlées GS**



- Conforme selon les Normes **EN 16121** et **16122**
- Exigences et méthodes d'essai pour la sécurité, la résistance, la durabilité et la stabilité.



- **Produits de qualité supérieure fournis avec une garantie spéciale du fabricant**
- **Garantie fabricant étendue à cinq ans** avec le contrat de maintenance asecos BASIC Plus
- Plus d'information, à partir de la page 514



- Certaines armoires de cette famille ont été testées conformément aux normes **Underwriters Laboratories-Standard UL/ULC 1275**



UB-LINE

UB-LINE | UB-ST-90



Modèle UB90.060.140.S2T
Code article 30410-001-33777



Modèle UB90.060.140.050.UL.S2T
Code article 37062-001-33779

Caractéristiques techniques

		UB90.060.140.S2T UB90.060.140.UL.S2T	UB90.060.140.050.S2T UB90.060.140.050.UL.S2T
Dimensions l x P x H extérieures	mm	1402 x 574 x 600	1402 x 502 x 600
Dimensions l x P x H intérieures	mm	1279 x 452 x 502	1279 x 382 x 502
Poids sans équipement intérieur	kgs	230	205
Extraction d'air	NW	50	50
Renouvellement de l'air 10 fois	m ³ /h	3	3
Press. diff. (renouv. de l'air 10 fois - EK5/AK4)	Pa	1	1
Capacité de charge du tiroir	kgs	50	50



Hauteurs de réglage utiles

- ① mm 400*
- ② mm 465**
- ③ mm 230***

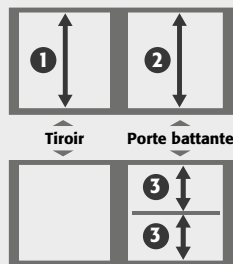
* avec caillebotis
** sans caillebotis
*** avec tiroir de second niveau



Caractéristiques principales

-  Parfait pour l'installation sous les sorbonnes ou les postes de travail avec des matières dangereuses
-  Disponible dans les profondeurs d'armoire 574 mm ou 502 mm
-  Disponible en option avec certification UL

Vous trouverez les plans techniques de ces modèles d'armoires à partir de la page 228

Modèle	Information / équipement	Couleur	Code article
UB90.060.140.S2T	corps sans équipement intérieur, avec 1 tiroir et 2 portes battantes	gris clair RAL 7035 blanc Laboratoire (sim. RAL 9016)	30410-001 30410-005
UB90.060.140.UL.S2T	corps sans équipement intérieur, certifié UL/ULC 1275, avec 1 tiroir et 2 portes battantes	gris clair RAL 7035 blanc Laboratoire (sim. RAL 9016)	37070-001 37070-005
UB90.060.140.050.S2T	corps sans équipement intérieur, avec 1 tiroir et 2 portes battantes	gris clair RAL 7035 blanc Laboratoire (sim. RAL 9016)	30411-001 30411-005
UB90.060.140.050.UL.S2T	corps sans équipement intérieur, certifié UL/ULC 1275, avec 1 tiroir et 2 portes battantes	gris clair RAL 7035 blanc Laboratoire (sim. RAL 9016)	37062-001 37062-005

Packs d'équipement (commande uniquement possible en même temps que l'armoire)	Matériau	Code article
UB90.060.140[UL].S2T		
À gauche: 1x caillebotis, 1x bac de rétention au sol (V=20.0L) À droite: 1x tiroir (V=11.5L)	tôle d'acier revêtement époxy RAL 7035	35356
À gauche: 1x caillebotis, 1x bac de rétention au sol (V=22.0L) À droite: 1x tiroir (V=11.5L)	acier inoxydable	35355
À gauche: 1x caillebotis, 1x bac de rétention au sol (V=20.0L) À droite: 1x tiroir (V=11.5L), 1x caillebotis	tôle d'acier revêtement époxy RAL 7035, acier inoxydable	33777
À gauche: 1x caillebotis, 1x bac de rétention au sol (V=22.0L) À droite: 1x tiroir (V=11.5L), 1x caillebotis	acier inoxydable	30414
À gauche: 1x étagère, 1x caillebotis, 1x bac de rétention au sol (V=20.0L) À droite: 1x tiroir (V=11.5L), 1x caillebotis, 1x deuxième niveau de tiroir	tôle d'acier revêtement époxy RAL 7035, acier inoxydable	33778
À gauche: 1x étagère, 1x caillebotis, 1x bac de rétention au sol (V=22.0L) À droite: 1x tiroir (V=11.5L), 1x caillebotis, 1x deuxième niveau de tiroir	acier inoxydable	30415
UB90.060.140.050[UL].S2T		
À gauche: 1x caillebotis, 1x bac de rétention au sol (V=16.5L) À droite: 1x tiroir (V=10.0L)	tôle d'acier revêtement époxy RAL 7035	35361
À gauche: 1x caillebotis, 1x bac de rétention au sol (V=16.5L) À droite: 1x tiroir (V=10.0L)	tôle d'acier revêtement époxy RAL 7035, acier inoxydable	33779
À gauche: 1x étagère, 1x caillebotis, 1x bac de rétention au sol (V=16.5L) À droite: 1x tiroir (V=10.0L)	tôle d'acier revêtement époxy RAL 7035, acier inoxydable	33780

Accessoires pour ces modèles d'armoires :

Équipements	Matériau	L x P x H (mm)	Code article
UB90.060.140(UL).S2T – Compartiment à droite			
Surbac pour deuxième niveau de tiroir (rec. PU=2 pièces)	PE noir	434 x 199 x 20*	10904
Surbac	PP gris	353 x 406 x 88*	9706
Caoutchouc antidérapant	noir	420 x 438 x 1	8698
SOFT-CLOSE			33979
UB90.060.140(UL).2ST – Accessoires			
Passage de tubes	tôle d'acier revêtement époxy RAL 7035	182 x 104 x 48	30035
Socle à roulettes hauteur = 30 mm	tôle d'acier revêtement époxy RAL 7015	1397 x 60 x 30	31359
Rack à bouteilles pour 32 bouteilles de Ø 40 mm	tôle d'acier revêtement époxy RAL 7035	210 x 440 x 30	7602
Rack à bouteilles pour 15 bouteilles de Ø 70 mm	tôle d'acier revêtement époxy RAL 7035	210 x 440 x 30	7603
Rack à bouteilles pour 8 bouteilles de Ø 90 mm	tôle d'acier revêtement époxy RAL 7035	210 x 440 x 30	7604
Porte-documents DIN A5	polystyrène		30793
UB90.060.140.050(UL).S2T – Compartiment à droite			
Deuxième niveau de tiroir pour largeur intérieure 590 mm	tôle d'acier revêtement époxy RAL 7035	443 x 346 x 45*	16590
SOFT-CLOSE			33979
UB90.060.140.050(UL).2ST – Accessoires			
Passage de tubes	tôle d'acier revêtement époxy RAL 7035	182 x 104 x 48	30035
Socle à roulettes hauteur = 30 mm	tôle d'acier revêtement époxy RAL 7015		31359
Porte-documents DIN A5	polystyrène		30793
Ventilation			Code article
Module d'extraction avec contrôle du débit d'air pour le montage mural, pour les armoires de sécurité sous paillasse			24315
Caisson de ventilation à filtration intégrée avec contrôle du débit d'air pour toutes les armoires et les armoires sous paillasse			39306
Chassis mobile (sans armoire de sécurité) pour intégration du caisson de filtration			26885

* L x P = surface utile

Accessoires Passage de tuyau et SOFT-CLOSE non disponibles pour les modèles en version UL

*Vous ne trouvez pas le pack d'équipement qui convient à votre application?
Contactez-nous par téléphone au +33 (0)3.87.78.62.80 ou par e-mail à
info@asecos.fr - vous trouverez la bonne solution avec nos experts.*



Capez et filtrez les vapeurs d'hydrocarbures avec l'unité de filtre à renouvellement d'air.

Bénéficiez d'une ventilation technique fiable de vos armoires de sécurité sans avoir à effectuer des raccordements complexes à des conduits d'évacuation d'air.

Plus d'information, à partir de la page 357



Vous trouverez LES POSTES DE TRAVAIL DESTINÉS AUX MATIÈRES DANGEREUSES

... dans ce catalogue dans les pages **Aspiration de produits dangereux.**



3D

Découvrez nos produits dans le **showroom virtuel 3D :**

www.asecos-showroom.com



UB-LINE | UB-ST-90



Modèle UB90.060.110.ST
Code article 30432-001-33774



Modèle UB90.060.110.050.UL.ST
Code article 37028-001-35342

Caractéristiques techniques

		UB90.060.110.ST UB90.060.110.UL.ST	UB90.060.110.050.ST UB90.060.110.050.UL.ST
Dimensions l x P x H extérieures	mm	1102 x 574 x 600	1102 x 502 x 600
Dimensions l x P x H intérieures	mm	979 x 452 x 502	979 x 382 x 502
Poids sans équipement intérieur	kgs	180	160
Extraction d'air	NW	50	50
Renouvellement de l'air 10 fois	m ³ /h	2	2
Press. diff. (renouv. de l'air 10 fois - EK5/AK4)	Pa	1	1
Capacité de charge du tiroir	kgs	50	50



Hauteurs de réglage utiles

- ① mm 400*
- ② mm 465**
- ③ mm 230***

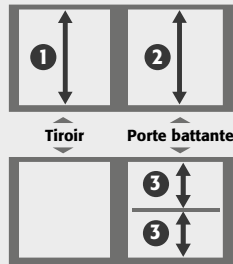
* avec caillebotis
** sans caillebotis
*** avec tiroir de second niveau



Caractéristiques principales

-  Parfait pour l'installation sous les sorbonnes ou les postes de travail avec des matières dangereuses
-  Disponible dans les profondeurs d'armoire 574 mm ou 502 mm
-  Disponible en option avec certification UL

Vous trouverez les plans techniques de ces modèles d'armoires à partir de la page 228

Modèle	Information / équipement	Couleur	Code article
UB90.060.110.ST	corps sans équipement intérieur, avec 1 tiroir et 1 porte battante	gris clair RAL 7035 blanc Laboratoire (sim. RAL 9016)	30432-001 30432-005
UB90.060.110.UL.ST	corps sans équipement intérieur, certifié UL/ULC 1275, avec 1 tiroir et 1 porte battante	gris clair RAL 7035 blanc Laboratoire (sim. RAL 9016)	37043-001 37043-005
UB90.060.110.050.ST	corps sans équipement intérieur, avec 1 tiroir et 1 porte battante	gris clair RAL 7035 blanc Laboratoire (sim. RAL 9016)	30433-001 30433-005
UB90.060.110.050.UL.ST	corps sans équipement intérieur, certifié UL/ULC 1275, avec 1 tiroir et 1 porte battante	gris clair RAL 7035 blanc Laboratoire (sim. RAL 9016)	37028-001 37028-005

Packs d'équipement (commande uniquement possible en même temps que l'armoire)	Matériau	Code article
UB90.060.110(UL).ST		
À gauche: 1x caillebotis, 1x bac de rétention au sol (V=12.0L) À droite: 1x tiroir (V=11.5L)	tôle d'acier revêtement époxy RAL 7035, acier inoxydable	33773
À gauche: 1x caillebotis, 1x bac de rétention au sol (V=11.0L) À droite: 1x tiroir (V=11.5L)	acier inoxydable	35333
À gauche: 1x caillebotis, 1x bac de rétention au sol (V=12.0L) À droite: 1x tiroir (V=11.5L)	tôle d'acier revêtement époxy RAL 7035	35334
À gauche: 1x caillebotis, 1x bac de rétention au sol (V=11.0L) À droite: 1x tiroir (V=11.5L), 1x caillebotis	acier inoxydable	30437
À gauche: 1x étagère, 1x caillebotis, 1x bac de rétention au sol (V=12.0L) À droite: 1x tiroir (V=11.5L), 1x caillebotis	tôle d'acier revêtement époxy RAL 7035, acier inoxydable	33774
À gauche: 1x étagère, 1x caillebotis, 1x bac de rétention au sol (V=11.0L) À droite: 1x tiroir (V=11.5L), 1x caillebotis, 1x deuxième niveau de tiroir	acier inoxydable	30438
À gauche: 1x tiroir hauteur intérieure optimisée (V=33.0L) À droite: 1x tiroir (V=11.5L)	tôle d'acier revêtement époxy RAL 7035, tôle d'acier revêtement époxy	30436
UB90.060.110.050(UL).ST		
À gauche: 1x caillebotis, 1x bac de rétention au sol (V=10.0L) À droite: 1x tiroir (V=10.0L)	tôle d'acier revêtement époxy RAL 7035	35342
À gauche: 1x caillebotis, 1x bac de rétention au sol (V=10.0L) À droite: 1x tiroir (V=10.0L), 1x caillebotis	tôle d'acier revêtement époxy RAL 7035, acier inoxydable	34266
À gauche: 1x étagère, 1x caillebotis, 1x bac de rétention au sol (V=10.0L) À droite: 1x tiroir (V=10.0L), 1x caillebotis	tôle d'acier revêtement époxy RAL 7035, acier inoxydable	34267

Accessoires pour ces modèles d'armoires :

Équipements	Matériau	L x P x H (mm)	Code article
UB90.060.110[UL].ST – Compartiment à droite			
Surbac pour deuxième niveau de tiroir (rec. PU=2 pièces)	PE noir	434 x 199 x 20*	10904
Surbac	PP gris	353 x 406 x 88*	9706
Caoutchouc antidérapant	noir	420 x 438 x 1	8698
SOFT-CLOSE			33979
UB90.060.110[UL].ST – Accessoires			
Passage de tubes	tôle d'acier revêtement époxy RAL 7035	182 x 104 x 48	30035
Socle à roulettes hauteur = 30 mm	tôle d'acier revêtement époxy RAL 7015	1097 x 60 x 30	31358
Rack à bouteilles pour 32 bouteilles de Ø 40 mm	tôle d'acier revêtement époxy RAL 7035	210 x 440 x 30	7602
Rack à bouteilles pour 15 bouteilles de Ø 70 mm	tôle d'acier revêtement époxy RAL 7035	210 x 440 x 30	7603
Rack à bouteilles pour 8 bouteilles de Ø 90 mm	tôle d'acier revêtement époxy RAL 7035	210 x 440 x 30	7604
Porte-documents DIN A5	polystyrène		30793
UB90.060.110.050[UL].ST – Compartiment à droite			
Deuxième niveau de tiroir pour largeur intérieure 590 mm	tôle d'acier revêtement époxy RAL 7035	443 x 346 x 45*	16590
SOFT-CLOSE			33979
UB90.060.110.050[UL].ST – Accessoires			
Passage de tubes	tôle d'acier revêtement époxy RAL 7035	182 x 104 x 48	30035
Socle à roulettes hauteur = 30 mm	tôle d'acier revêtement époxy RAL 7015	1097 x 60 x 30	31358
Porte-documents DIN A5	polystyrène		30793

Ventilation	Code article
Module d'extraction avec contrôle du débit d'air pour le montage mural, pour les armoires de sécurité sous paillasse	24315
Caisson de ventilation à filtration intégrée avec contrôle du débit d'air pour toutes les armoires et les armoires sous paillasse	39306
Chassis mobile (sans armoire de sécurité) pour intégration du caisson de filtration	26885

* L x P = surface utile

Accessoires Passage de tuyau et SOFT-CLOSE non disponibles pour les modèles en version UL

*Vous ne trouvez pas le pack d'équipement qui convient à votre application?
Contactez-nous par téléphone au +33 (0)3.87.78.62.80 ou par e-mail à
info@asecos.fr - vous trouverez la bonne solution avec nos experts.*



Vous trouverez
**LES POSTES DE
TRAVAIL DESTINÉS
AUX MATIÈRES
DANGEREUSES**

... dans ce catalogue
dans les pages
**Aspiration de produits
dangereux.**



**Captez et filtrez les vapeurs
d'hydrocarbures avec l'unité de
filtre à renouvellement d'air.**

Bénéficiez d'une ventilation
technique fiable de
vos armoires de
sécurité sans avoir
à effectuer des
raccordements
complexes à des
conduits
d'évacuation d'air.



Plus d'information, à partir de la page 354



GUIDE DES PRODUITS CHIMIQUES

... résume clairement les lois et le contexte juridique concernant
le stockage et la manipulation de celles-ci.

Obtenez maintenant votre exemplaire à l'adresse www.asecos.fr

Armoire de sécurité sous paillasse pour le stockage de substances dangereuses inflammables dans les zones de travail selon NF EN 14470-1.

1

Stockage de matières dangereuses sous-paillasses et postes de travail

Maximisez votre espace de stockage!



2

Utilisation flexible

Modèles en 3 largeurs, 4 profondeurs, 2 hauteurs et différentes profondeurs offrent une flexibilité maximale lors de l'adaptation aux exigences de l'utilisateur et aux conditions structurelles



3

Plus de confort

Grâce à leur grand angle d'ouverture, les portes battantes permettent de voir l'ensemble de la zone de stockage et facilitent le stockage et le retrait des conteneurs. Grâce à la hauteur intérieure maximale (disponible en option), les armoires peuvent être équipées de systèmes d'évacuation du côté du client.



4

Fermeture sécurisée

Fermeture à clé cylindre interchangeable, les armoires de sécurité peuvent être intégrées dans un plan de combinaison, indicateur (rouge-vert) signale si l'armoire est fermée ou non.



5

Ventilation

On peut utiliser les conduits d'air intégrés prêts pour la connexion (DN 50) à un système d'échappement technique pour l'extraction des vapeurs de substances dangereuses. Le risque de formation d'atmosphères explosives ou de vapeurs nocives est évité en toute sécurité.



6

Mobile

Roulettes en option avec couvercle de base et dispositif de blocage intégré, déplacement facile de l'armoire. Réglage en hauteur sur différents systèmes de mobilier de laboratoire possible avec garnitures.



7

DOUBLEMENT CERTIFIÉES

Certifiées selon la norme EN 14470-1 ainsi que la norme UL, les armoires conviennent pour un usage international.





▪ **Capacité de résistance au feu de 90 minutes** (type 90), homologuée selon NF EN 14470-1



▪ **Contrôlées GS**



▪ Conforme selon les Normes **EN 16121** et **16122**
 ▪ Exigences et méthodes d'essai pour la sécurité, la résistance, la durabilité et la stabilité.



▪ **Produits de qualité supérieure fournis avec une garantie spéciale du fabricant**
 ▪ **Garantie fabricant étendue à cinq ans** avec le contrat de maintenance asecos BASIC Plus
 ▪ Plus d'information, à partir de la page 514



▪ Plusieurs armoires de ce groupe de modèles sont également testées selon la norme UL/ULC 1275 Underwriters Laboratories.



UB-LINE

UB-LINE | UB-T-90



Modèle UB90.060.110.050.UL.2T
Code article 37035-001-33776



Modèle UB90.060.110.2T
Code article 30443-001-33771

Caractéristiques techniques

		UB90.060.110.2T UB90.060.110.UL.2T	UB90.060.110.050.2T UB90.060.110.050.UL.2T
Dimensions l x P x H extérieures	mm	1102 x 574 x 600	1102 x 502 x 600
Dimensions l x P x H intérieures	mm	979 x 452 x 502	979 x 382 x 502
Poids sans équipement intérieur	kgs	180	160
Extraction d'air	NW	50	50
Renouvellement de l'air 10 fois	m ³ /h	2	2
Press. diff. (renouv. de l'air 10 fois - EK5/AK4)	Pa	1	1

Hauteurs de réglage utiles

① mm 400*

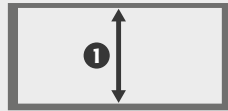

* avec caillebotis

Caractéristiques principales

 Parfait pour l'installation sous les sorbonnes ou les postes de travail avec des matières dangereuses

 Disponible dans les profondeurs d'armoire 574 mm ou 502 mm

 Disponible en option avec certification UL

Vous trouverez les plans techniques de ces modèles d'armoires à partir de la page 228

Modèle	Information / équipement	Couleur	Code article
UB90.060.110.2T	corps sans équipement intérieur, avec 2 portes battantes	gris clair RAL 7035	30443-001
		blanc Laboratoire (sim. RAL 9016)	30443-005
UB90.060.110.UL.2T	corps sans équipement intérieur, certifié UL/ULC 1275, avec 2 portes battantes	gris clair RAL 7035	37050-001
		blanc Laboratoire (sim. RAL 9016)	37050-005
UB90.060.110.050.2T	corps sans équipement intérieur, avec 2 portes battantes	gris clair RAL 7035	30444-001
		blanc Laboratoire (sim. RAL 9016)	30444-005
UB90.060.110.050.UL.2T	corps sans équipement intérieur, certifié UL/ULC 1275, avec 2 portes battantes	gris clair RAL 7035	37035-001
		blanc Laboratoire (sim. RAL 9016)	37035-005

Packs d'équipement (commande uniquement possible en même temps que l'armoire)	Matériau	Code article
UB90.060.110[UL].2T		
1x caillebotis, 1x bac de rétention au sol (V=22.0L)	acier inoxydable	30450
1x étagère, 1x caillebotis, 1x bac de rétention au sol (V=22.0L)	acier inoxydable	30451
1x tiroir hauteur intérieure optimisée 2 fois (droite et gauche) (V=33.0L)	tôle d'acier revêtement époxy (électriquement conducteur) RAL 7035	30449
UB90.060.110.050[UL].2T		
1x caillebotis, 1x bac de rétention au sol (V=21.0L)	tôle d'acier revêtement époxy RAL 7035	33775
1x étagère, 1x caillebotis, 1x bac de rétention au sol (V=21.0L)	tôle d'acier revêtement époxy RAL 7035	33776

Accessoires pour ces modèles d'armoires :

Équipements	Matériau	L x P x H (mm)	Code article
UB90.060.110(UL).2T			
Passage de tubes	tôle d'acier revêtement époxy RAL 7035	182 x 104 x 48	30035
Socle à roulettes hauteur = 30 mm	tôle d'acier revêtement époxy RAL 7015	1097 x 60 x 30	31358
Rack à bouteilles pour 32 bouteilles de Ø 40 mm	tôle d'acier revêtement époxy RAL 7035	210 x 440 x 30	7602
Rack à bouteilles pour 15 bouteilles de Ø 70 mm	tôle d'acier revêtement époxy RAL 7035	210 x 440 x 30	7603
Rack à bouteilles pour 8 bouteilles de Ø 90 mm	tôle d'acier revêtement époxy RAL 7035	210 x 440 x 30	7604
Porte-documents DIN A5	polystyrène		30793
UB90.060.110.050(UL).2T			
Passage de tubes	tôle d'acier revêtement époxy RAL 7035	182 x 104 x 48	30035
Socle à roulettes hauteur = 30 mm	tôle d'acier revêtement époxy RAL 7015	1097 x 60 x 30	31358
Porte-documents DIN A5	polystyrène		30793

Ventilation	Code article
Module d'extraction avec contrôle du débit d'air pour le montage mural, pour les armoires de sécurité sous paillasse	24315
Caisson de ventilation à filtration intégrée avec contrôle du débit d'air pour toutes les armoires et les armoires sous paillasse	39306
Chassis mobile (sans armoire de sécurité) pour intégration du caisson de filtration	26885

* L x P = surface utile
Accessoires Passage de tuyaux non disponible pour les modèles en version UL

*Vous ne trouvez pas le pack d'équipement qui convient à votre application?
Contactez-nous par téléphone au +33 (0)3.87.78.62.80 ou par e-mail à
info@asecos.fr - vous trouverez la bonne solution avec nos experts.*

UB-
LINE

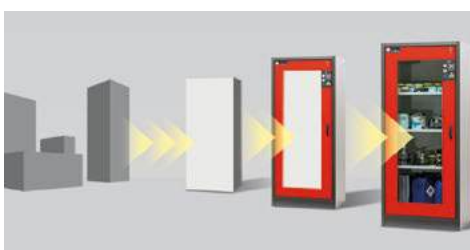

CHERCHEZ-VOUS LA BONNE ARMOIRE DE SÉCURITÉ ?

Notre configurateur de produits en ligne optimisé vous aide à trouver la bonne solution de stockage étape par étape.
Faites le test : www.asecos-configurator.com

UB-LINE | UB-T-90



Modèle UB90.060.089.2T
Code article 30464-001-33767



Modèle UB90.060.089.050.UL.2T
Code article 37013-001-33770

Caractéristiques techniques

		UB90.060.089.2T UB90.060.089.UL.2T	UB90.060.089.050.2T UB90.060.089.050.UL.2T
Dimensions l x P x H extérieures	mm	893 x 574 x 600	893 x 502 x 600
Dimensions l x P x H intérieures	mm	771 x 452 x 502	771 x 382 x 502
Poids sans équipement intérieur	kgs	140	125
Extraction d'air	NW	50	50
Renouvellement de l'air 10 fois	m ³ /h	2	1
Press. diff. (renouv. de l'air 10 fois - EK5/AK4)	Pa	1	1

Hauteurs de réglage utiles

① mm 460**

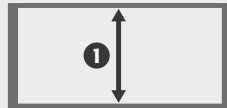

* avec caillebotis

Caractéristiques principales



Parfait pour l'installation sous les sorbonnes ou les postes de travail avec des matières dangereuses



Disponible dans les profondeurs d'armoire 574 mm ou 502 mm



Disponible en option avec certification UL

Vous trouverez les plans techniques de ces modèles d'armoires à partir de la page 228

Modèle	Information / équipement	Couleur	Code article
UB90.060.089.2T	corps sans équipement intérieur, avec 2 portes battantes	gris clair RAL 7035 blanc Laboratoire (sim. RAL 9016)	30464-001 30464-005
UB90.060.089.UL.2T	corps sans équipement intérieur, certifié UL/ULC 1275, avec 2 portes battantes	gris clair RAL 7035 blanc Laboratoire (sim. RAL 9016)	37020-001 37020-005
UB90.060.089.050.2T	corps sans équipement intérieur, avec 2 portes battantes	gris clair RAL 7035 blanc Laboratoire (sim. RAL 9016)	30465-001 30465-005
UB90.060.089.050.UL.2T	corps sans équipement intérieur, certifié UL/ULC 1275, avec 2 portes battantes	gris clair RAL 7035 blanc Laboratoire (sim. RAL 9016)	37013-001 37013-005

Packs d'équipement (commande uniquement possible en même temps que l'armoire)	Matériau	Code article
UB90.060.089(UL).2T		
1x caillebotis, 1x bac de rétention au sol (V=20.0L)	tôle d'acier revêtement époxy RAL 7035	33767
1x caillebotis, 1x bac de rétention au sol (V=22.0L)	acier inoxydable	30468
1x étagère, 1x caillebotis, 1x bac de rétention au sol (V=20.0L)	tôle d'acier revêtement époxy RAL 7035	33768
1x étagère, 1x caillebotis, 1x bac de rétention au sol (V=22.0L)	acier inoxydable	30469
UB90.060.089.050(UL).2T		
1x caillebotis, 1x bac de rétention au sol (V=16.5L)	tôle d'acier revêtement époxy RAL 7035	33769
1x étagère, 1x caillebotis, 1x bac de rétention au sol (V=16.5L)	tôle d'acier revêtement époxy RAL 7035	33770

Accessoires pour ces modèles d'armoires :

Équipements	Matériau	L x P x H (mm)	Code article
UB90.060.089(UL).2T			
Passage de tubes	tôle d'acier revêtement époxy RAL 7035	182 x 104 x 48	30035
Socle à roulettes hauteur = 30 mm	tôle d'acier revêtement époxy RAL 7015	887 x 60 x 30	31361
Rack à bouteilles pour 32 bouteilles de Ø 40 mm	tôle d'acier revêtement époxy RAL 7035	210 x 440 x 30	7602
Rack à bouteilles pour 15 bouteilles de Ø 70 mm	tôle d'acier revêtement époxy RAL 7035	210 x 440 x 30	7603
Rack à bouteilles pour 8 bouteilles de Ø 90 mm	tôle d'acier revêtement époxy RAL 7035	210 x 440 x 30	7604
Porte-documents DIN A5	polystyrène		30793
UB90.060.089.050(UL).2T			
Passage de tubes	tôle d'acier revêtement époxy RAL 7035	182 x 104 x 48	30035
Socle à roulettes hauteur = 30 mm	tôle d'acier revêtement époxy RAL 7015	887 x 60 x 30	31361
Porte-documents DIN A5	polystyrène		30793

Ventilation	Code article
Module d'extraction avec contrôle du débit d'air pour le montage mural, pour les armoires de sécurité sous paillasse	24315
Caisson de ventilation à filtration intégrée avec contrôle du débit d'air pour toutes les armoires et les armoires sous paillasse	39306
Chassis mobile (sans armoire de sécurité) pour intégration du caisson de filtration	26885

* L x P = surface utile

Accessoires Passage de tuyaux non disponible pour les modèles en version UL

*Vous ne trouvez pas le pack d'équipement qui convient à votre application?
Contactez-nous par téléphone au +33 (0)3.87.78.62.80 ou par e-mail à
info@asecos.fr - vous trouverez la bonne solution avec nos experts.*

UB-
LINE



Vous trouverez
**LES POSTES DE
TRAVAIL DESTINÉS
AUX MATIÈRES
DANGEREUSES**

... dans ce catalogue
dans les pages
**Aspiration de produits
dangereux.**



**Captez et filtrez les vapeurs
d'hydrocarbures avec l'unité de
filtre à renouvellement d'air.**

Bénéficiez d'une ventilation
technique fiable de
vos armoires de
sécurité sans avoir
à effectuer des
raccordements
complexes à des
conduits
d'évacuation d'air.



Plus d'information, à partir de la page 354



**ARMOIRE DE SECURITE ENTRETENUE UNIQUE-
MENT PAR DES PROFESSIONNELS ...**

... offre une protection fiable pour les personnes, l'environnement et les biens ! Avec nos services, vous êtes toujours entre de bonnes mains.

Plus d'information, à partir de la page 514

UB-LINE | UB-T-90



Modèle UB90.060.059.T
Code article 30481-001-33763



Modèle UB90.060.059.050.UL.T
Code article 36997-001-33766

Caractéristiques techniques

		UB90.060.059.T UB90.060.059.UL.T	UB90.060.059.050.T UB90.060.059.050.UL.T
Dimensions l x P x H extérieures	mm	593 x 574 x 600	593 x 502 x 600
Dimensions l x P x H intérieures	mm	470 x 452 x 502	470 x 382 x 502
Poids sans équipement intérieur	kgs	120	110
Extraction d'air	NW	50	50
Renouvellement de l'air 10 fois	m ³ /h	1	1
Press. diff. (renouv. de l'air 10 fois - EK5/AK4)	Pa	1	1

Hauteurs de réglage utiles

① mm 400*

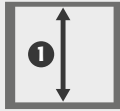

* avec caillebotis

Caractéristiques principales

 Parfait pour l'installation sous les sorbonnes ou les postes de travail avec des matières dangereuses

 Disponible dans les profondeurs d'armoire 574 mm ou 502 mm

 Disponible en option avec certification UL

Vous trouverez les plans techniques de ces modèles d'armoires à partir de la page 228

Modèle	Information / équipement	Couleur	Code article
UB90.060.059.T	corps sans équipement intérieur, avec charnières de porte à gauche, avec porte battante	gris clair RAL 7035 blanc Laboratoire (sim. RAL 9016)	30481-001 30481-005
UB90.060.059.UL.T	corps sans équipement intérieur, avec charnières de porte à gauche, certifié UL/ ULC 1275, avec porte battante	gris clair RAL 7035 blanc Laboratoire (sim. RAL 9016)	37007-001 37007-005
UB90.060.059.TR	corps sans équipement intérieur, avec charnières de porte à droite, avec porte battante	gris clair RAL 7035 blanc Laboratoire (sim. RAL 9016)	30482-001 30482-005
UB90.060.059.UL.TR	corps sans équipement intérieur, avec charnières de porte à droite, certifié UL/ ULC 1275, avec porte battante	gris clair RAL 7035 blanc Laboratoire (sim. RAL 9016)	37010-001 37010-005
UB90.060.059.050.T	corps sans équipement intérieur, avec charnières de porte à gauche, avec porte battante	gris clair RAL 7035 blanc Laboratoire (sim. RAL 9016)	30483-001 30483-005
UB90.060.059.050.UL.T	corps sans équipement intérieur, avec charnières de porte à gauche, certifié UL/ ULC 1275, avec porte battante	gris clair RAL 7035 blanc Laboratoire (sim. RAL 9016)	36997-001 36997-005
UB90.060.059.050.TR	corps sans équipement intérieur, avec charnières de porte à droite, avec porte battante	gris clair RAL 7035 blanc Laboratoire (sim. RAL 9016)	30484-001 30484-005
UB90.060.059.050.UL.TR	corps sans équipement intérieur, avec charnières de porte à droite, certifié UL/ ULC 1275, avec porte battante	gris clair RAL 7035 blanc Laboratoire (sim. RAL 9016)	37000-001 37000-005

Packs d'équipement (commande uniquement possible en même temps que l'armoire)	Matériau	Code article
UB90.060.059(UL).T(R)		
1x caillebotis, 1x bac de rétention au sol (V=11.0L)	acier inoxydable	30488
1x étagère, 1x caillebotis, 1x bac de rétention au sol (V=11.0L)	acier inoxydable	30489
1x tiroir hauteur intérieure optimisée charnière à gauche (V=33.0L)	tôle d'acier revêtement époxy (électriquement conducteur) RAL 7035	30487
1x tiroir hauteur intérieure optimisée charnière à droite (V=33.0L)	tôle d'acier revêtement époxy (électriquement conducteur) RAL 7035	30871
UB90.060.059.050(UL).T(R)		
1x caillebotis, 1x bac de rétention au sol (V=10.0L)	tôle d'acier revêtement époxy RAL 7035	33765
1x étagère, 1x caillebotis, 1x bac de rétention au sol (V=10.0L)	tôle d'acier revêtement époxy RAL 7035	33766

Accessoires pour ces modèles d'armoires :

Équipements	Matériau	L x P x H (mm)	Code article
UB90.060.059(UL).T(R)			
Passage de tubes	tôle d'acier revêtement époxy RAL 7035	182 x 104 x 48	30035
Socle à roulettes hauteur = 30 mm	tôle d'acier revêtement époxy RAL 7015	587 x 60 x 30	31360
Rack à bouteilles pour 32 bouteilles de Ø 40 mm	tôle d'acier revêtement époxy RAL 7035	210 x 440 x 30	7602
Rack à bouteilles pour 15 bouteilles de Ø 70 mm	tôle d'acier revêtement époxy RAL 7035	210 x 440 x 30	7603
Rack à bouteilles pour 8 bouteilles de Ø 90 mm	tôle d'acier revêtement époxy RAL 7035	210 x 440 x 30	7604
Porte-documents DIN A5	polystyrène		30793
UB90.060.059.050(UL).T(R)			
Passage de tubes	tôle d'acier revêtement époxy RAL 7035	182 x 104 x 48	30035
Socle à roulettes hauteur = 30 mm	tôle d'acier revêtement époxy RAL 7015	587 x 60 x 30	31360
Porte-documents DIN A5	polystyrène		30793
Ventilation			Code article
Module d'extraction avec contrôle du débit d'air pour le montage mural, pour les armoires de sécurité sous paillasse			24315
Caisson de ventilation à filtration intégrée avec contrôle du débit d'air pour toutes les armoires et les armoires sous paillasse			39306
Chassis mobile (sans armoire de sécurité) pour intégration du caisson de filtration			26885

* L x P = surface utile

Accessoires Passage de tuyaux non disponible pour les modèles en version UL

*Vous ne trouvez pas le pack d'équipement qui convient à votre application?
Contactez-nous par téléphone au +33 (0)3.87.78.62.80 ou par e-mail à
info@asecos.fr - vous trouverez la bonne solution avec nos experts.*

UB-
LINE



GUIDE DES PRODUITS CHIMIQUES

... résume clairement les lois et le contexte juridique concernant le stockage et la manipulation de celles-ci.

Obtenez maintenant votre exemplaire à l'adresse www.asecos.fr

UB-LINE | UB-T-90



Modèle UB90.080.110.060.2T
Code article 36418-001-33771



Modèle UB90.080.059.060.T
Code article 35900-001-33763

Caractéristiques techniques

		UB90.080.110.060.2T	UB90.080.059.060.T
Dimensions l x P x H extérieures	mm	1 102 x 600 x 800	593 x 600 x 800
Dimensions l x P x H intérieures	mm	979 x 482 x 702	470 x 482 x 702
Poids sans équipement intérieur	kgs	233	143
Extraction d'air	NW	50	50
Renouvellement de l'air 10 fois	m ³ /h	2	2
Press. diff. (renouv. de l'air 10 fois - EK5/AK4)	Pa	1	1

Hauteurs de réglage utiles

① mm 600*

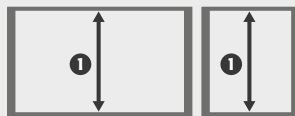

* avec caillebotis

Caractéristiques principales



Parfait pour l'installation sous les sorbonnes ou les postes de travail avec des matières dangereuses



Hauteur d'armoire de 80 cm idéale pour les récipients plus hauts

Vous trouverez les plans techniques de ces modèles d'armoires à partir de la page 228

Modèle	Information / équipement	Couleur	Code article
UB90.080.110.060.2T	corps sans équipement intérieur; avec 2 portes battantes	gris clair RAL 7035	36418-001
		blanc Laboratoire (sim. RAL 9016)	36418-005
UB90.080.059.060.T	corps sans équipement intérieur; avec charnières de porte à gauche, avec porte battante	gris clair RAL 7035	35900-001
		blanc Laboratoire (sim. RAL 9016)	35900-005
UB90.080.059.060.TR	corps sans équipement intérieur; avec charnières de porte à droite, avec porte battante	gris clair RAL 7035	35915-001
		blanc Laboratoire (sim. RAL 9016)	35915-005

Packs d'équipement (commande uniquement possible en même temps que l'armoire)	Matériau	Code article
UB90.080.110.060.2T		
1x caillebotis, 1x bac de rétention au sol (V=22.0L)	acier inoxydable	30450
1x étagère, 1x caillebotis, 1x bac de rétention au sol (V=22.0L)	acier inoxydable	30451
1x tiroir hauteur intérieure optimisée 2 fois (droite et gauche) (V=33.0L)	tôle d'acier revêtement époxy (électriquement conducteur) RAL 7035	30449
UB90.080.059.060.T[R]		
1x caillebotis, 1x bac de rétention au sol (V=11.0L)	acier inoxydable	30488
1x étagère, 1x caillebotis, 1x bac de rétention au sol (V=11.0L)	acier inoxydable	30489
1x tiroir hauteur intérieure optimisée charnière à gauche (V=33.0L)	tôle d'acier revêtement époxy (électriquement conducteur) RAL 7035	30487
1x tiroir hauteur intérieure optimisée charnière à droite (V=33.0L)	tôle d'acier revêtement époxy (électriquement conducteur) RAL 7035	30871

Accessoires pour ces modèles d'armoires :

Équipements	Matériau	L x P x H (mm)	Code article
UB90.080.110.060.2T			
Socle à roulettes hauteur = 30 mm	tôle d'acier revêtement époxy RAL 7015	1097 x 60 x 30	31358
UB90.080.059.060.T			
Socle à roulettes hauteur = 30 mm	tôle d'acier revêtement époxy RAL 7015	587 x 60 x 30	31360
Accessoires généraux			
Passage de tubes	tôle d'acier revêtement époxy RAL 7035	182 x 104 x 48	30035
Rack à bouteilles pour 32 bouteilles de Ø 40 mm	tôle d'acier revêtement époxy RAL 7035	210 x 440 x 30	7602
Rack à bouteilles pour 15 bouteilles de Ø 70 mm	tôle d'acier revêtement époxy RAL 7035	210 x 440 x 30	7603
Rack à bouteilles pour 8 bouteilles de Ø 90 mm	tôle d'acier revêtement époxy RAL 7035	210 x 440 x 30	7604
Porte-documents DIN A5	polystyrène		30793

Ventilation	Code article
Module d'extraction avec contrôle du débit d'air pour le montage mural, pour les armoires de sécurité sous paillasse	24315
Caisson de ventilation à filtration intégrée avec contrôle du débit d'air pour toutes les armoires et les armoires sous paillasse	39306

* L x P = surface au sol utilisable

Vous ne trouvez pas le pack d'équipement qui convient à votre application? Contactez-nous par téléphone au +33 (0)3.87.78.62.80 ou par e-mail à info@asecos.fr - vous trouverez la bonne solution avec nos experts.

UB-
LINE

Devons-nous entreposer les substances dangereuses debout à proximité immédiate du lieu de travail ?

Nos unités de base d'une hauteur de **80 cm** peuvent être parfaitement intégrées et offrent également de la place pour des conteneurs de **2,5 litres**.



MOBILE

Roulettes en option avec couvercle de base et dispositif de blocage intégré, déplacement facile de l'armoire



Captez et filtrez les vapeurs d'hydrocarbures avec l'unité de filtre à renouvellement d'air.

Bénéficiez d'une ventilation technique fiable de vos armoires de sécurité sans avoir à effectuer des raccordements complexes à des conduits d'évacuation d'air.



Plus d'information, à partir de la page 354



ARMOIRE DE SECURITE ENTRETENUE UNIQUEMENT PAR DES PROFESSIONNELS ...

... offre une protection fiable pour les personnes, l'environnement et les biens ! Avec nos services, vous êtes toujours entre de bonnes mains.

Plus d'information, à partir de la page 514

UB-LINE | UB-T-90



Modèle UB90.080.110.075.2T
Code article 30107-001-30762



Modèle UB90.080.110.075.2T
Code article 30107-001-30712

Caractéristiques techniques

		UB90.080.110.075.2T
Dimensions l x P x H extérieures	mm	1102 x 752 x 800
Dimensions l x P x H intérieures	mm	979 x 626 x 701
Poids sans équipement intérieur	kgs	200
Extraction d'air	NW	50
Renouvellement de l'air 10 fois	m ³ /h	4
Press. diff. (renouv. de l'air 10 fois - EK5/AK4)	Pa	5

Hauteurs de stockage pour tiroirs

- ① mm 580
- ② mm 280

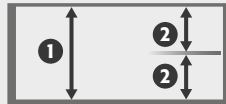

Caractéristiques principales

 Parfait pour l'installation sous les sorbonnes ou les postes de travail avec des matières dangereuses

 Hauteur d'armoire de 80 cm idéale pour les récipients plus hauts

Vous trouverez les plans techniques de ces modèles d'armoires à partir de la page 228

Modèle	Information / équipement	Couleur	Code article
UB90.080.110.075.2T	corps sans équipement intérieur, avec 2 portes battantes	gris clair RAL 7035	30107-001

Packs d'équipement (commande uniquement possible en même temps que l'armoire)	Matériau	Code article
1x caillebotis, 1x bac de rétention au sol (V=33.0L)	acier inoxydable	30762
1x tiroir (V=33.0L)	tôle d'acier revêtement époxy RAL 7035	30711
2x tiroir (V=33.0L)	tôle d'acier revêtement époxy RAL 7035	30712

Accessoires pour ces modèles d'armoires :

Équipements	Matériau	L x P x H (mm)	Code article
Passage de tubes	tôle d'acier revêtement époxy RAL 7035	182 x 104 x 48	30035
Socle à roulettes hauteur = 30 mm	tôle d'acier revêtement époxy RAL 7015	1097 x 60 x 30	31358
Rack à bouteilles pour 32 bouteilles de Ø 40 mm	tôle d'acier revêtement époxy RAL 7035	210 x 440 x 30	7602
Rack à bouteilles pour 15 bouteilles de Ø 70 mm	tôle d'acier revêtement époxy RAL 7035	210 x 440 x 30	7603
Rack à bouteilles pour 8 bouteilles de Ø 90 mm	tôle d'acier revêtement époxy RAL 7035	210 x 440 x 30	7604
Porte-documents DIN A5	polystyrène		30793

Ventilation	Code article
Module d'extraction avec contrôle du débit d'air pour le montage mural, pour les armoires de sécurité sous paillasse	24315
Caisson de ventilation à filtration intégrée avec contrôle du débit d'air pour toutes les armoires et les armoires sous paillasse	39306

* L x P = surface au sol utilisable

*Vous ne trouvez pas le pack d'équipement qui convient à votre application?
Contactez-nous par téléphone au +33 (0)3.87.78.62.80 ou par e-mail à
info@asecos.fr - vous trouverez la bonne solution avec nos experts.*

UB-
LINE



PROFONDEUR SPÉCIALE DE 750 MM
Plus de capacité de stockage dans l'armoire grâce à une profondeur spéciale de 750 mm.



TIROIR
Volume de stockage élevé, idéal pour les petits contenants

Captez et filtrez les vapeurs d'hydrocarbures avec l'unité de filtre à renouvellement d'air.
Bénéficiez d'une ventilation technique fiable de vos armoires de sécurité sans avoir à effectuer des raccordements complexes à des conduits d'évacuation d'air.



Plus d'information, à partir de la page 354

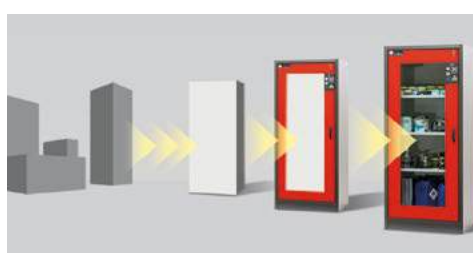

CHERCHEZ-VOUS LA BONNE ARMOIRE DE SÉCURITÉ ?

Notre configurateur de produits en ligne optimisé vous aide à trouver la bonne solution de stockage étape par étape.
Faites le test : www.asecos-configurator.com

UB-LINE | UB-T-90E

Armoire de sécurité sous paillasse pour le stockage et l'élimination de substances dangereuses inflammables dans les zones de travail selon NF EN 14470-1

1 PROFESSIONAL

Risque minimisé grâce à des systèmes complets entièrement certifiés, composés d'armoires de stockage de sécurité conductrices de type 90 et de composants d'élimination intégrés pour une collecte sûre des déchets de solvants.

Indicateur de niveau intégré et surveillance de l'air évacué avec affichage visuel (rouge/vert) et alarme sonore.



2

Une documentation d'approbation détaillée, transparente et personnalisée est incluse dans la prestation.



3

Choisissez parmi deux équipements intérieurs différents (BASIC, PREMIUM), ainsi que des accessoires en option pour fournir des solutions optimales pour une large gamme d'applications.



1 MODULAR

Les armoires sous paillasse de type 90 sont disponibles au choix en version entièrement conductrice ou non conductrice.



1 SLIM

Modèles divers

Choisissez parmi quatre armoires de sécurité de type 90, en fonction de la taille et du nombre de bidons.



2

Préparées de manière optimale pour l'installation de composants d'élimination du côté du client.



2

Armoires sous paillasse avec tiroirs

Permet un accès pratique aux bidons d'élimination, équipés d'un entonnoir.





- **Capacité de résistance au feu de 90 minutes** (type 90), homologuée selon NF EN 14470-1



- **Contrôlées GS**



- Conforme selon les Normes **EN 16121** et **16122**
- Exigences et méthodes d'essai pour la sécurité, la résistance, la durabilité et la stabilité.



- **Produits de qualité supérieure fournis avec une garantie spéciale du fabricant**
- **Garantie fabricant étendue à cinq ans** avec le contrat de maintenance asecos BASIC Plus
- Plus d'information, à partir de la page 514



UB-LINE

UB-LINE | UB-T-90E PROFESSIONAL



Modèle UB90.060.110.2T:0014
Code article 36521-882-38347



Modèle UB90.060.059.T:0014
Code article 36511-882-38346



Modèle UB90.080.059.060.T:0014
Code article 36539-882-38348

Caractéristiques techniques		UB90.060.110.2T:0014	UB90.060.059.T:0014	UB90.080.059.060.T:0014
Dimensions l x P x H extérieures	mm	1102 x 574 x 600	593 x 574 x 600	593 x 600 x 800
Dimensions l x P x H intérieures	mm	979 x 452 x 502	470 x 452 x 502	470 x 482 x 702
Poids sans équipement intérieur	kgs	180	120	143
Extraction d'air	NW	50	50	50
Renouvellement de l'air 10 fois	m ³ /h	2	1	2
Press. diff. (renouv. de l'air 10 fois - EK5/AK4)	Pa	1	1	1

Caractéristiques principales



Comprend des bagues de protection contre le feu approuvées



Boîtier de signalisation intégré pour le contrôle des niveaux de remplissage et de l'air évacué



Plateau coulissant avec cadre de positionnement pour les bidons d'élimination

Vous trouverez les plans techniques de ces modèles d'armoires à partir de la page 228

Modèle	Couleur du corps	Couleur de porte	Code article
UB90.060.110.2T:0014	gris clair RAL 7035	acier inoxydable	36521-882
		gris clair RAL 7035	36521-889
UB90.060.059.T:0014	gris clair RAL 7035	acier inoxydable	36511-882
		gris clair RAL 7035	36511-889
UB90.080.059.060.T:0014	gris clair RAL 7035	acier inoxydable	36539-882
		gris clair RAL 7035	36539-889

Packs d'équipement (commande uniquement possible en même temps que l'armoire)	Matériau	Code article
UB90.060.110.2T:0014		
PREMIUM		
2 x tiroir 1 x pack d'élimination (3 x canal d'élimination) 4 x jerrycan 10 L 1 x contrôle de l'évacuation d'air	acier inoxydable, PE conductrice	38347
BASIC		
2 x tiroir 1 x pack d'élimination (3 x canal d'élimination) 4 x jerrycan 10 L	tôle d'acier revêtement époxy (électriquement conducteur), PE conductrice	38343
UB90.060.059.T:0014		
PREMIUM		
1 x tiroir 1 x pack d'élimination (1 x canal d'élimination) 2 x jerrycan 10 L 1 x contrôle de l'évacuation d'air	acier inoxydable, PE conductrice	38346
BASIC		
1 x tiroir 1 x pack d'élimination (1 x canal d'élimination) 2 x jerrycan 10 L	tôle d'acier revêtement époxy (électriquement conducteur), PE conductrice	38341
UB90.080.059.060.T:0014		
PREMIUM		
1 x tiroir 1 x pack d'élimination (1 x canal d'élimination) 2 x jerrycan 20 L 1 x contrôle de l'évacuation d'air	acier inoxydable, PE conductrice	38348
BASIC		
1 x tiroir 1 x pack d'élimination (1 x canal d'élimination) 2 x jerrycan 20 L	tôle d'acier revêtement époxy (électriquement conducteur), PE conductrice	38345

Accessoires pour ces modèles d'armoires :

Équipements	Matériau	Code article
UB90.060.110.2T.0014 Socle à roulettes hauteur = 30 mm	tôle d'acier revêtement époxy RAL 7015	31358
UB90.060.059.T.0014 / UB90.080.059.060.T.0014 Socle à roulettes hauteur = 30 mm	tôle d'acier revêtement époxy RAL 7015	31360
Accessoires généraux Kit de remplissage 1 : Entonnoir petite taille avec couvercle (PE-HD conducteur électrique) et passage de table (GL45/GL25)	PE	37282
Kit de remplissage 2 : entonnoir sphérique avec couvercle (PE-HD conducteur électrique) et passage de table (GL45/GL25)		37283
Kit de remplissage 3 : Adaptateur d'écoulement pour bacs, PE-HD conducteur électrique, G 1 1/2" (w) sur GL25 (m)	PE	36567

UB-LINE PROFESSIONAL

Système complet hautement certifié, composé d'une armoire de sécurité de type 90 et de composants de traitement intégrés, incluant une documentation d'homologation de haute qualité avec un numéro de série personnalisé. Vous avez le choix entre deux ensembles d'équipements : BASIC ou PREMIUM.



Cherchez-vous la bonne armoire de sécurité ?

Notre configurateur de produits en ligne optimisé vous aide à trouver la bonne solution de stockage étape par étape.



Faites le test :
www.asecos-configurator.com

Seule une armoire de sécurité entretenue par des professionnels ...

... offre une protection fiable pour les personnes, l'environnement et les biens ! Avec nos **services**, vous êtes toujours entre de bonnes mains.



GUIDE DES PRODUITS CHIMIQUES

... résume clairement les lois et le contexte juridique concernant le stockage et la manipulation de celles-ci.

Obtenez maintenant votre exemplaire à l'adresse www.asecos.fr

UB-LINE | UB-T-90E MODULAR



Modèle UB90.060.110.2T:0014
Code article 36521-882-36825



Modèle UB90.060.059.T:0014
Code article 36511-882-36824



Modèle UB90.080.059.060.T:0014
Code article 36539-882-38530

Caractéristiques techniques

		UB90.060.059.T UB90.060.059.T:0014	UB90.060.110.2T UB90.060.110.2T:0014	UB90.080.059.060.T UB90.080.059.060.T:0014
Dimensions l x P x H extérieures	mm	593 x 574 x 600	1102 x 574 x 600	593 x 600 x 800
Dimensions l x P x H intérieures	mm	470 x 452 x 502	979 x 452 x 502	470 x 482 x 702
Poids sans équipement intérieur	kgs	120	180	143
Extraction d'air	NW	50	50	50
Renouvellement de l'air 10 fois	m ³ /h	1	2	2
Press. diff. (renouv. de l'air 10 fois - EK5/ AK4)	Pa	1	1	1

Caractéristiques principales



Possibilité d'extension en cas de modification des conditions de travail.



Plateau coulissant avec cadre de positionnement pour les bidons d'élimination

Vous trouverez les plans techniques de ces modèles d'armoires à partir de la page 228

Modèle	Couleur du corps	Couleur de porte	Code article
Corps extérieur sans capacité de décharge			
UB90.060.110.2T	gris clair RAL 7035 blanc Laboratoire (sim. RAL 9016)	gris clair RAL 7035 blanc Laboratoire (sim. RAL 9016)	30443-001 30443-005
UB90.060.059.T	gris clair RAL 7035 blanc Laboratoire (sim. RAL 9016)	gris clair RAL 7035 blanc Laboratoire (sim. RAL 9016)	30481-001 30481-005
UB90.080.059.060.T	gris clair RAL 7035 blanc Laboratoire (sim. RAL 9016)	gris clair RAL 7035 blanc Laboratoire (sim. RAL 9016)	35900-001 35900-005
Corps extérieur avec capacité de décharge			
UB90.060.110.2T:0014	gris clair RAL 7035	gris clair RAL 7035 acier inoxydable	36521-889 36521-882
UB90.060.059.T:0014	gris clair RAL 7035	gris clair RAL 7035 acier inoxydable	36511-889 36511-882
UB90.080.059.060.T:0014	gris clair RAL 7035	gris clair RAL 7035 acier inoxydable	36539-889 36539-882
Packs d'équipement (commande uniquement possible en même temps que l'armoire)		Matériau	Code article
UB90.060.110.2T			
2x tiroir hauteur intérieure optimisée (V=15.5L), 2x plaque de positionnement		acier inoxydable brossé, acier inoxydable	36814
UB90.060.059.T			
1x tiroir (évacuation) charnière à gauche (V=15.5L), 1x plaque de positionnement		acier inoxydable brossé, acier inoxydable	36813
UB90.080.059.060.T			
1x tiroir (évacuation) charnière à gauche (V=30.0L), 1x plaque de positionnement		acier inoxydable brossé, acier inoxydable	37114
UB90.060.110.2T:0014			
2x tiroir hauteur intérieure optimisée (V=15.5L), 2x plaque de positionnement		acier inoxydable brossé, acier inoxydable	36825
UB90.060.059.T:0014			
1x tiroir (évacuation) charnière à gauche (V=15.5L), 1x plaque de positionnement		acier inoxydable brossé, acier inoxydable	36824
UB90.080.059.060.T:0014			
1x tiroir (évacuation) charnière à gauche (V=30.0L), 1x plaque de positionnement		acier inoxydable brossé, acier inoxydable	38530

Accessoires pour ces modèles d'armoires :

Équipements	Matériau	Code article
UB90.060.110.2T(0014)		
Socle à roulettes hauteur = 30 mm	tôle d'acier revêtement époxy RAL 7015	31358
Passage de tubes attaché, pour assemblage client	tôle d'acier revêtement époxy rouge	28088
UB90.060.059.T(0014) / UB90.080.059.060.T(0014)		
Socle à roulettes hauteur = 30 mm	tôle d'acier revêtement époxy RAL 7015	31360
Passage de tubes attaché, pour assemblage client	tôle d'acier revêtement époxy rouge	28088

Remarque :

L'utilisation du passage de tuyau indiqué dans les accessoires est obligatoire lors de l'installation des tuyaux et des câbles des systèmes d'évacuation des déchets sur site. Ce n'est qu'alors que la résistance au feu contrôlée des armoires (type 90 selon la norme DIN EN 14470-1) est garantie. Le passage de la tuyauterie est intégré à l'armoire et peut être monté sur l'armoire par le client selon les spécifications du fabricant.

UB-LINE MODULAR

Armoires de sécurité homologuées selon les normes GS et EN 14470-1 pour les équipements du client ou le rétrofit avec des composants destinés à l'élimination.

CONDUCTRICE DE L'ÉLECTRICITÉ

Selon les besoins, les modèles UB-LINE MODULAR sont disponibles en version **conductrice** et **non conductrice**.



Cherchez-vous la bonne armoire de sécurité ?

Notre configurateur de produits en ligne optimisé vous aide à trouver la bonne solution de stockage étape par étape.



Faites le test :
www.asecos-configurator.com



ARMOIRE DE SECURITE ENTRETENUE UNIQUEMENT PAR DES PROFESSIONNELS ...

... offre une protection fiable pour les personnes, l'environnement et les biens ! Avec nos services, vous êtes toujours entre de bonnes mains.

Plus d'information, à partir de la page 514

UB-LINE | UB-S-90E SLIM



Modèle UB90.060.110.2S
Code article 30427-001-38354



Modèle UB90.060.059.S
Code article 30472-001-38352



Modèle UB90.080.059.060.S
Code article 32658-001-38357

Caractéristiques techniques		UB90.060.110.2S	UB90.060.059.S	UB90.080.110.060.2S	UB90.080.059.060.S
Dimensions l x P x H extérieures	mm	1102 x 574 x 600	593 x 574 x 600	1102 x 600 x 800	593 x 600 x 800
Dimensions l x P x H intérieures	mm	979 x 452 x 502	470 x 452 x 502	979 x 482 x 702	470 x 482 x 702
Poids sans équipement intérieur	kgs	180	120	233	143
Renouvellement de l'air 10 fois	m ³ /h	2	1	2	2
Press. diff. (renouv. de l'air 10 fois - EK5/AK4)	Pa	1	1	1	1
Capacité de charge du tiroir	kgs	50	50	50	50

Caractéristiques principales



Bidon avec entonnoir en PE-HD de haute qualité, conducteur d'électricité

Vous trouverez les plans techniques de ces modèles d'armoires à partir de la page 228

Modèle	Couleur du corps	Couleur	Code article
UB90.060.110.2S	gris clair RAL 7035	gris clair RAL 7035	30427-001
	blanc Laboratoire (sim. RAL 9016)	blanc Laboratoire (sim. RAL 9016)	30427-005
UB90.060.059.S	gris clair RAL 7035	gris clair RAL 7035	30472-001
	blanc Laboratoire (sim. RAL 9016)	blanc Laboratoire (sim. RAL 9016)	30472-005
UB90.080.110.060.2S	gris clair RAL 7035	gris clair RAL 7035	32657-001
	blanc Laboratoire (sim. RAL 9016)	blanc Laboratoire (sim. RAL 9016)	32657-005
UB90.080.059.060.S	gris clair RAL 7035	gris clair RAL 7035	32658-001
	blanc Laboratoire (sim. RAL 9016)	blanc Laboratoire (sim. RAL 9016)	32658-005

Packs d'équipement (commande uniquement possible en même temps que l'armoire)	Matériau	Code article
UB90.060.110.2S		
2x tiroir (V=15.5L), 2x entonnoir, 2x jerrycan 10L	tôle d'acier revêtement époxy RAL 7035, PE conductrice	38354
UB90.060.059.S		
1x tiroir (V=15.5L), 1x entonnoir, 1x jerrycan 10L	tôle d'acier revêtement époxy RAL 7035, PE conductrice	38352
UB90.080.110.060.2S		
2x tiroir (V=30.0L), 2x entonnoir, 2x jerrycan 20L	tôle d'acier revêtement époxy RAL 7035, PE conductrice	38359
UB90.080.059.060.S		
1x tiroir (V=30.0L), 1x entonnoir, 1x jerrycan 20L	tôle d'acier revêtement époxy RAL 7035, PE conductrice	38357

Accessoires pour ces modèles d'armoires :

Équipements	Matériau	Code article
UB90.060.110.2S / UB90.080.110.060.2S Socle à roulettes hauteur = 30 mm	tôle d'acier revêtement époxy RAL 7015	31358
UB90.060.059.S / UB90.080.059.060.S Socle à roulettes hauteur = 30 mm	tôle d'acier revêtement époxy RAL 7015	31360

UB-LINE SLIM

Système de collecte pour le stockage intermédiaire des déchets liquides. Les armoires de sécurité SLIM se composent d'une armoire de sécurité avec un ou plusieurs tiroirs et un ou plusieurs bacs de rétention. Les liquides sont remplis dans le bac de rétention à l'aide d'un entonnoir vissé.



UB-LINE SLIM

Bidon d'élimination de haute qualité avec entonnoir en PE-HD électriquement conducteur.



Seule une armoire de sécurité entretenue par des professionnels ...

... offre une protection fiable pour les personnes, l'environnement et les biens ! Avec nos **services**, vous êtes toujours entre de bonnes mains.

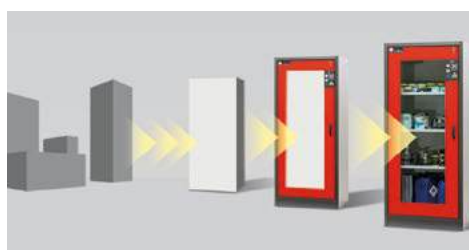

CHERCHEZ-VOUS LA BONNE ARMOIRE DE SÉCURITÉ ?

Notre configurateur de produits en ligne optimisé vous aide à trouver la bonne solution de stockage étape par étape. Faites le test : www.asecos-configurator.com

Vues en plan

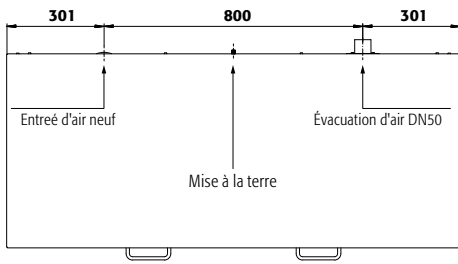

UB90.060.140(.UL).xxx
UB90.060.140.050(.UL).xxx

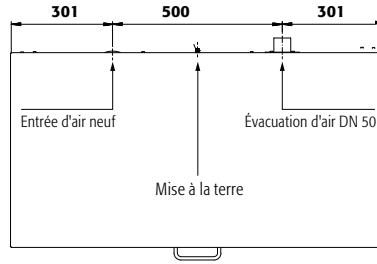

UB90.060.110(.UL).xxx
UB90.060.110.050(.UL).xxx
UB90.080.110.075.2T

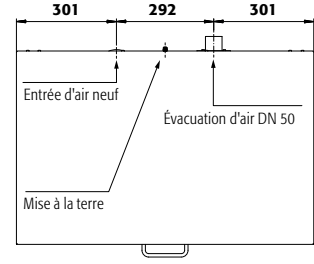

UB90.060.089(.UL).xxx
UB90.060.089.050(.UL).xxx

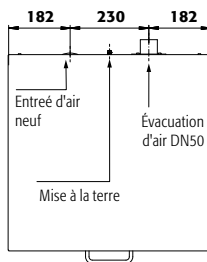

UB90.060.059(.UL).xxx
UB90.060.059.050(.UL).xxx
UB90.060.059.T:0014

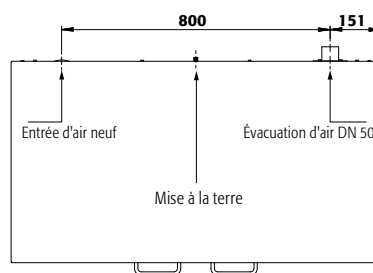

UB90.080.110.xxx

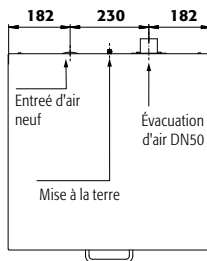

UB90.080.059.xxx
UB90.080.059.T:0014

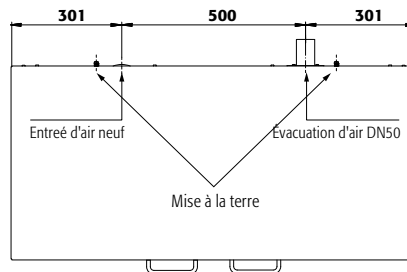

UB90.060.110.2T:0014

INDIVIDUEL ET SUR MESURE



Grâce à l'outil en ligne, vous pouvez planifier vous-même votre armoire de sécurité, y compris l'équipement d'intérieur, les dimensions et le design - le produit souhaité est alors visualisé et vous pouvez demander une offre directement.

Obtenez un aperçu de la vaste gamme de produits asecos et trouvez facilement l'armoire adaptée à vos besoins. Essayez le configurateur maintenant sur :

www.asecos-configurator.com

MAINTENANCE PREVENTIVE ET CURATIVE — POUR VOTRE SÉCURITÉ



asecos ne fait aucun compromis en matière de sécurité.

Notre gamme de services reflète également notre expertise en tant que développeur et fabricant de produits de sécurité : En cas d'urgence, un entretien complet et professionnel peut non seulement prévenir de graves dommages aux personnes, à l'environnement et aux biens, mais il est également exigé par la loi.

Avec les services d'asecos, vous êtes toujours entre de bonnes mains. Dans la directive CE 89/391/CEE, le législateur exige que les équipements de travail soient correctement entretenus à intervalles réguliers par des personnes compétentes et que leur bon fonctionnement soit vérifié.

asecos répond aux exigences suivantes : Le fonctionnement sans faille de votre armoire de sécurité est assuré grâce à l'inspection et l'entretien par nos techniciens spécialisés. En signant un contrat de service asecos, nous prolongeons votre garantie à environ 10 ans

Lors du contrôle de sécurité, nos experts vérifient le fonctionnement et l'efficacité de tous les éléments importants pour la sécurité, tels que les joints coupe-feu et de ventilation, l'isolation, la fermeture des portes, les fusibles, les orifices de ventilation.

Pour plus d'informations sur le programme de service asecos, rendez-vous à l'adresse suivante : **service@asecos.fr** ou **www.asecos.fr**

Ici, vous pouvez également demander gratuitement la brochure de service actuelle avec tous les services et tarifs.

Vous trouverez également un aperçu de nos produits dans ce catalogue à partir de la page 514.



Le service asecos : Vos avantages en un coup d'œil

1 La fonction de protection de votre armoire de sécurité (pour sceller les substances dangereuses stockées en cas d'incendie) est maintenue en permanence et la durée de vie de l'installation est prolongée.

1

2 Vous avez la garantie que nous, en tant qu'experts, avons connaissance de tous les règlements, directives et de la construction des armoires.

2

3 Vous bénéficiez d'une garantie du fabricant pouvant aller jusqu'à 10 ans, selon le tarif de service choisi.

3

4 L'équipe d'asecos surveille la date d'échéance de vos rendez-vous d'entretien et vous informe des contrôles nécessaires.

4

5 Une documentation complète et rigoureuse, la disponibilité de toutes les pièces de rechange (min. 10 ans).

5

6 Nos contrôles de sécurité sont conformes aux exigences de la directive CE 89/391/CEE.

6

7 Réseau de service complet.

7

8 Nous pouvons effectuer 98 % de toutes les réparations sur les produits fabriqués dans le cadre de la date du contrôle de sécurité - cela implique que vous n'effectuez pas de dépenses supplémentaires et vous permet d'économiser de l'argent.

8

Batteries au lithium-ion

BATTERIES AU LITHIUM-ION – CE QUE LES EXPERTS ET LES ASSUREURS RECOMMANDENT SUR LA MANIPULATION DES BATTERIES

Les particuliers, les entreprises artisanales et les entreprises utilisent de plus en plus souvent des batteries au lithium-ion de la classe de puissance moyenne selon VdS 3103. Dans ce contexte, il est important de garder à l'esprit la sécurité. Si vous ne stockez pas et/ou ne chargez pas ces batteries de manière appropriée, des dangers et des risques pour la sécurité peuvent se produire.

Les assureurs, les associations et les professionnels ont attiré l'attention sur ce sujet.

Les assureurs de biens conseillent d'utiliser les dispositifs de protection disponibles (par exemple les armoires de sécurité de type 90) afin de minimiser les risques et d'éviter ainsi les sinistres.

Les assureurs immobiliers recommandent l'utilisation d'armoires de sécurité pour les raisons suivantes :

« Si des batteries au lithium sont nécessaires sur des sites de production, des mesures et des mesures de sécurité doivent être envisagées, telles que (...) le stockage dans des armoires résistantes au feu »

IMK Ber. N° 192
Ingénieur diplômé Jürgen Kunkelmann
Chapitre 2.2 Situation en 10/2017

« Les batteries au lithium doivent être fondamentalement traitées comme des produits dangereux. »

Publication VdS 3103 : 2019-06 (03)
Gesamtverband der Deutschen Versicherungswirtschaft e. V., Hrsg.
publié par VdS Schadenverhütung GmbH

« Les zones avec des batteries de puissance moyenne doivent être séparées des autres zones de manière (minimum 5 mètres) ou avec une construction résistante au feu. »

Publication VdS 3103 : 2019-06 (03)
Gesamtverband der Deutschen Versicherungswirtschaft e. V., Hrsg.
publié par VdS Schadenverhütung GmbH

« Les armoires de sécurité résistantes au feu (type 90) avec surveillance par détecteur de fumée, dans lesquelles les accus peuvent être à la fois chargés et stockés en toute sécurité, offrent une protection particulière. »

Provinzial Flyer – E-Bikes Manipulation sûre du lithium, Situation en 06/2020

« L'expérience sur des sinistres a montré que des Batteries au Lithium-Ion endommagés ou défectueux, en particulier, peuvent provoquer des incendies. Des incendies dus à des accus lithium-ion ont également été enregistrés dans le commerce de vélos »

Provinzial – Manipulation sécurisée des accus aux ions lithium dans le commerce des vélos,
www.provinzial.de Situation en 05/2020

« Les grandes quantités ou les BLI puissantes doivent être stockées à une distance sûre des matériaux combustibles. En cas de stockage à l'intérieur de bâtiments, il convient de respecter un espace de dégagement de 2,5 m par rapport aux autres marchandises ou de stocker les BLI dans une zone séparée du point de vue de la protection incendie (p. ex. armoire de sécurité, conteneur) ! »

BLI= batteries au lithium-ion
Information DGUV 205-041
Prévention des incendies lors de la manipulation de batteries au lithium-ion
Situation en 02/2024





ION-
LINE

Batteries au lithium-ion

PLUS DE SÉCURITÉ GRÂCE À LA PROTECTION INCENDIE – CHARGER ET STOCKER CORRECTEMENT LES BATTERIES

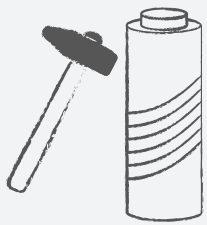
Les batteries au Lithium peuvent générer un incendie. Les causes en sont :

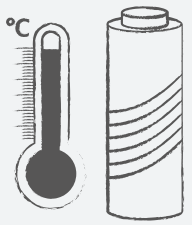
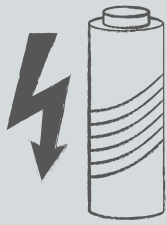
Endommagement mécanique	Décharge profonde	Surcharge thermique	Surcharge électrique
en combinaison avec la densité énergétique élevée de la batterie	Cellule instable	par des sources externes de chaleur et d'énergie	lors de la recharge et de la décharge
			

Stockez et chargez toujours les batteries au lithium-ion dans une armoire de sécurité. Utilisez et manipulez correctement les batteries afin de réduire les risques, notamment d'incendie.

Les batteries au lithium-ion offrent de nombreux avantages. Elles ont une longue durée de vie, disposent d'une densité énergétique élevée, ne se déchargent que faiblement d'elles-mêmes et permettent les applications les plus diverses. Utiliser des batteries au lithium-ion est sans danger. Mais selon la VDE, cela n'est valable que si vous les manipulez correctement.

Des défauts techniques ou une mauvaise

manipulation peuvent provoquer un incendie. En effet, si une batterie lithium-ion libère son énergie de manière incontrôlée, il est possible que la chaleur libérée dépasse le point de fusion du lithium. Il en résulte une réaction en chaîne. Les spécialistes appellent cela le « Thermal Runaway », c'est-à-dire le passage thermique des cellules de la batterie. L'accumulateur peut alors brûler et même de manière explosive. Il est donc important de connaître et de respecter les règles de sécurité pour les batteries de classe de puissance moyenne. Le mieux est de stocker et de charger les batteries au lithium-ion dans une armoire de sécurité assecs.

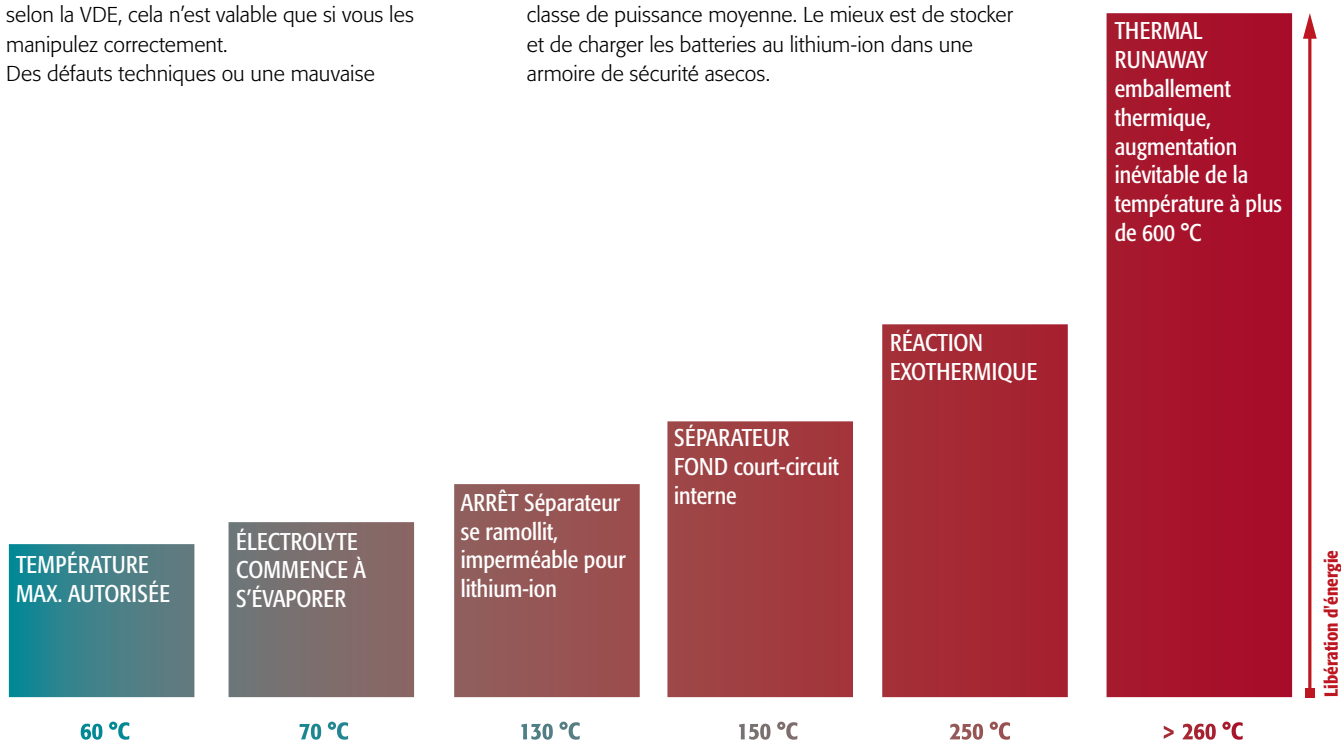

RÈGLES DE SÉCURITÉ POUR LES BATTERIES DE LA CLASSE DE PUISSANCE MOYENNE



RÈGLES DE SÉCURITÉ

- ▶ Respectez les consignes des fabricants, suivez les indications des fiches techniques des produits.
- ▶ Protégez les bornes de la batterie contre les courts-circuits
- ▶ Protégez les batteries contre des dommages mécaniques
- ▶ N'exposez pas les batteries directement et en permanence à des températures élevées ou à des sources de chaleur, par exemple aux rayons directs du soleil
- ▶ Stockez les batteries à l'écart des autres matériaux inflammables si aucune installation d'extinction automatique n'est disponible : distance minimale de 2,5 m
- ▶ Retirez immédiatement les batteries endommagées ou défectueuses de vos zones de stockage et de production ; stockez-les jusqu'à leur élimination à une distance sûre ou dans une zone séparée par des mesures de protection contre l'incendie entre
- ▶ Stockez uniquement des batteries qui apportent la preuve du contrôle selon UN 38.3 ; les prototypes ne sont utilisés que dans des cas exceptionnels et avec une évaluation des risques
- ▶ Stockez les batteries uniquement dans des zones séparées par une barrière ignifuge ou à une distance de sécurité de 5 m
- ▶ Ne stockez pas les batteries avec d'autres produits inflammables
- ▶ **Surveillez la zone de stockage de vos batteries par des capteurs appropriés avec une connexion à un poste de réception d'alarme occupé en permanence**
- ▶ Pour les installations d'extinction d'incendie, tenez compte des indications figurant dans les fiches techniques des batteries concernant les moyens d'extinction appropriés

CONCLUSION

Stockez et chargez vos batteries au Lithium dans une armoire de sécurité !



ION-LINE

CORE, PRO ET ULTRA – INDIVIDUEL ET SÛR

Pour un stockage actif et passif sûr des batteries au lithium, l'asecos ION-LINE offre trois niveaux de sécurité différents :

CORE : protection complète contre l'incendie avec le concept éprouvé d'évacuation et de transmission des alarmes d'asecos.

PRO : protection étendue lors de la manipulation des batteries au lithium grâce à une surveillance améliorée.

ULTRA : protection anti-incendie améliorée, une gestion active des fumées et une surveillance avancée offrent une sécurité même dans les zones sensibles où les exigences sont les plus élevées.



	ULTRA	PRO CHARGE	PRO STORE
<i>Résistance au feu de l'extérieur</i>	✓	✓	✓
<i>Résistance au feu de l'intérieur</i>	✓	✓	✓
<i>Résistance au feu certifiée GS</i>	✓		
<i>Stockage</i>	✓	✓	✓
<i>Recharge</i>	✓	✓	
<i>Évacuable</i>	✓	✓	✓
<i>Capteur de fumée</i>	✓	✓	✓
<i>Contact sec pour alarme extérieur</i>	✓	✓	✓
<i>Capteur de température</i>	✓	✓	✓
<i>Système d'extinction d'incendie</i>	✓*	✓	✓
<i>Étanche à la fumée</i>	✓		
<i>Différenciation des alarmes</i>	✓	✓*	✓*
<i>Ouverture de décompression dans la partie frontale</i>	✓	✓	✓
<i>Système de casiers</i>			

*optionnel

à partir de la page 240

à partir de la page 246

à partir de la page 246

Quel que soit le niveau de sécurité que vous choisissez, toutes les armoires offrent les caractéristiques de sécurité essentielles :

- Protection contre l'incendie de l'intérieur vers l'extérieur et de l'extérieur vers l'intérieur
- Détection de fumée
- Transmission de l'alarme

Avec les modèles CORE et PRO, vous avez en outre toujours le choix :

Si vous souhaitez uniquement **stocker** des batteries dans l'armoire, optez pour la **variante STORE**. Si les batteries doivent être **chargées (stocker activement)** directement dans l'armoire, choisissez la **variante CHARGE**.



CORE CHARGE	CORE STORE	CHARGE LOCKER	CHARGE UB
✓	✓	✓	✓
✓	✓	✓	✓
✓	✓	✓	✓
✓		✓	✓
✓	✓	✓	✓
✓	✓		✓
✓	✓	✓	✓
		✓	
✓	✓		
✓*		✓	

à partir de la page 250

à partir de la page 250

à partir de la page 254

à partir de la page 254

NOTRE CONCEPT DE SÉCURITÉ asecos ION-LINE

Les armoires de sécurité de la gamme ION-LINE vous offrent la sécurité nécessaire lors du stockage et de la charge de batteries lithium-ion. Les modèles CORE, PRO et ULTRA détectent immédiatement un départ de feu. Ainsi, en cas d'alarme, les travailleurs peuvent évacuer immédiatement le bâtiment.

Grâce à la connexion à un système de gestion technique de bâtiment permanent, les équipes de secours peuvent :

- **être alerté rapidement et être sur place.**
- **prendre immédiatement d'autres mesures, comme, par exemple, procéder à une évacuation en supprimant les dommages liés à la fumée, à l'eau (provenant de la lance à eau)**

Pour une évacuation sûre, les armoires ION-LINE sont équipées d'un socle de transport et d'une alimentation électrique à déconnexion rapide. Lorsque l'armoire est retirée du lieu d'installation, ce connecteur se détache automatiquement.

ÉVÉNEMENTS	AVERTISSEMENT 1	NIVEAU D'ALARME 1	NIVEAU D'ALARME 2
	<ul style="list-style-type: none"> ▪ Si la température interne augmente à plus de 50 °C, le système de d'incendie/d'alarme déclenche un avertissement au poste de commande central. Causes possibles : ▪ Accumulation de température en raison de la charge de batterie ▪ Défaillance du système de ventilation 	<ul style="list-style-type: none"> ▪ Le détecteur de fumée détecte un début de dégagement de fumée <p>Raisons possibles :</p> <ul style="list-style-type: none"> ▪ Détection de fumée sans augmentation simultanée de la température 	<ul style="list-style-type: none"> ▪ Le niveau d'alarme 1 a été déclenché ▪ Température intérieure >70 °C <p>Raisons possibles :</p> <ul style="list-style-type: none"> ▪ Début d'incendie
		<ul style="list-style-type: none"> ▪ Signal sonore avec un intervalle de tonalité moyen ▪ Le contact sec transmet une alarme 	
RÉACTIONS DU SYSTÈME			
CORE		<ul style="list-style-type: none"> ▪ Signal sonore avec un intervalle de tonalité moyen ▪ Le contact sec transmet une alarme 	
PRO	<ul style="list-style-type: none"> ▪ Le voyant d'avertissement (LED rouge) est activé et reste allumé, l'indicateur de fonctionnement (LED verte) s'éteint ▪ L'alarme se déclenche avec un intervalle sonore lent ▪ Les blocs multiprises s'éteignent ▪ Le contact sec transmet une alarme 	<ul style="list-style-type: none"> ▪ Le voyant d'avertissement (LED rouge) est activé et reste allumé, l'indicateur de fonctionnement (LED verte) s'éteint ▪ L'alarme se déclenche avec un intervalle de tonalité moyen ▪ Le contact sec transmet une alarme <p>Dans le modèle PRO CHARGE</p> <ul style="list-style-type: none"> ▪ Arrêt de la ventilation technique et des blocs multiprises 	<ul style="list-style-type: none"> ▪ Le voyant d'avertissement (LED rouge) passe de l'éclairage fixe à l'éclairage clignotant ▪ L'alarme passe à un intervalle sonore rapide ▪ Le système de neutralisation des incendies se déclenche <p>Dans le modèle PRO CHARGE</p> <ul style="list-style-type: none"> ▪ Arrêt de la ventilation technique et des blocs multiprises
ULTRA	<ul style="list-style-type: none"> ▪ L'indicateur de fonctionnement passe du vert au jaune clignotant ▪ L'alarme se déclenche avec un intervalle sonore lent ▪ Le ventilateur augmente sa vitesse pendant un court instant ▪ Les blocs multiprises s'éteignent ▪ Le contact sec transmet une alarme 	<ul style="list-style-type: none"> ▪ L'indicateur de fonctionnement clignote en rouge ▪ L'alarme se déclenche avec un intervalle de tonalité rapide ▪ Les clapets de ventilation se ferment ▪ Le ventilateur et les blocs multiprises s'éteignent ▪ Le contact sec transmet une alarme 	<ul style="list-style-type: none"> ▪ L'indicateur de fonctionnement clignote en rouge ▪ L'alarme se déclenche avec un intervalle de tonalité rapide ▪ Les clapets de ventilation se ferment ▪ Le ventilateur et les blocs multiprises s'éteignent ▪ Le contact de commutation libre de potentiel transmet une alarme ▪ Le système de neutralisation des incendies en option se déclenche
MESURES CONSÉCUTIVES	<ul style="list-style-type: none"> ▪ Inspection immédiate par du personnel qualifié au sein de l'entreprise ▪ Si la température intérieure est inférieure à 50 °C, retour au fonctionnement normal, la signalisation optique et acoustique est désactivée 	<ul style="list-style-type: none"> ▪ Inspection immédiate par du personnel spécialisé (par ex. les pompiers) afin de prendre d'autres mesures si nécessaire ▪ Si le détecteur de fumée ne détecte pas d'autre fumée à l'intérieur de l'armoire, le système peut être remis en service normal en le coupant brièvement de l'alimentation secteur 	<p>Le système complet peut ensuite être inspecté et si possible remis en mode normal seulement par un technicien SAV asecos autorisé. Pour ce faire, au minimum le système d'extinction et le détecteur de fumée doivent ensuite être remplacés.</p>

LA TRANSMISSION DES ALARMES EST FACILITÉE. GRÂCE. À NOS MODULES OPTIONNELS.

Lorsque l'armoire de sécurité est sans surveillance, surtout la nuit et/ou le Week-end, la transmission de l'alarme est indispensable en cas d'urgence. C'est la seule façon de détecter rapidement un problème technique, surchauffe et prendre l'initiative d'informer la sécurité!

Recommandation du fabricant & équipement de série :

CONTACT DE COMMUTATION SANS POTENTIEL

Toutes les armoires ION-LINE sont équipées en usine d'un contact de commutation libre de potentiel pour la transmission de l'alarme par le client. Le raccordement de ce contact à un centre de contrôle occupé en permanence (interne ou externe) est à privilégier comme mode de transmission d'alarme le plus fiable. Des modules optionnels peuvent être achetés comme alternative ou comme extension.

Transfert d'alarme : Vous avez cette possibilité.

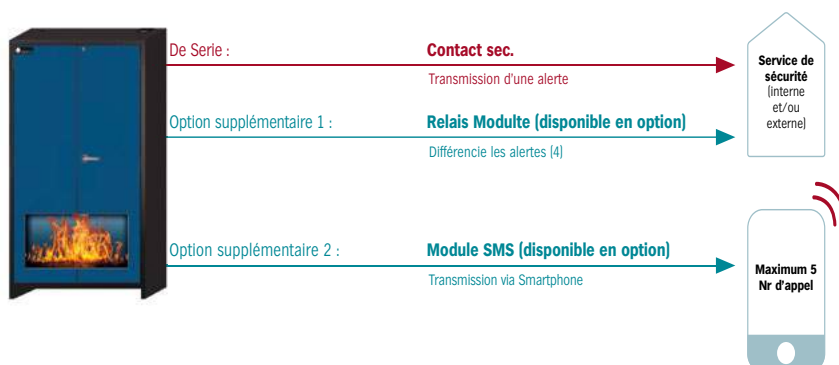

Option supplémentaire Numéro 1 : MODULE DE RELAIS

En choisissant cette option, vous optez pour une différenciation des alarmes plutôt que pour une alarme commune.

Le module est très facile à installer du côté du client par le biais d'une prise et peut différencier quatre niveaux d'alerte et d'alarme différentes :

- **message d'avertissement à une température supérieure à 50 °C à l'intérieur de l'armoire**
- **niveau d'alarme 1**
- **niveau d'alarme 2**
- **panne de secteur**

Celles-ci sont transmises à un poste de contrôle central par des contacts d'alarme sec. La différenciation claire des états d'alerte vous permet de lancer des mesures d'évacuation adaptée.

Le module relais est adapté aux modèles PRO de la ION-LINE.

Code article **38766**



Option supplémentaire Numéro 2 : MODULE DE TÉLÉCOMMUNICATION

Le module offre la possibilité de transmettre les alarmes via le réseau de téléphonie mobile sous forme de SMS/appels et convient donc particulièrement aux entreprises et installations ne disposant pas de système de contrôle centralisé des bâtiments. En cas d'urgence, l'alerte immédiate d'une ou plusieurs personnes définies est déclenchée.

Le module est facile à installer du côté du client par le biais d'une prise et offre les fonctions suivantes :

- **cinq numéros d'appel librement programmables**
- **des textes SMS librement configurables**
- **l'alarme collective en cas d'urgence ou de panne de courant**

Pour la mise en service du module, une carte SIM est nécessaire, qui doit être fournie par le client. Il est également possible d'utiliser la carte SIM incluse, qui doit être activée au préalable via un portail en ligne. Une bonne puissance du signal mobile GSM est nécessaire pour assurer la transmission des données, informations.

Le module de télétransmission est adapté aux toutes les armoires de la gamme ION-LINE.

Code article **38765**

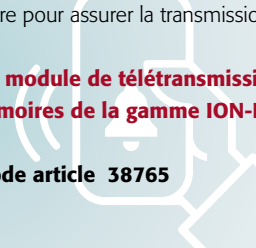

ION-LINE ULTRA

Qualité prouvée et certifiée

Le modèle ION-LINE ULTRA est contrôlé et certifié selon le **principe GS EK5/AK4 22-01** pour les contrôles et la certification des armoires de sécurité pour le stockage actif et passif des accus lithium-ion a été contrôlé et certifié.

Le sigle GS est la preuve que l'armoire de sécurité ION-ULTRA a passé avec succès les nombreux contrôles et tests requis.

ION-LINE ULTRA : contrôlé en Allemagne – sûr dans toute l'Europe.



ION-
LINE

ION-LINE | ION-ULTRA-90

Armoires de sécurité pour le stockage passif et actif sans restriction de batteries au lithium-ion dans les locaux de travail

Des modèles haut de gamme pour les exigences de sécurité les plus élevées – voici comment vous pouvez profiter des avantages de l'ION-ULTRA-90 :

1

Résistance au feu certifiée GS conformément au principe de contrôle GS EK5/AK4 22-01. Conception d'armoire étanche aux fumées avec ouverture de décompression dans la partie frontale et portes à fermeture automatique et verrouillage automatique.



2

Grâce au socle de transport intégré, vous pouvez immédiatement évacuer l'armoire et la transporter vers un endroit sûr à l'extérieur.



3

Grâce à l'affichage LED et aux alarmes optiques/acoustiques, vous détectez rapidement les incendies sans devoir ouvrir les portes de l'armoire.



4

Système d'extinction des incendies disponible en option, qui se déclenche automatiquement en cas d'incendie à l'intérieur de l'armoire de sécurité.



5

Des détecteurs de fumée et deux capteurs de température détectent même les débuts d'incendie et peuvent transmettre les alarmes au système de gestion du bâtiment à un stade précoce.



6

Grâce à la ventilation intégrée et contrôlée par la température, vous évitez l'accumulation de chaleur lors du chargement des accus.



7

Si votre espace de travail est inoccupé, les contacts secs transmettent immédiatement des alarmes différenciées à un centre de contrôle connecté. Module de communication à distance en option.



8

Vous pouvez aménager l'intérieur de l'armoire de manière flexible grâce aux étagères réglables en hauteur avec une charge admissible de 75 kg.



9

Bac de rétention pour absorber toute fuite de batteries au Lithium en feu.





▪ **Capacité de résistance au feu de 90 minutes** (type 90), homologuée selon NF EN 14470-1



▪ **Résistance au feu de 90 minutes de l'intérieure vers l'extérieure** selon la norme NF EN 1363-1



▪ **Contrôlées GS**



▪ **Conformité CE**



▪ **Garantie étendue du fabricant allant jusqu'à 10 ans** en relation avec un service asecos en charge des tarifs



ION-
LINE



Modèle IO90.195.120.065.WDAC
Code article 40559-047-41103

L'illustration montre des accessoires en option



Modèle IO90.195.120.065.WDAC
Code article 40559-047-41110

L'illustration montre des accessoires en option



Modèle IO90.195.120.065.WDAC
Code article 40559-047-40884

L'illustration montre des accessoires en option



Caractéristiques techniques

		IO90.195.120.065.WDAC
Dimensions l x P x H extérieur	mm	1193 x 650 x 1953
Dimensions l x P x H intérieur	mm	1050 x 565 x 1643
Poids sans équipement intérieur	kgs	550
Charge maximale	kgs	600
Socle de transport (largeur utile)	mm	1120
Socle de transport (hauteur utile)	mm	90

Puissance totale des prises de courant

Protection par fusible (monophasé)	A	16
Puissance max. (monophasé)	kW	3,68
Protection par fusible (triphasé)	A	3 x 16
Puissance max. (triphasé)	kW	11,04
Nombre de prises par multiprise	Nbre	8

Caractéristiques principales

-  Stocker et charger les batteries en toute sécurité
-  Système d'alerte intégré, y compris affichage LED
-  En option : système de neutralisation des incendies



STOCKAGE ET DÉSTOCKAGE CONFORTABLES

Les portes restent en place pour une utilisation sûre et confortable et se ferment automatiquement après 10 secondes.



Modèle	Couleur du corps	Couleur de porte	Code article
IO90.195.120.065.WDAC	gris anthracite RAL 7016	bleu gentiane RAL 5010 gris anthracite RAL 7016	40559-047 40559-053

Packs d'équipement (commande uniquement possible en même temps que l'armoire)	Matériau	Code article
3x étagère perforée compris blocs multiprises, 1x bac de rétention au sol (V=2,85L)	tôle d'acier revêtement époxy	40884
4x étagère perforée compris blocs multiprises, 1x bac de rétention au sol (V=2,85L)	tôle d'acier revêtement époxy	41103
5x étagère perforée compris blocs multiprises, 1x bac de rétention au sol (V=2,85L)	tôle d'acier revêtement époxy	41107
6x étagère perforée compris blocs multiprises, 1x bac de rétention au sol (V=2,85L)	tôle d'acier revêtement époxy	41110

Accessoires		Code article
Alimentation / Câblage 400 V (uniquement lors de la commande de l'armoire)	3-phases, pour plus de propriétés, voir le tableau des données techniques	38038
Dispositif d'extinction d'incendie avec barre de protection		40941



ION-
LINE

ION-LINE | ION-PRO-90

Armoires de sécurité pour le stockage passif et actif sans restriction de batteries au lithium-ion dans les locaux de travail

Des modèles d'armoires pour des exigences de sécurité étendues – voici comment profiter des avantages de la gamme ION-LINE PRO :

1

Grâce à l'affichage LED et aux alarmes optiques/acoustiques, vous détectez rapidement les incendies sans devoir ouvrir les portes de l'armoire.



2

Le système de neutralisation des incendies se déclenche automatiquement en cas d'incendie dans l'armoire.



3

Le détecteur de fumée détecte en amont un éventuel départ de feu et peut transmettre les alarmes à temps au système de gestion du bâtiment.



4

Si votre espace de travail est inoccupé, le contact secs transmet immédiatement les alarmes à un centre de contrôle connecté. En option, module de relais ou de télésignalisation.



5

Grâce à l'embout d'aération mis en place, vous évitez l'accumulation de chaleur lors de la charge des accumulateurs.



6

Chargement et déchargement pratiques – ouvrez deux portes d'armoire simultanément d'une seule main.



7

Vous pouvez charger vos accus en toute sécurité – grâce à des prises de courant à contact de protection de haute qualité à l'intérieur de l'armoire protégée contre les incendies.



8

Le verrouillage automatique à deux points ferme les portes de l'armoire de manière durable et sûre.



9

Grâce au socle de transport intégré, vous pouvez immédiatement évacuer l'armoire et la transporter vers un endroit sûr à l'extérieur.





▪ **Capacité de résistance au feu de 90 minutes** (type 90), homologuée selon NF EN 14470-1



▪ **Résistance au feu de 90 minutes de l'intérieure vers l'extérieure** selon la norme NF EN 1363-1



▪ **Conformité CE**



▪ Garantie **étendue du fabricant allant jusqu'à 10 ans** en relation avec un service asecos en charge des tarifs



ION-
LINE



Modèle IO90.195.120.PC.WDC

Code article 41269-047-41409

Modèle IO90.195.120.PC.WDC

Code article 41269-047-41408



Caractéristiques techniques

		IO90.195.120.PC.WDC
Dimensions l x P x H extérieur	mm	1193 x 615 x 2224
Dimensions l x P x H intérieur	mm	1050 x 522 x 1647
Poids sans équipement intérieur	kgs	424
Charge maximale	kgs	600
Socle de transport (largeur utile)	mm	1120
Socle de transport (hauteur utile)	mm	90

Puissance totale des prises de courant

Protection par fusible (monophasé)	A	16
Puissance max. (monophasé)	kW	3,68
Protection par fusible (triphase)	A	3 x 16
Puissance max. (triphase)	kW	11,04
Nombre de prises par multiprise	Nbre	8

Caractéristiques principales

-  Stocker et charger les batteries en toute sécurité
-  Système d'alerte/extinction d'incendie
-  Embout de ventilation et indicateur LED inclus

Modèle PRO – équipé d'un indicateur de fonction **LED** pour faciliter la détection des situations d'urgence et du **système d'extinction des incendies.**



Modèle	Couleur du corps	Couleur de porte	Code article
IO90.195.120.PC.WDC	gris anthracite RAL 7016	bleu gentiane RAL 5010	41269-047

Packs d'équipement (commande uniquement possible en même temps que l'armoire)	Matériau	Code article
3x étagère perforée compris blocs multiprises, 1x bac de rétention au sol (V=2,6L)	tôle d'acier revêtement époxy	41407
4x étagère perforée compris blocs multiprises, 1x bac de rétention au sol (V=2,6L)	tôle d'acier revêtement époxy	41408
5x étagère perforée compris blocs multiprises, 1x bac de rétention au sol (V=2,6L)	tôle d'acier revêtement époxy	41409
6x étagère perforée compris blocs multiprises, 1x bac de rétention au sol (V=2,6L)	tôle d'acier revêtement époxy	41410

Accessoires		Code article
Module de transmission d'alarme	transmission de l'alarme sur un portable de votre choix, avec prise EU	38765
Alimentation / Câblage 400 V (uniquement lors de la commande de l'armoire)	3-phases, pour plus de propriétés, voir le tableau des données techniques	38038
Module relais	transfert sans potentiel de 4 états d'alarme différents	38766

Service	Code article
SERVICE PREMIUM	500096



Modèle IO90.195.120.PS.WDC
Code article 41429-047-41388



Modèle IO90.195.120.PS.WDC
Code article 41429-047-41389

Caractéristiques techniques		IO90.195.120.PS.WDC
Dimensions l x P x H extérieur	mm	1193 x 615 x 1953
Dimensions l x P x H intérieur	mm	1050 x 522 x 1647
Poids sans équipement intérieur	kgs	424
Charge maximale	kgs	600
Socle de transport (largeur utile)	mm	1120
Socle de transport (hauteur utile)	mm	90

Caractéristiques principales	
	Stocker les batteries en toute sécurité
	Système d'alerte/extinction d'incendie
	Indicateur LED inclus

LE CONSEIL DES EXPERTS

Minimisation des risques et des incendies
Ne pas stocker les batteries lithium-ion manifestement endommagées. Les éliminer immédiatement dans des conteneurs d'élimination prévus à cet effet et homologués pour le transport hors du bâtiment.

Une maintenance préventive de l'armoire de sécurité est donc impérative !

Celle-ci permet de garantir une parfaite pérennité du matériel ainsi qu'une excellente longévité de l'armoire de sécurité et de ses composants majeurs.

La législation et le code de travail recommandent la vérification et le maintien en parfait état des installations (Article R4412-23 & Article R4412-5) /

UTILISATION D'UNE SEULE MAIN

Vous souhaitez stocker et retirer des batteries lithium-ion encore plus facilement ?

Ouvrez **deux** portes d'armoire **d'une** seule main !

Modèle	Couleur du corps	Couleur de porte	Code article
IO90.195.120.PS.WDC	gris anthracite RAL 7016	bleu gentiane RAL 5010	41429-047

Packs d'équipement (commande uniquement possible en même temps que l'armoire)	Matériau	Code article
3x étagère perforée, 1x bac de rétention au sol (V=2.6L)	tôle d'acier revêtement époxy RAL 7035	41386
4x étagère perforée, 1x bac de rétention au sol (V=2.6L)	tôle d'acier revêtement époxy RAL 7035	41387
5x étagère perforée, 1x bac de rétention au sol (V=2.6L)	tôle d'acier revêtement époxy RAL 7035	41388
6x étagère perforée, 1x bac de rétention au sol (V=2.6L)	tôle d'acier revêtement époxy RAL 7035	41389

Accessoires		Code article
Module de transmission d'alarme	transmission de l'alarme sur un portable de votre choix, avec prise EU	38765
Module relais	transfert sans potentiel de 4 états d'alarme différents	38766

Service	Code article
SERVICE PREMIUM	500096

ION-LINE | ION-CORE-90

Armoires de sécurité pour le stockage passif et actif sans restriction de batteries au lithium-ion dans les locaux de travail
Des modèles d'armoires pour des exigences de sécurité complètes – voici comment profiter des avantages de l'ION-CORE-90 :

1

Stockage des batteries en toute sécurité à l'intérieur de l'armoire de sécurité résistante au feu.



2

Chargement et déchargement pratiques – ouvrez deux portes d'armoire simultanément d'une seule main.



3

Le détecteur de fumée détecte en amont un éventuel départ de feu et peut transmettre les alarmes à temps au système de gestion du bâtiment.



4

Si votre espace de travail est inoccupé, le contact sec transmet immédiatement les alarmes à un centre de contrôle connecté. Module de communication à distance en option.



5

Vous pouvez charger vos accus en toute sécurité – grâce à des prises de courant à contact de protection de haute qualité à l'intérieur de l'armoire protégée contre les incendies.



6

Grâce au socle de transport intégré, vous pouvez immédiatement évacuer l'armoire et la transporter vers un endroit sûr à l'extérieur.



7

Le verrouillage automatique à deux points ferme les portes de l'armoire de manière durable et sûre.





- **Capacité de résistance au feu de 90 minutes** (type 90), homologuée selon NF EN 14470-1



- **Résistance au feu de 90 minutes de l'intérieure vers l'extérieure** selon la norme NF EN 1363-1



- **Conformité CE**



- Garantie **étendue du fabricant allant jusqu'à 10 ans** en relation avec un service asecos en charge des tarifs





Modèle IO90.195.060.CC.WDC
Code article 41302-047-41371



Modèle IO90.195.060.CC.WDC
Code article 41302-047-41376

Caractéristiques techniques

		IO90.195.060.CC.WDC
Dimensions l x P x H extérieur	mm	599 x 615 x 1953
Dimensions l x P x H intérieur	mm	450 x 522 x 1647
Poids sans équipement intérieur	kgs	265
Charge maximale	kgs	600
Socle de transport (largeur utile)	mm	526
Socle de transport (hauteur utile)	mm	90

Puissance totale des prises de courant

Protection par fusible (monophasé)	A	16
Puissance max. (monophasé)	kW	3,68
Protection par fusible (biphasé)	A	2 x 16
Puissance max. (biphasé)	kW	7,36
Nombre de prises par multiprise	Nbre	8 *

* Au moins 3 prises de courant sont disponibles par niveau de stockage.
Chaque casier donne accès à au moins 1 prise de courant.

Caractéristiques principales

- Stocker et charger les batteries en toute sécurité
- Détecteur de fumée pour la détection d'incendie
- Socle de transport

LE CONSEIL DES EXPERTS

Minimisation des risques et des incendies

Ne pas stocker les batteries lithium-ion manifestement endommagées. Les éliminer immédiatement dans des conteneurs d'élimination prévus à cet effet et homologués pour le transport hors du bâtiment.



Modèle	Couleur du corps	Couleur de porte	Code article
IO90.195.060.CC.WDC	gris anthracite RAL 7016	bleu gentiane RAL 5010	41302-047

Packs d'équipement (commande uniquement possible en même temps que l'armoire)	Matériau	Code article
4x étagère perforée compris blocs multiprises, 1x bac de rétention au sol (V=1,0L)	tôle d'acier revêtement époxy	41371
7x casiers métalliques avec étagère perforée compris blocs multiprises, 1x bac de rétention au sol (V=1,0L)	tôle d'acier revêtement époxy	41376

Accessoires		Code article
Alimentation / Câblage 400 V (uniquement lors de la commande de l'armoire)	3-phases, pour plus de propriétés, voir le tableau des données techniques	38038
Module de transmission d'alarme	transmission de l'alarme sur un portable de votre choix, avec prise EU	38765

Service	Code article
SERVICE PREMIUM	500096



Modèle IO90.195.120.CS.WDC
Code article 41426-047-41387



Modèle IO90.195.120.CS.WDC
Code article 41426-047-41389





Modèle IO90.195.060.CS.WDC
Code article 41419-047-41363

Caractéristiques techniques

		IO90.195.120.CS.WDC	IO90.195.060.CS.WDC
Dimensions l x P x H extérieur	mm	1193 x 615 x 1953	599 x 615 x 1953
Dimensions l x P x H intérieur	mm	1050 x 522 x 1647	450 x 522 x 1647
Poids sans équipement intérieur	kgs	424	265
Charge maximale	kgs	600	600
Socle de transport (largeur utile)	mm	1120	526
Socle de transport (hauteur utile)	mm	90	90

Caractéristiques principales

-  Stocker les batteries en toute sécurité
-  Détecteur de fumée pour la détection d'incendie
-  Socle de transport

Modèle	Couleur du corps	Couleur de porte	Code article
IO90.195.120.CS.WDC	gris anthracite RAL 7016	bleu gentiane RAL 5010	41426-047-41389
IO90.195.060.CS.WDC	gris anthracite RAL 7016	bleu gentiane RAL 5010	41419-047-41363

Packs d'équipement (commande uniquement possible en même temps que l'armoire)	Matériau	Code article
IO90.195.120.CS.WDC		
3x étagère perforée, 1x bac de rétention au sol (V=2.6L)	tôle d'acier revêtement époxy RAL 7035	41386
4x étagère perforée, 1x bac de rétention au sol (V=2.6L)	tôle d'acier revêtement époxy RAL 7035	41387
5x étagère perforée, 1x bac de rétention au sol (V=2.6L)	tôle d'acier revêtement époxy RAL 7035	41388
6x étagère perforée, 1x bac de rétention au sol (V=2.6L)	tôle d'acier revêtement époxy RAL 7035	41389
IO90.195.060.CS.WDC		
3x étagère perforée, 1x bac de rétention au sol (V=1.0L)	tôle d'acier revêtement époxy RAL 7035	41362
4x étagère perforée, 1x bac de rétention au sol (V=1.0L)	tôle d'acier revêtement époxy RAL 7035	41363
5x étagère perforée, 1x bac de rétention au sol (V=1.0L)	tôle d'acier revêtement époxy RAL 7035	41364
6x étagère perforée, 1x bac de rétention au sol (V=1.0L)	tôle d'acier revêtement époxy RAL 7035	41365

Accessoires	Largeur d'armoire	Code article
Étagère perforée	1200	41293
Étagère perforée	600	41313
Module de transmission d'alarme	transmission de l'alarme sur un portable de votre choix, avec prise EU	38765

Service	Code article
SERVICE PREMIUM	500096

ION-LINE | ION-CHARGE-90

Armoires de sécurité pour le stockage passif et actif sans restriction de batteries au lithium-ion dans les locaux de travail

Des modèles d'armoires pour des exigences de sécurité spécifiques au client – vous profiterez ainsi des avantages du ION-CHARGE-90 :

1

Vous pouvez charger vos accus en toute sécurité – grâce à des prises de courant à contact de protection de haute qualité à l'intérieur de l'armoire protégée contre les incendies.



2

Le détecteur de fumée détecte en amont un éventuel départ de feu et peut transmettre les alarmes à temps au système de gestion du bâtiment.



3

Si votre espace de travail est inoccupé, le contact sec transmet immédiatement les alarmes à un centre de contrôle connecté. Module de communication à distance en option.



4

Grâce à une hauteur de 78 cm, l'armoire de sécurité peut être intégrée de manière flexible et facilement sous un plan de travail, établie, escalier, ...



5

Les casiers protégés contre les incendies réduisent la propagation des incendies à l'intérieur de l'armoire. En cas d'incendie, les casiers peuvent être évacués individuellement.



6

Protégez-vous contre les accès non autorisés et le vol grâce au un tiroir verrouillable.



7

Le capteur de température détecte les incendies dans chaque casier. Les alarmes peuvent ainsi être immédiatement indiquées et transmises par des LED et des alarmes sonores/visuelles.



8

Le socle de transport intégré et les roulettes en option permettent un transport facile et, en cas de dommage, une évacuation immédiate vers un endroit extérieur non dangereux.





- **Capacité de résistance au feu de 90 minutes** (type 90), homologuée selon NF EN 14470-1



- **Résistance au feu de 90 minutes de l'intérieure vers l'extérieure** selon la norme NF EN 1363-1



- **Conformité CE**



- **Produits de qualité supérieure fournis avec une garantie spéciale du fabricant**
- Garantie **étendue du fabricant allant jusqu'à 10 ans** en relation avec un service asecos en charge des tarifs



ION-LINE | ION-CHARGE-90



Modèle IO90.078.059.057.U9.S
Code article 39354-247-39478



Modèle IO90.078.059.057.U9.S
Code article 39354-247-39478

L'image montre des roues en option

Caractéristiques techniques

IO90.078.059.057.U9.S

Dimensions l x P x H extérieur	mm	593 x 574 x 780
Dimensions l x P x H intérieur	mm	470 x 452 x 582
Poids sans équipement intérieur	kgs	130
Charge maximale	kgs	300
Socle de transport (largeur utile)	mm	548
Socle de transport (hauteur utile)	mm	95

Puissance totale des prises de courant

Protection par fusible	A	16
Puissance max.	kW	3,68
Nombre de prises par multiprise	Nbre	4 *

Caractéristiques principales



Stocker et charger les batteries en toute sécurité



Parfait pour une installation sous les plans de travail



Disponible en option avec kit de roulettes pour le socle de transport

* 4 prises de courant sont disponibles par niveau.



MOBILE

Roues disponibles en option avec plinthe et blocage intégré, déplacement facile de l'armoire.

Modèle	Couleur du corps	Couleur de porte	Code article
IO90.078.059.057.U9.S	gris anthracite RAL 7016	bleu gentiane RAL 5010	39354-247
Packs d'équipement (commande uniquement possible en même temps que l'armoire)		Matériau	Code article
1x Tiroir coulissant, bac de rétention intégrée (capacité de Charge 50 Kgs), prise de courant incluse		tôle d'acier revêtement époxy	39478
1x Deuxième niveau de stockage/charge (capacité de charge de 25 Kgs), prise de courant incluse			
Accessoires			Code article
Jeu de roulettes pour socle			peut être commandé uniquement avec l'armoire 39374
Module de transmission d'alarme			transmission de l'alarme sur un portable de votre choix, avec prise EU 38765
Service			Code article
SERVICE PREMIUM			500096



Modèle IO90.195.060.L8.WDC

Code article 39409-047-39413

Caractéristiques techniques

IO90.195.060.L8.WDC

Dimensions l x P x H extérieur	mm	599 x 615 x 1953
Dimensions l x P x H intérieur	mm	450 x 522 x 1647
Poids sans équipement intérieur	kgs	265
Charge maximale	kgs	600
Socle de transport (largeur utile)	mm	526
Socle de transport (hauteur utile)	mm	90

Puissance totale des prises de courant

Protection par fusible (monophasé)	A	16
Puissance max. (monophasé)	kW	3,68
Nombre de prises par multiprise	Nbre	2 *

Caractéristiques principales



Stocker et charger les batteries en toute sécurité



Compartiments de rangement anti-incendie



Capteur de température pour la détection d'incendie

* Chaque casier donne accès à au moins deux prises de courant.

CASIERS PROTÉGÉS

contre l'incendie empêchant la propagation du feu dans l'armoire de sécurité/du casier et protéger les batteries stockées contre la propagation des flammes.



Modèle	Couleur du corps	Couleur de porte	Code article
IO90.195.060.L8.WDC	gris anthracite RAL 7016	bleu gentiane RAL 5010	39409-047
Packs d'équipement (commande uniquement possible en même temps que l'armoire)	Matériau	Code article	
5x casier protégé compris blocs multiprises, 1x bac de rétention au sol (V = 20 L)	tôle d'acier revêtement époxy	39413	
Accessoires			Code article
Module de transmission d'alarme	transmission de l'alarme sur un portable de votre choix, avec prise EU		38765
Service			Code article
SERVICE PREMIUM			500096

Hauteurs de réglage

IO90.195.120.065.WDAC

Étagères/nombre		6	5	4	3
Distance	⑥ (mm)	250			
Distance	⑤ (mm)	245	300		
Distance	④ (mm)	245	295	380	
Distance	③ (mm)	245	295	375	515
Distance	② (mm)	245	295	375	510
Distance	① (mm)	245	295	375	510

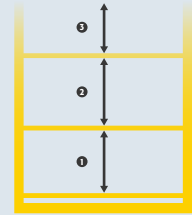

IO90.195.120.XX.WDC

Étagères/nombre		6	5	4	3
Distance	⑥ (mm)	240			
Distance	⑤ (mm)	235	305		
Distance	④ (mm)	235	300	435	
Distance	③ (mm)	235	300	360	500
Distance	② (mm)	235	300	360	520
Distance	① (mm)	235	300	360	520

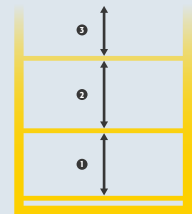

IO90.195.60.XX.WDC

Étagères/nombre		6	5	4	3
Distance	⑥ (mm)	240			
Distance	⑤ (mm)	235	305		
Distance	④ (mm)	235	300	435	
Distance	③ (mm)	235	300	360	500
Distance	② (mm)	235	300	360	520
Distance	① (mm)	235	300	360	520

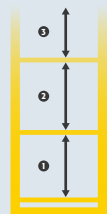

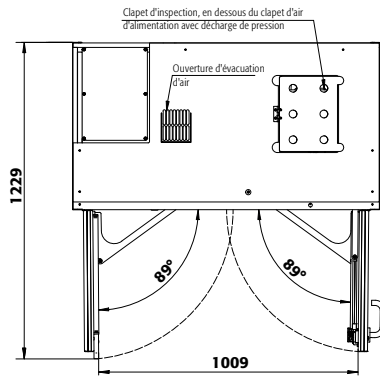

IO90.195.120.065.WDAC

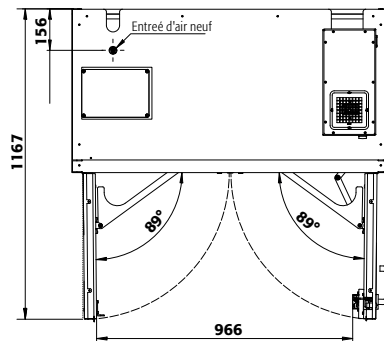

IO90.195.120.PC.WDC

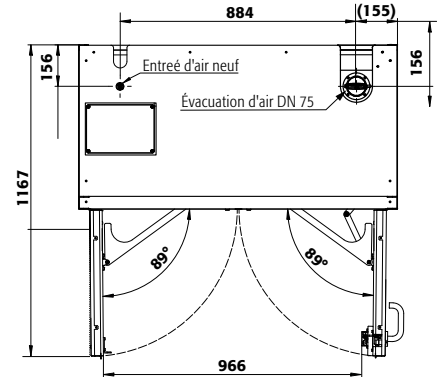

IO90.195.120.PS.WDC

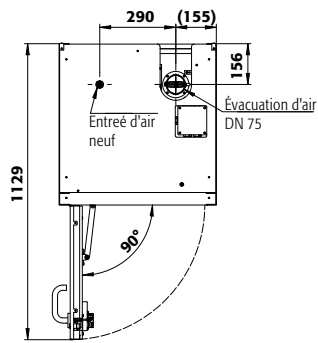

IO90.195.060.CC.WDC
IO90.195.060.CS.WDC

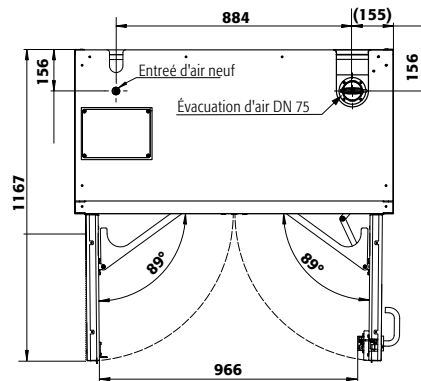

IO90.195.120.CS.WDC

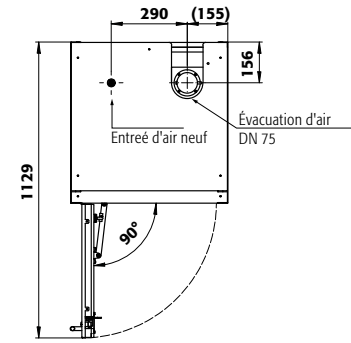

IO90.195.060.L8.WDC

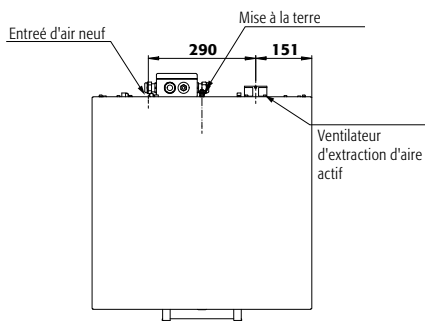

IO90.078.059.057.U9.S

LORSQU'IL S'AGIT DE SÉCURITÉ NE FAITES AUCUN COMPROMIS !

Soyez vigilants – Sécurité des employés, des équipements de travail et des bâtiments

Faites entretenir régulièrement vos installations techniques de sécurité, comme par exemple les armoires de sécurité, de manière appropriée et conforme aux prescriptions par les experts d'asecos. Ainsi, vous assurez une meilleure sécurité dans vos locaux de travail ou votre atelier. Si vous n'entretenez pas vos installations techniques de sécurité ou si vous le faites de manière incorrecte ou insuffisante, vous risquez de perdre votre couverture d'assurance en tant qu'exploitant en cas de sinistre. Cela entraîne souvent des coûts, par exemple en raison de l'arrêt ou de la fermeture de l'entreprise. Mettez donc sur la sécurité. Plus de sécurité pour vos collègues ou vos employés, vos bâtiments et tout ce qui s'y trouve. Nos armoires de sécurité ION-LINE sont considérées comme des installations techniques de protection contre l'incendie et donc de sécurité. Selon le CODE DU TRAVAIL Français, celles-ci doivent être entretenues de manière appropriée à intervalles réguliers par une personne qualifiée et leur fonctionnement doit être contrôlé. Nous vous soutenons dans cette démarche !

Profitez de notre Service Technique du fabricant asecos pour conserver la pleine fonctionnalité de vos armoires de sécurité et votre couverture d'assurance. Nos techniciens de service sont des personnes qualifiées au sens de la norme TRBS 1203 et vous offrent une garantie juridique. Contactez-nous dès maintenant !

CONDITIONS TARIFAIRES : SUR DEMANDE



PREMIUM

Maintenance Préventive Armoire de sécurité type ION-LINE

Maintenance Préventive selon recommandation fabricant cf NF-EN 13306 et Article R.4412 (Code du travail, de la Santé Publique)

- Contrôle et analyse des éventuelles défaillances
- Maintenance et changement des pièces défectueuses
- Vérifications et tests de fonctionnalités électriques
- Vérification des alarmes (mise à jour Software / Update)
- Tests de ventilation/aération

**Validation de la certification EN 14470-1 / EN 1363-1
Prolongation de la garantie d'1 an (sauf corrosion)**

Seul asecos peut intervenir sur les armoires de sécurité certifiées EN 14470



Quels sont les points de contrôle systématiquement vérifiés :

- »» Etat et/ou corrosion des bacs de rétention
- »» Etat du joint de dilatation et des joints d'étanchéité des portes
- »» Fonctionnement de la fermeture des portes
- »» Vérification de la vitesse de fermeture des portes
- »» Vérification des serrures des portes
- »» Vérification des différents thermofusibles
- »» Vérification des conduits de ventilation (entrée et sortie)
- »» Actualisation et configuration Software (caisson de ventilation et/ou armoire de sécurité)



Niveau 1 et Niveau 2 France chimie : Formation à la sécurité des personnels des entreprises extérieures intervenant sur sites chimiques et Industriels

Formation et habilitation **CNPP Prévention et maîtrise des risques** concernant la « maîtrise de la préconisation, des risques liés à la manipulation et aux stockages des produits dangereux ».

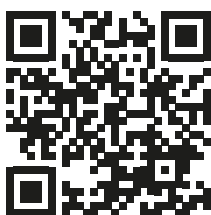

YouTube





RISQUES ET DANGERS

Les gaz sont indispensables dans tous les domaines industriels, dans les techniques d'essai et de soudage, mais aussi dans la médecine et la recherche. C'est pourquoi il est important, dans toutes les activités impliquant des gaz, et donc aussi dans le stockage des gaz, de connaître les dangers spécifiques et d'en tenir compte lors de l'évaluation des risques.

Lors du stockage de gaz inflammables, mais aussi d'autres gaz dans des récipients à gaz sous pression transportables – par exemple dans des bouteilles de gaz sous pression, des cartouches de gaz sous pression et des générateurs d'aérosols – dans des espaces de travail, le risque d'incendie et d'explosion doit être évalué dans le cadre de l'évaluation des risques.

L'objectif principal de la protection est de protéger toutes les bouteilles de gaz sous pression en cas d'incendie contre un réchauffement excessif et le risque d'éclatement dû à l'accumulation de la pression. Par ailleurs, il convient d'évaluer quelles mesures sont nécessaires, en plus de la protection incendie.

Pour atteindre ces objectifs de protection, les armoires de sécurité résistante au feu ont fait leurs preuves depuis des années.

Quels sont les risques spécifiques des gaz pressurisés ?

1. Les gaz qui sont plus lourds que l'air se comportent de façon similaire à un liquide et peuvent s'écouler dans les souterrains et/ou dans les fosses en cas de fuite et s'y diffuser.
2. Des gaz congelés ou liquéfiés peuvent provoquer des brûlures ou des blessures.
Note : porter les équipements de protection individuelle spécifiés lors de la manipulation de ces gaz.
3. Les bouteilles de gaz sous pression peuvent exploser en cas d'échauffement au-delà de la température autorisée (> 70°C).

Quelles sont les conséquences et les répercussions ?

- » Augmentation de la pression du gaz.
- » La vanne de la bouteille de Gaz ou la gaine en acier de la bouteille de Gaz ne peut plus résister à l'augmentation de la pression interne.
- » Fuite/échappement du contenu (inflammable, oxydant, toxique, etc.).
- » Gaz s'échappe de la bouteille de façon incontrôlée, à une haute pression et avec un haut niveau de reflux, et la bouteille de Gaz peut tourner de façon incontrôlée.
- » Détonation incontrôlée liée à l'explosion de la bouteille de Gaz en cas d'échauffement (si température atteignant environ 310 °C).
- » Les bouteilles de gaz qui explosent à cause d'un incendie ou d'un dommage peuvent devenir des missiles destructeurs qui peuvent parcourir plusieurs centaines de mètres.

➤ **Risque extrême pour tout le personnel dans le bâtiment et les services de sécurité (pompiers) qui doivent pénétrer dans le bâtiment.**

Pourquoi les bouteilles de Gaz sous pression doivent être protégées contre les chutes pendant le stockage ?

Les bouteilles de Gaz sous pression, notamment leurs vannes de cylindres, peuvent être endommagées mécaniquement. Conséquences/effets :

- » **Les fuites de gaz non détectées** – même pour un gaz relativement « inoffensif » comme l'azote peuvent provoquer une diminution de l'oxygène dans la pièce et provoquer une **suffocation**.
- » Les gaz inflammables peuvent former des **mélanges de gaz explosifs**, par exemple dans les souterrains, qui peuvent être **enflammés** très facilement, par exemple en allumant un interrupteur.
- » En cas de **rupture de la vanne de la bouteille de Gaz** sous pression, cette dernière peut **se soulever, « s'envoler » !**



Risques mécaniques



Risques pour la santé



Risques d'incendie et d'explosion



Aspects juridiques

Les réglementations suivantes s'appliquent entre autres pour le stockage de gaz sous pression :

- » Règlement relatif aux substances dangereuses
- » « Évaluation des risques »
- » Respect du Code de la santé publique tel que (par ex.) : Article R.5132.xx, « Atmosphère explosive dangereuse »
- » Règlement relatif à la sécurité d'exploitation
- » EN 14470-2 – Armoires de stockage résistantes au feu pour des bouteilles de gaz sous pression

Définition

Un « gaz » ou une « substance gazeuse » est l'un des trois états de la matière, les deux autres étant « solide » et « liquide ».

Gaz, définition générale

Les gaz sont des substances ou des mélanges de substances/préparations qui

- » ont une pression de vapeur supérieure à 300 kPa (3 bars) à 50 °C ou
- » sont totalement gazeux à 20 °C et à une pression standard de 101,3 kPa (1 bar).

Gaz pressurisés

Les gaz pressurisés sont des gaz qui

- » sont contenus dans une cuve sous une pression d'au moins 200 kPa (surpression) ou plus,
- » sont liquéfiés ou
- » sont liquéfiés et congelés.

Cela inclut les gaz comprimés, liquéfiés, dissous et liquéfiés et congelés.



Le terme de température critique est importante dans ce contexte. La température critique est la température au-delà de laquelle un gaz pur ne peut plus être liquéfié en fonction de sa pression ou ne plus changer d'état.

Les gaz sous pression sont contrôlés conformément au règlement SGH/CLP Annexe 1 en tenant compte de l'état physique et de la température critique T_k qui est divisée en quatre groupes (température critique T_k au-dessus de laquelle un gaz pur ne peut plus être liquéfié).

Gaz comprimés	Un gaz qui est totalement gazeux lorsqu'il est conditionné sous une pression à -50 °C, avec tous les gaz à une température critique \leq -50 °C.
Gaz liquéfiés	Un gaz partiellement liquéfié lorsqu'il est conditionné sous pression à des températures supérieures à -50 °C. Nous distinguons les éléments suivants 1. Gaz liquéfiés sous haute pression : un gaz dont la température critique est comprise entre -50 °C et +65 °C et 2. Gaz liquéfiés sous basse pression : un gaz dont la température critique est comprise est supérieure à +65 °C
Gaz liquéfiés gelés	Un gaz qui est partiellement liquéfié lorsqu'il est conditionné du fait de sa faible température.
Gaz dissous	Un gaz dissous sous pression dans un solvant liquide lorsqu'il est conditionné.

Les gaz sont divisés en quatre grands groupes en fonction de leurs propriétés:

Propriétés	Exemples
Gaz inflammables	Hydrogène, méthane, éthane, acétylène, propane, butane, gaz de formage et d'essai spécifiques
Gaz oxydants	Mélanges oxygène/air oxyde d'azote (protoxyde d'azote)
Gaz toxiques et corrosifs	Arsine, phosphine, monoxyde de carbone, ammoniac, hydrogène sulfuré, dioxyde de soufre, chlore
Gaz inertes	Azote, gaz rares, gaz protecteurs (soudage)



Gaz et gaz sous pression

Comment identifier les gaz ?

Les gaz et mélanges de gaz peuvent mettre les utilisateurs en danger du fait de leurs propriétés chimiques, et les gaz et mélanges de gaz qui sont sous pression peuvent provoquer des explosions des bouteilles de gaz sous pression. La plupart des gaz sont invisibles et certains sont même sans odeurs. Les exigences d'étiquetage des matières dangereuses sont uniformes dans le monde selon le système GHS, qui est appliqué en Europe à travers la réglementation CLP.

Étiquetage des bouteille de gaz

Les gaz comprimés sont marqués avec le pictogramme GHS 04 (bouteille de gaz) et avec les symboles de risques H H220, H221, H270, H280 ou H281 en fonction des propriétés chimiques.



Les éléments suivants sont également marqués :

- >>> Aérosols dans un conditionnement aérosol avec H222 ou H223
- >>> Gaz dans des bouteilles de gaz avec H220 ou H221

Étiquetage des bouteilles de Gaz

L'étiquette sur les matières dangereuses sur l'épaule du conteneur est déterminante. Les informations les plus importantes sont indiquées en premier : La couleur de l'étiquette sur la bouteille de Gaz n'est pas toujours correcte, il s'agit d'une aide initiale et elle est destinée à être visible de loin. L'étiquette sur les matières dangereuses sur l'épaule du cylindre est donc déterminante.

Où puis-je trouver l'étiquette sur la bouteille de Gaz ?

On retrouve toutes les informations sur l'épaule de la bouteille de Gaz sous pression. La gaine de la bouteille de Gaz comporte également la désignation de couleur. Les gaz médicaux sont la seule exception pour laquelle le cylindre est blanc. Si la bouteille de Gaz contient un mélange de gaz, alors les deux couleurs sont codées alternativement.

Couleurs pour les bouteilles (le corps bouteilles) de Gaz sous pression.

Les couleurs sur les bouteilles de Gaz ne sont pas une obligation. Cependant, en pratique, l'industrie a dans l'ensemble accepté d'utiliser les classifications suivantes :

- >>> Gaz médicaux à haute pureté : Corps de cylindre blanc
- >>> Gaz industriels : Corps de cylindre gris ou même couleur que l'épaule du cylindre (mais pas blanc)
- >>> Pas de gaz spécialisé stipulé



Les bouteilles de Gaz pour gaz liquéfiés (comme le propane ou le gaz butane) sont rouge, gris et dans d'autres couleurs. Cependant, ces couleurs ne désignent pas le contenu et ses propriétés : Dans ce cas, le rouge (ou le vert) indiquent une bouteille consignée, le gris indique un cylindre acheté (sans consigne) (selon les pays).

Règle générale pour l'étiquetage des bouteilles de Gaz sous pression.

Il existe une étiquette de couleur générale pour tous les gaz qui ne sont pas stipulés spécifiquement. Cela indique que le contenu présente un risque primaire. La division possible précédente en deux gaz pour les mélanges de gaz ne s'applique pas ici.

Les couleurs suivantes sont utilisées pour l'étiquetage de la bouteille de Gaz :

- >>> Jaune : toxique et/ou corrosif (pour les tissus humains – comme l'ammoniaque, le chlorure, le monoxyde de carbone)
- >>> Rouge : inflammable – éthylène, méthane, hydrogène
- >>> Bleu clair : oxydant – mélange de gaz hilarant
- >>> Vert brillant : asphyxiant (inerte) – air comprime techn., krypton, néon, xénon



- | | |
|---|---|
| <ul style="list-style-type: none"> 1 Dangers et précautions 2 Danger losange(s) 3 Producteur de gaz 4 Informations sur le mélange de gaz ou la pureté | <ul style="list-style-type: none"> 5 Numéro CE pour les substances individuelles, peut être omis pour les mélanges de gaz 6 Numéro UN et nom du gaz 7 Notes du producteur de gaz 8 Informations de contact 9 Mot de signallement |
|---|---|



STOCKAGE DE GAZ SOUS PRESSION

Le stockage consiste à conserver des matériaux pour une utilisation future. Cela inclut un service de transport, si le transport n'est pas réalisé dans les 24 heures suivants la mise à disposition ou le jour ouvré suivant. Si le jour ouvré est un samedi, la période se termine à expiration du jour ouvré suivant.

Les quantités de matières dangereuses fournies doivent être limitées à la quantité nécessaire pour cette journée/ce cycle ; toutes les quantités supplémentaires doivent être stockées. Si de petites quantités sont nécessaires régulièrement, la plus petite taille de conteneur standard peut être fournie.

Si des activités comme la décantation, le retrait ou les travaux de maintenance sont réalisés dans l'espace de stockage, une évaluation des risques séparées doit être effectuée.



Si vous souhaitez stocker une quantité plus importante que nécessaire pour cette journée directement sur votre lieu de travail, il vous faut une armoire de stockage sécurisée résistante aux incendies.

Stockage des cylindres ensemble

Les matières sont **stockées ensemble** si différents matériaux sont stockés dans

- >>> une section de stockage,
- >>> un conteneur,
- >>> une **armoire de stockage sécurisée** ou
- >>> une chambre collectrice.

Les gaz peuvent-ils être stockés ensemble avec d'autres matières dangereuses ?

En l'absence de propriétés prioritaires et qui doivent être prises en compte selon le processus, les gaz sont officiellement classés dans la catégorie de stockage 2 A. Si les gaz sont stockés ensemble avec d'autres matières dangereuses, doivent être respectées au-delà d'une quantité totale de 400 kg (maximum 200 kg pour chaque classe de stockage).

Les gaz doivent uniquement être stockés avec

- >>> des matières corrosives non inflammables (classe de stockage 8B) et
- >>> des liquides non inflammables (classe de stockage 12),
- >>> autres matières inflammables et non inflammables (classe de stockage 13).

Quels sont les aspects importants à prendre en compte lors du stockage de différents gaz ensemble ?

En général, aucune restriction ne s'applique lorsque des gaz sont stockés ensemble à l'extérieur.

Les matériaux suivants peuvent être stockés ensemble dans la même zone de stockage :

	Inflammable	Oxydant	Hautement toxique	Inerte
Inflammable	Tout	Jusqu'à 150 bouteilles de Gaz sous pression n'importe quelle quantité de cylindres contenant des gaz inertes	Max. 15 bouteilles de Gaz sous pression contenant des gaz hautement toxiques	Tout
Oxydant	Jusqu'à 150 bouteilles de Gaz sous pression n'importe quelle quantité de cylindres contenant des gaz inertes	Tout	Max. 15 bouteilles de Gaz sous pression contenant des gaz hautement toxiques	Tout
Hautement toxique	Max. 15 bouteilles de Gaz sous pression contenant des gaz hautement toxiques	Max. 15 bouteilles de Gaz sous pression contenant des gaz hautement toxiques	Tout	Tout
Inerte	Tout	Tout	Tout	Tout

Une distance d'au moins deux mètres doit être respectée entre les bouteilles de Gaz sous pression contenant des gaz inflammables et oxydants.



STOCKAGE RESPONSABLE DANS DES ARMOIRES POUR BOUTEILLES DE GAZ SOUS PRESSION

Quel est le but du stockage des gaz sous pression dans des armoires de sécurité ?

Grâce au stockage de gaz sous pression dans des armoires de sécurité avec une résistance au feu définie, les exigences techniques de sécurité de base pour la minimisation de la charge calorifique selon l'ordonnance relative aux substances dangereuses et TRGS 510 sont remplies.

Les armoires de sécurité doivent être achetées, installées, exploitées et entretenues de manière à garantir la sécurité des employés et des tiers, notamment contre les risques d'incendie ou d'explosion.

Quels sont les avantages du stockage dans des armoires de sécurité ?

Les armoires de sécurité ayant une résistance au feu de 90 minutes sont considérées comme un compartiment coupe-feu à part entière.

Ainsi, le stockage dans ces armoires de sécurité offre les avantages suivants :

- » Les exigences en matière de protection incendie et contre les explosions sont satisfaites
- » L'installation dans des espaces de travail est autorisée
- » Réduction du transport interne de substances dangereuses et des risques qui y sont associés
- » Une installation dans les couloirs après la concertation des pompiers locaux en respectant la largeur de la voie d'évacuation est en principe possible

Quels sont les types d'armoires pour les bouteilles de gaz sous pression ?

Il existe deux types d'armoires pour les bouteilles de gaz sous pression :

1. Armoires de stockage résistantes au feu pour les bouteilles de gaz sous pression :
armoires de sécurité selon la norme EN 14470-2 pour le stockage de bouteilles de gaz sous pression, de cartouches de gaz sous pression et de générateurs d'aérosols.
Vous trouverez de plus amples informations à partir de la page 254.

2. Armoires de stockage à simple paroi pour les bouteilles de gaz sous pression :
Pour le stockage des bouteilles de gaz sous pression à l'extérieur des bâtiments.
Vous trouverez de plus amples informations à partir de la page 264.

Comment les armoires de sécurité sont-elles classées ?

Les armoires de sécurité sont classées en fonction de leur résistance au feu dans un essai de la chambre de combustion de la manière suivante :

Temps mesuré pour l'augmentation de la température lors de l'essai de la chambre de combustion	Type d'armoire de sécurité	
	Armoire de sécurité pour liquides inflammables* EN 14470-1	Armoire de sécurité pour bouteilles de gaz sous pression** EN 14470-2
30 min	Type 30	G 30
60 min	Type 60	G 60
90 min	Type 90	G 90

État de la technique

* Liquides inflammables : temps mesuré pour l'augmentation de la température lors de l'essai de la chambre de combustion

** Bouteilles de gaz sous pression : Temps mesuré pour l'augmentation de la température de 50 K, mesuré à la surface du support du détendeur de la bouteille de gaz

Les armoires pour bouteilles de gaz sous pression avec une résistance au feu certifiée de 90 minutes sont considérées comme étant à la pointe de la technologie. Par conséquent, elles sont considérées comme un compartiment coupe-feu ou de stockage à part entière et elles offrent ainsi le même niveau de protection que les armoires de sécurité pour le stockage de liquides inflammables.



Comment reconnaître la résistance au feu des armoires de sécurité et quels sont les autres marquages ?

L'information relative à la résistance au feu en minutes doit être apposée à l'avant de l'armoire de sécurité. Elle peut être identifiée par le nombre indiqué sur l'autocollant (par exemple 90 ou 30).

En outre, les symboles d'avertissement et d'interdiction suivants sont également nécessaires :

- »» Panneau d'interdiction P003 « Pas de flamme nue; un feu, une source d'inflammation nue et fumer sont interdits »
- »» Panneau d'avertissement W029 « Avertissement concernant les bouteilles de gaz »



Quelles sont les exigences en matière de sécurité qui doivent être respectées lors de l'installation d'armoires de sécurité pour les liquides inflammables avec les différentes classes de résistance au feu ?

Les exigences en matière de sécurité relatives à la nature des armoires de sécurité pour les gaz sous pression sont considérées comme remplies si elles ont une résistance au feu d'au moins 90 minutes et si elles satisfont aux autres exigences de la norme EN 14470-2. Elles peuvent être installées en nombre illimité.

En principe, il faut aspirer à stocker les bouteilles sous pression dans des armoires de sécurité avec une résistance au feu de 90 minutes (état de la technique).

Peut-on stocker ensemble différents gaz dans une armoire de sécurité pour les bouteilles de gaz sous pression ?

Dans les armoires de sécurité pour les bouteilles de gaz sous pression, des réservoirs de gaz sous pression de différents gaz peuvent être stockés et raccordés en même temps pour la vidange. Il n'y a pas de limitation du nombre. Par conséquent, lors du stockage de gaz combustibles et comburants (par exemple, l'acétylène et l'oxygène) dans une armoire de sécurité, la distance de sécurité autrement requise ne doit pas être respectée.

Quel volume total de bouteilles de gaz sous pression est autorisé dans les armoires ?

Le volume total maximal est de 220 litres – les bouteilles de gaz sous pression pour les gaz de purge sont incluses dans cette information.

Est-il possible de prélever des gaz dans des bouteilles de gaz sous pression situées dans une armoire de sécurité ?

Oui. Les conduites et les câbles électriques des armoires de sécurité pour les bouteilles de gaz sous pression peuvent être dirigés vers l'extérieur. Cela a lieu généralement à travers le plafond de l'armoire et ne nécessite en principe aucune autre mesure de protection incendie. Il est ainsi possible de prélever des gaz des bouteilles de gaz sous pression par des réducteurs de pression et des conduites appropriés. Lors de l'installation des câbles, il est impératif de tenir compte des indications du fabricant et de veiller à une exécution professionnelle et conforme aux normes.

Combien de conduites et de câbles peuvent sortir de l'armoire pour les bouteilles de gaz sous pression d'asecos sans perdre la classification de type G90 ?

En principe, conformément aux spécifications de la norme EN 14470-2 :

le nombre de passages doit être limité au nombre minimum nécessaire et les passages et alésages qui ne sont plus utilisés doivent être fermés conformément aux instructions du fabricant.

Pour l'installation de conduites (pour les bouteilles de gaz sous pression utilisée) :

- »» Max. trois passages de tuyaux par bouteille de gaz (conduites de gaz)
- »» Les trois passages peuvent chacun avoir un diamètre allant jusqu'à 10 mm

Pour l'installation des câbles électriques (le cas échéant) :

- »» Max. deux passages par bouteille de gaz (câbles électriques)
- »» Les deux passages peuvent chacun avoir un diamètre allant jusqu'à 20 mm

Quel matériau peut être utilisé pour les conduites ?

En règle générale, les conduites en cuivre ou en acier inoxydable peuvent être utilisées.

Remarque : selon la norme EN 14470-2, il est recommandé de fabriquer les tubes en acier inoxydable ou en un matériau ayant une conductivité thermique similaire. (Préservation de la résistance au feu évaluée et déterminée lors de l'essai).



LES ARMOIRES POUR BOUTEILLES DE GAZ SOUS

PRESSION SELON LA NORME EN 14470-2

DOIVENT-ELLES VENTILEES ?

Les gaz peuvent créer une atmosphère explosive dangereuse (a.e.d.) ou des mélanges nocifs pour la santé. D'éventuels dangers peuvent être exclus par une purge technique continue de l'armoire de sécurité. Pour les gaz oxydants et inflammables, il est possible d'éviter d'atteindre la limite explosive inférieure grâce à un renouvellement de l'air 10 fois par heure. Les gaz extrêmement toxiques doivent être aspirés 120 fois par heure afin d'éviter d'atteindre les valeurs limites d'exposition professionnelle. Selon leur type, les gaz sont plus lourds ou plus légers que l'air, par conséquent, il faut s'attendre à une répartition uniforme à l'intérieur.

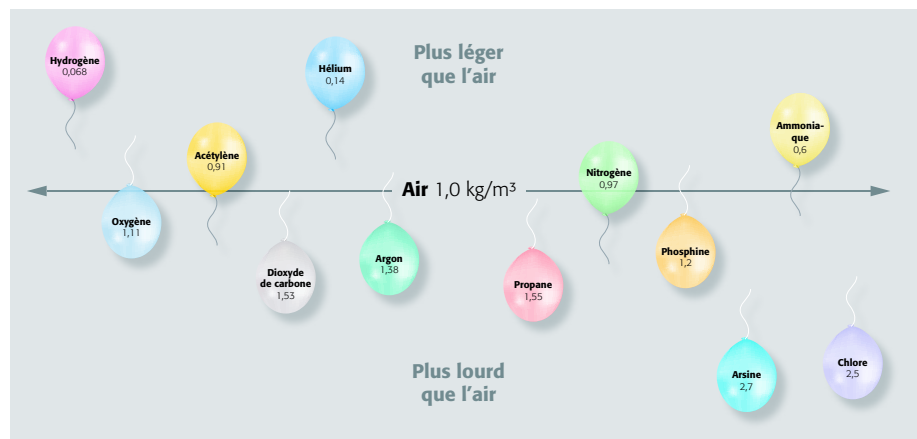

Par conséquent, l'aspiration efficace dans la partie inférieure et supérieure de l'armoire ou de l'entrepôt est extrêmement importante. Grâce à leur conception spécifique, les armoires de sécurité d'asecos sont préparées pour le raccordement (NW 75) et le fonctionnement d'une ventilation technique. L'**entrée d'air** dans la paroi arrière du milieu de l'armoire (1) et la **sortie d'air** dans la partie supérieure et inférieure de l'armoire (2) permettent d'éliminer avec succès les gaz qui s'échappent. Ils sont injectés dans la sortie d'air technique à travers le plafond de l'armoire. Un système de sortie d'air existant sur site permet d'évacuer la sortie d'air vers un endroit sûr à l'extérieur.

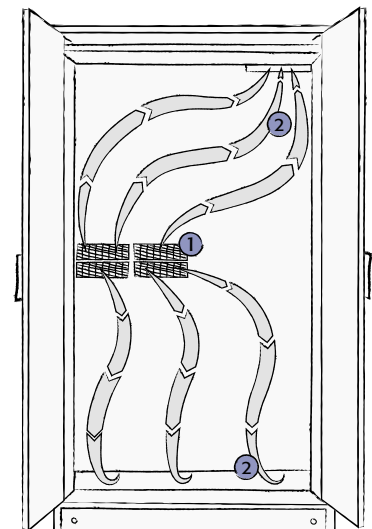

VOS AVANTAGES :

- » Aucun risque pour la santé des employés
- » Prévention et minimisation des zones à risque d'explosion dans et autour de l'armoire de sécurité
- » Les valeurs limites d'exposition professionnelle (VLE) sont respectées en toute sécurité

Les armoires pour bouteilles de gaz sous pression G90 d'asecos répondent aux exigences suivantes :

- » La chute de pression ne doit pas être supérieure à 150 Pa, même en cas de renouvellement de l'air 120 fois dans l'armoire.
- » Le système de ventilation doit entraîner une pression négative dans l'armoire.
- » La ventilation doit être effectuée dans la partie supérieure et la partie inférieure de l'armoire.
- » Le flux de la sortie d'air doit garantir que les gaz qui s'échappent en petites quantités sont aspirés.
- » La chute de pression et le renouvellement de l'air ont été sélectionnés afin de garantir un renouvellement efficace.

Les armoires pour les bouteilles à gaz sous pression G90 d'asecos atteignent un rendement élevé supérieur à 85%. L'intérieur complet des armoires de sécurité est traversé par un flux – les fuites de gaz dangereuses pour la santé qui s'échappent de l'armoire sont aspirées rapidement et de manière efficace.

Les conséquences d'informations erronées et non vérifiées sur les valeurs de perte de pression : Ce n'est que lors de la mise en service sur place qu'il est constaté que le renouvellement de l'air nécessaire 120 fois/heure n'est pas atteint. Par conséquent, l'utilisation de gaz toxiques dans de telles armoires n'est en principe pas autorisée.



Les armoires de sécurité pour le stockage de bouteilles de gaz sous pression doivent toujours être utilisées avec une ventilation technique :

- » Les gaz oxydants (marqués H270, H 271 ou H 272) ou inflammables (marqués H220 ou H221) ne doivent être stockés que dans des armoires de sécurité ayant un renouvellement de l'air d'au moins 10 fois par heure.
- » Les gaz extrêmement toxiques des catégories 1 à 3 (marqués H330 ou H331) ne doivent être stockés que dans des armoires de sécurité ayant un renouvellement de l'air d'au moins 120 fois par heure.

Dans le cadre de l'évaluation des risques, des zones dangereuses doivent être déterminées pour les réservoirs de gaz sous pression destinés aux gaz inflammables et aux gaz extrêmement toxiques. Les zones dangereuses sont des zones spatiales dans lesquelles la libération de gaz ne peut pas être exclue en raison de fuites des raccordements et des robinetteries ou d'erreur de manipulation. Lors du stockage dans l'armoire de sécurité, l'ensemble de l'armoire de sécurité et les conduites de ventilation doivent être prévus en tant que zone dangereuse. Les zones dangereuses dans lesquelles une atmosphère explosive dangereuse peut se produire sont des zones potentiellement explosives. Si une zone potentiellement explosive est détectée autour d'un réservoir de gaz sous pression pour les gaz inflammables, elle doit être classée dans la zone 2.

La classification en zones suivante doit être effectuée dans l'armoire de sécurité des bouteilles de gaz sous pression contenant des gaz inflammables :

Conditions	Classification en zones
a) Stockage et mise à disposition de bouteilles de Gaz sous pression non ouverts ou contrôlés au niveau de l'étanchéité technique après utilisation	Pas de zone
b) Armoire de sécurité avec 120 x renouvellement d'air dans une pièce ventilée techniquement, pas de GEA ou de remplacement de bouteille de gaz	Pas de zone , mais prévention des sources d'ignition lors du remplacement des bouteilles
c) comme b), mais <ul style="list-style-type: none"> ▪ GEA non exclu lors du remplacement des cylindres ▪ pas de joints spécialisés (cf. EX-RL 1.2.1.1.2) 	Zone 2 dans l'armoire (éviter les sources d'ignition lors du remplacement des cylindres)
d) comme b), mais <ul style="list-style-type: none"> ▪ pas de joints spécialisés (cf. EX-RL 1.2.1.1.2) ▪ armoire de stockage sécurisée avec seulement 10 x renouvellement de l'air 	
e) comme b), mais <ul style="list-style-type: none"> ▪ armoire de stockage sécurisée installée dans une pièce avec une ventilation naturelle 	

G-LINE



Guide des produits dangereux: Bouteilles de gaz sous pression résume clairement les lois et le contexte juridique concernant le stockage et la manipulation de celles-ci. Obtenez maintenant votre exemplaire à l'adresse www.asecos.fr

La protection de la santé en respectant les valeurs limites d'exposition professionnelle doit toujours être garantie lors de la manipulation de substances dangereuses. Dans le poste pour la manipulation de substances dangereuses, les substances dangereuses peuvent être transvasées et transformées en toute sécurité. Vous trouverez de plus amples informations dans le chapitre « Postes de travail pour la manipulation de substances dangereuses » à partir de la page 338.





ALIMENTATIONS EN GAZ

– CENTRALISÉES VS. DÉCENTRALISÉES

Les systèmes d'alimentation en gaz, en particulier pour les gaz spécialisés, imposent des exigences uniques pour les composants utilisés dans le stockage, la distribution, la régulation et la surveillance.

Alimentation en gaz centrale

- »» Peut généralement être différenciée entre les installations en extérieur et les installations dans un entrepôt
- »» Les bouteilles de gaz requis sont placés au centre dans un seul endroit
- »» Les systèmes de conduits installés de façon permanente sont utilisés pour acheminer les gaz vers le point d'extraction

Avant de construire de nouveaux ou d'élargir des systèmes d'alimentation en gaz existants, les avantages et inconvénients des différents concepts d'alimentation potentiels doivent être envisagés

- »» Utilisateur système / opérateur – analyse de l'application
- »» Planificateur / architecte – Evaluation du projet de construction en tenant compte des aspects liés aux technologies de sécurité et des aspects budgétaires

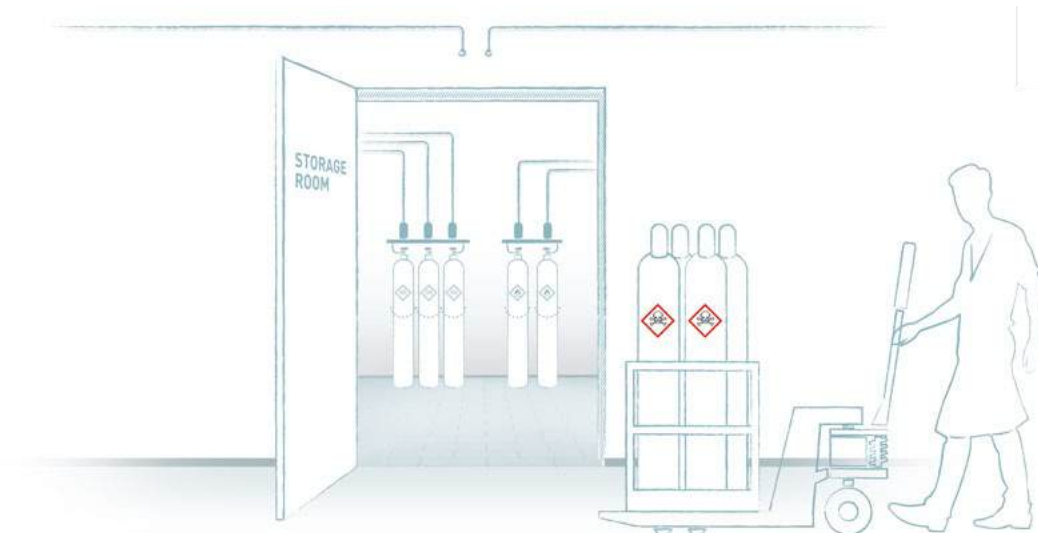

AVANTAGES

- »» Pas de positionnement non protégé bouteilles de Gaz sous pression à proximité immédiate des stations de travail
- »» Exclusion de différentes sources de danger liées à une manipulation inappropriée et au stockage inapproprié des bouteilles de gaz provoqués par un basculement, des fuites de gaz toxiques ou inflammables
- »» Pas de raccords haute pression dans les zones de travail
- »» Les remplacements des bouteilles de Gaz sous pression sont coordonnés de façon centralisée par le personnel autorisé
- »» Temps nécessaire pour les remplacements des bouteilles de Gaz sous pression réduit au minimum
- »» Distribution efficace des bouteilles de Gaz sous pression de gaz comprimés
- »» Réduction des coûts grâce aux économies pour la location de cylindres
- »» Meilleure surveillance contrôlée des alimentations en gaz via un système de surveillance / contrôle centralisé (version décentralisée également disponible)
- »» Points d'extraction uniquement sur les stations de travail individuelles – plus d'espace de travail actif disponible

INCONVENIENTS

Frais élevés liés à ce qui suit

- »» Conduits longs / réseau de conduits long vers les points d'extraction dans le bâtiment / la zone de travail
- »» Lignes en acier inoxydable, essentiellement pour l'utilisation de gaz corrosifs
- »» Augmentation considérable de la consommation de gaz de rinçage
- »» Maintenance et tests nécessaires pour les conduits
- »» Les locaux dans le bâtiment peuvent uniquement être utilisés pour stocker / placer des bouteilles de gaz
- »» Les locaux doivent être séparés avec au moins des séparations ignifuges (parois et portes)
- »» Il n'est pas possible de stocker des liquides inflammables dans la pièce



Alimentation en gaz décentralisée

Composée de petits unités d'alimentation individuelles qui sont installées directement sur ou à proximité immédiate du point de consommation (en général dans les bâtiments).

Une alimentation en gaz centrale installée dans un entrepôt diffère uniquement au niveau du stockage des bouteilles de Gaz sous pression. Un local de stockage interne est nécessaire avec au moins une séparation ignifuge.

Les armoires de stockage sécurisées G90 permettent l'utilisation décentralisée des bouteilles de gaz comprimés avec un niveau comparable de protection (type de classe G90) comme pour les armoires de stockage sécurisées (type 90) pour les liquides inflammables.



G-LINE

L'approvisionnement et l'extraction décentralisés des gaz comprimés dans des armoires de stockage sécurisées conformément à la norme EN 14470-2

AVANTAGES

- »» Sont souvent la solution la moins chère
- »» Réduisent la longueur de conduits nécessaire au minimum
- »» Réduisent considérablement la consommation de gaz de rinçage
- »» Offrent une bonne flexibilité pour l'utilisation sur place avec un petit réseau de conduits
- »» Installation facile a posteriori dans les bâtiments existants (sans locaux de stockage centralisés disponibles)
- »» Assurent la sécurité légale pour tous les domaines de responsabilité
- »» Flexibles, faciles à adapter aux exigences croissantes
- »» Parfaits pour les bâtiments par exemple si des modifications structurelles ne peuvent pas être apportées parce qu'ils sont classés
- »» Parfaits pour les locations temporaires de locaux de recherche et les exigences temporaires





Quels documents d'homologation pour une armoire de sécurité doivent être fournis par le fabricant ?

Afin de garantir la sécurité juridique nécessaire à l'exploitation des armoires de sécurité au sens du règlement relatif aux substances dangereuses, du règlement relatif à la sécurité d'exploitation et de la législation, une armoire de sécurité conforme aux normes devrait avoir les documents d'homologation suivants :

- »» Rapport d'essai incendie d'un laboratoire d'essai de matériaux indépendant afin de prouver la résistance au feu
- »» Certificat GS prouvant la conformité à la ProdSG §21 al. 1 sur la base de ZLS EK5/AK4 et prouvant la conformité selon les normes EN 16121 et EN 16122 (exigences et méthodes d'essai en matière de sécurité, de résistance, de durabilité et de stabilité)
- »» Déclaration de conformité CE prouvant la conformité aux directives de l'UE et aux normes nationales relatives aux produits



La marque GS – un ajout important pour la protection contre les incendies :

- »» Le certificat de test GS d'un organisme d'essai indépendant prouve que l'armoire de sécurité est conforme aux exigences de la loi relative à la sécurité des équipements et des produits (§7 Par. 1) concernant la garantie de la sécurité et de la santé.
- »» La norme EN 14470-2 spécifie principalement les critères de protection incendie, de test et de documentation.
- »» Les tests pour la marque GS adoptent, spécifient et renforcent ces exigences.
- »» EN 16121 & EN 16122 – En outre, les armoires de bouteilles de gaz asecos G90 sont testées conformément aux exigences de test de la norme EN 16121:2013+A1:2017 (équipements de stockage non domestiques – exigences de sécurité, de résistance, de durabilité et de stabilité) et EN 16122:2012 (équipements de stockage domestiques et non domestiques – méthodes de test pour la définition de la résistance, de la durabilité et de la stabilité) en se basant sur le niveau de test le plus élevé 2.

Qu'est-ce qui est testé et comment les tests sont-ils réalisés ?

- »» Fonctionnement à long terme – un aspect clé concerne les tests pour le fonctionnement à long terme des armoires de stockage sécurisées et donc pour la sécurité de l'utilisateur.
- »» Test d'endurance – les composants mécaniques (comme les portes) sont soumis à un test d'endurance sous charge maximale.
- »» Ouverture et fermeture 80,000 x – les exigences de la norme EN 16121/16122 sont respectées uniquement conformément au niveau de test 2 si l'armoire peut être ouverte/fermée 80 000 fois sans dommages.
- »» Test incendie – les stations de mesure de la température doivent en outre être installées pendant le test incendie dans les chaudières et sur la base de l'armoire (important par exemple pour les conceptions d'armoires avec une base à roulement).
- »» En cas de tests conformes à la norme EN 14470-2, le raccordement entre la bouteille de Gaz sous pression et le tube en acier inoxydable utilisé dans la zone d'incendie sera conçu comme un raccordement direct, c'est-à-dire sans régulateur de pression et sans bobine en spirale.
- »» Sans PAK – Vérifier que tous les composants d'exploitation de l'armoire soient exempts d'hydrocarbures aromatiques toxiques/cancérogènes/polycycliques.



Les armoires de sécurité d'asecos selon la norme EN 14470-2 pour le stockage, la mise à disposition et le prélèvement de bouteilles de gaz sous pression dans les bâtiments et les espaces de travail, ...

- » sont des entrepôts (entrepôts = bâtiments, locaux dans des bâtiments destinés à y stocker des substances dangereuses).
- » sont considérées comme une section de stockage (section de stockage = partie d'un entrepôt qui est séparée des autres sections de stockage ou des pièces adjacentes).
- » sont des installations spécifiques de stockage, de mise à disposition et de prélèvement de bouteilles de gaz sous pression dans les espaces de travail.
- » permettent aux bouteilles de gaz sous pression de différents gaz d'être stockés dans l'armoire ou d'être raccordés ou mis à disposition pour le prélèvement. Le respect de distances de sécurité est superflu.
- » garantissent la protection la plus élevée possible des bouteilles de gaz sous pression contre l'échauffement critique (augmentation maximale de la température à la surface du support du détendeur de la bouteille de 50 K jusqu'à 90 minutes).



Les armoires de sécurité d'asecos selon la norme EN 14470-2 vous offrent :



Sécurité juridique lors de l'acquisition et de l'utilisation

- » Produit normalisé et testé avec une documentation d'homologation complète: Certificat d'essai incendie, certification GS conforme aux exigences de la norme EN 16121/16122, déclaration de conformité CE



Sécurité durable et minimisation des risques

- » Conforme aux exigences élémentaires de la protection incendie et de la protection contre les explosions
- » Minimisation du stockage non protégé
- » Réduction des charges calorifiques dans le bâtiment
- » Protection des employés contre les risques d'incendie et d'explosion ainsi que les risques pour la santé liés aux vapeurs (ventilation technique)



Gain de temps et économie d'argent

- » En principe, l'armoire de sécurité est immédiatement opérationnelle après la livraison et l'installation et aucune autre procédure d'approbation ou homologation individuelle n'est nécessaire
- » Les transformations coûteuses ne sont pas nécessaires, car l'armoire peut être facilement intégrée dans les conditions locales
- » Réduit au minimum la longueur nécessaire des conduites
- » Minimise considérablement la consommation de gaz de purge
- » Permet un contrôle simple et la surveillance des indicateurs de processus/de pénurie de gaz



Flexibilité

- » Sélection flexible des emplacements de stockage à l'intérieur des bâtiments – l'armoire peut être facilement déplacée vers le nouveau lieu d'utilisation
- » Étant donné qu'elle résiste au feu, elle fournit la possibilité d'installation dans les couloirs, si, par exemple, la largeur de la voie d'évacuation n'est pas limitée (en concertation avec les pompiers ou les autorités de protection incendie)
- » Permet une flexibilité élevée pour une utilisation locale avec un petit réseau de conduites
- » Mise à niveau simple dans les bâtiments existants (sans entrepôts centraux existants)
- » Grâce à une vaste gamme de produits avec de nombreux modèles et de nombreuses variantes d'aménagement intérieur, l'armoire de sécurité peut être adaptée de manière optimale à vos applications et aux tailles des récipients



Aperçu

Armoires pour bouteilles de gaz, pour stockage interne

G-ULTIMATE-90 | modèle avec portes battantes

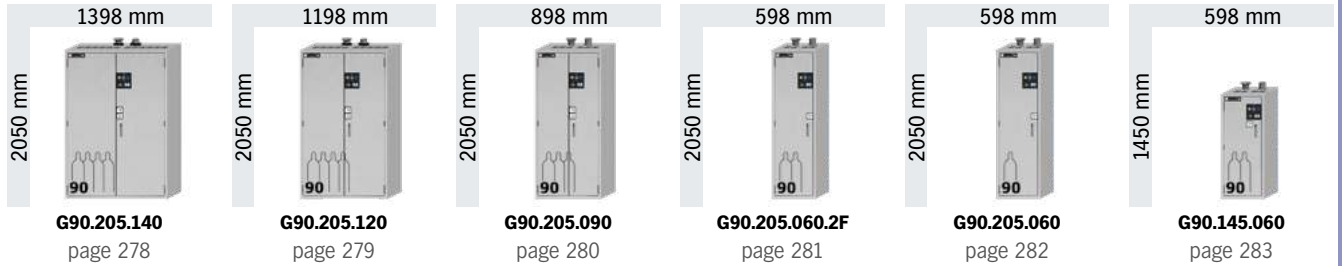

G-CLASSIC-30 | modèle avec portes battantes

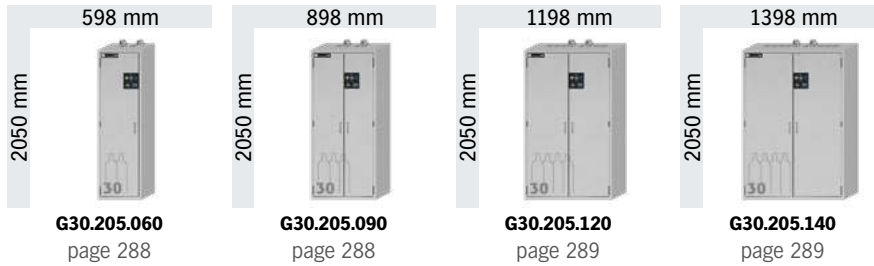

Armoires pour bouteilles de gaz, pour le stockage externe

G-OD | modèle avec portes battantes dotées de fenêtres fixes ou à charnières

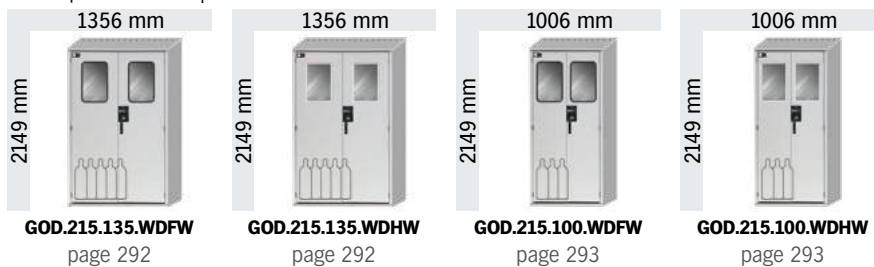

G-OD | modèle avec portes battantes dotées de fenêtres fixes ou à charnières

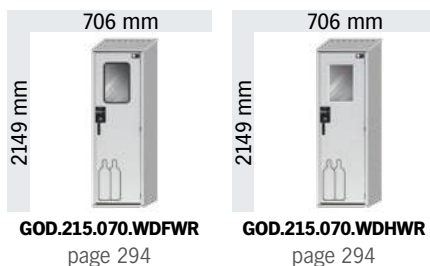

G-OD | modèle avec portes battantes

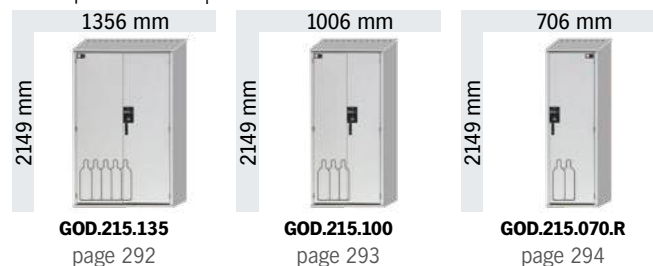

G-PG | modèle avec portes battantes dotées d'un corps perforé ou fermé



G-LINE | G-ULTIMATE-90

Armoires de sécurité pour le stockage des bouteilles de gaz sous pression dans les zones de travail conformément aux normes NF EN 14470-2

1

Ventilation

Ventilation et extraction uniformes de tout l'intérieur de l'armoire. Conduits d'air intégrés prêts pour la connexion (DN 75) à un système d'échappement technique. Le risque de formation d'atmosphères explosives ou de vapeurs nocives est évité en toute sécurité.

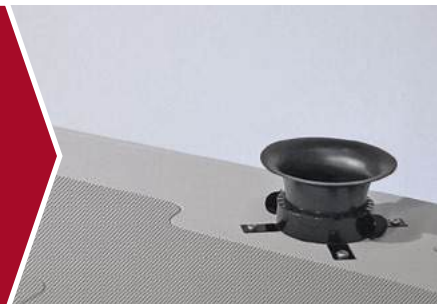

2

Serrure

Portes verrouillables avec un système de fermeture centralisée (passe).



3

Passage de tubes

Grande surface destinée aux passages de conduits flexibles sur la partie supérieure de l'armoire. Aucune isolation de tuyauterie n'est nécessaire (Presse étoupe).



4

Gain de place assuré

Unique sur le marché: avec une profondeur de 60 cm, elle peut accueillir 2 bouteilles de types L50 (230-240 mm de diamètre).



5

Contrôle facile

En option, la porte battante du modèle G90.205.060.2F peut être équipée d'une lucarne vitrée. Le niveau et la pression des bouteilles stockées peuvent être facilement contrôlés sans avoir à ouvrir la porte.



6

L'équipement intérieur standard

Comprend des rails de montage, des dispositifs de retenue bouteilles de gaz avec des sangles spécifiques et un volet de maintien. Le volet de maintien intégrée, à commande manuelle, facilite le stockage et le retrait des bouteilles de gaz comprimé. Avec son intérieur confort, le volet de maintien est actionnée de manière pratique par un levier.



7

Étagères

En plusieurs modèles, pouvant également être installées à un angle pour les petites bouteilles de gaz.





- **Ignifuge pendant 90 minutes** (type G90), les essais effectués sur ce type sont conformes à la norme EN 14470-2



- **Contrôlées GS**



- Conforme selon les Normes **EN 16121** et **16122**
- Exigences et méthodes d'essai pour la sécurité, la résistance, la durabilité et la stabilité.



- **Produits de qualité supérieure fournis avec une garantie spéciale du fabricant**
- **Garantie fabricant étendue à cinq ans** avec le contrat de maintenance asecos BASIC Plus
- Plus d'information, à partir de la page 514



G-LINE | G-ULTIMATE-90



Modèle G90.205.140

Code article 30641-001-30642



Modèle G90.205.140

Code article 30641-005-30642

Caractéristiques techniques

Dimensions l x P x H extérieures	mm	1398 x 615 x 2050
Dimensions l x P x H intérieures	mm	1245 x 400 x 1858
Poids sans équipement intérieur	kgs	690
Renouvellement de l'air 10 fois	m ³ /h	9
Press. diff. (renouv. de l'air 10 fois - EK5/AK4)	Pa	5
Renouvellement d'air 120 fois	m ³ /h	111
Pression différentielle (renouvellement d'air 120 fois EK5/AK4)	Pa	143

Caractéristiques principales



4 bouteilles de gaz de 50 L



Résistance au feu maximale de 90 minutes



En option avec aménagement intérieur confort

Vous trouverez les plans techniques de ces modèles d'armoires à partir de la page 296



MAINTIEN LATÉRAL POUR BOUTEILLES DE GAZ

Cet accessoire pratique permet de stocker des bouteilles de gaz supplémentaires de 10 litres. Disponible en option en version réglable en hauteur et sans outils.

Modèle	Information / équipement	Couleur	Code article
G90.205.140	corps sans équipement intérieur	gris clair RAL 7035 blanc Laboratoire (sim. RAL 9016)	30641-001 30641-005

Packs d'équipement (commande uniquement possible en même temps que l'armoire)	Matériau	Code article
1x équipement intérieur standard bouteilles de gaz	tôle d'acier galvanisé et revêtement époxy	30642
1x équipement intérieur confort bouteilles de gaz	tôle d'acier galvanisé et revêtement époxy	30643
4x étagère inclinée pour le stockage de petites bouteilles	Tôle d'acier revêtement époxy RAL 7035	40181
5x étagère inclinée pour le stockage de petites bouteilles	Tôle d'acier revêtement époxy RAL 7035	40182

Équipements	Matériau	L x P x H (mm)	 ¹⁾	Code article
Étagère	tôle d'acier revêtement époxy RAL 7035	1235 x 241 x 25*	75,00	30644
Étagère inclinée pour le stockage de petites bouteilles	tôle d'acier revêtement époxy RAL 7035	1235 x 372 x 28*	75,00	30399
Caillibotis comme niveaux de stockage	acier galvanisé	1233 x 280 x 30	180,00	30645
Étagère latérale pour bouteilles	tôle d'acier revêtement époxy RAL 7035	350 x 175 x 175	75,00	30647
Étagère latérale pour bouteilles réglable en hauteur sans outils	tôle d'acier revêtement époxy RAL 7035	350 x 175 x 175	75,00	30648
Porte-bouteille pour petites bouteilles (2 et 3 litres) sur étagères inclinées	tôle d'acier revêtement époxy RAL 7035			30847

Accessoires	Code article
Raccords Ermeto	5981
Préparation conduit presse-étoupe	30649
Sangle supplémentaire	13181
Chariot pour bouteille de gaz, 1x bouteilles de gaz à 50 litres (ø 230 mm) ou 2x bouteilles de gaz à 10 litres (ø 140 mm)	26294
Porte-documents DIN A5	30793
Dispositif de verrouillage pour une porte de battante	29818

* l x P correspond à la surface de dépose utile / 1) Capacité de charge [kg]



Modèle G90.205.120
Code article 30657-001-30658





Modèle G90.205.120
Code article 30657-005-30658

Caractéristiques techniques

Dimensions l x P x H extérieures	mm	1198 x 615 x 2050
Dimensions l x P x H intérieures	mm	1045 x 400 x 1858
Poids sans équipement intérieur	kgs	610
Renouvellement de l'air 10 fois	m ³ /h	8
Press. diff. (renouv. de l'air 10 fois - EK5/AK4)	Pa	5
Renouvellement d'air 120 fois	m ³ /h	93
Pression différentielle (renouvellement d'air 120 fois EK5/AK4)	Pa	103

Caractéristiques principales

-  4 bouteilles de gaz de 50 L
-  Résistance au feu maximale de 90 minutes
-  En option avec aménagement intérieur confort

Vous trouverez les plans techniques de ces modèles d'armoires à partir de la page 296

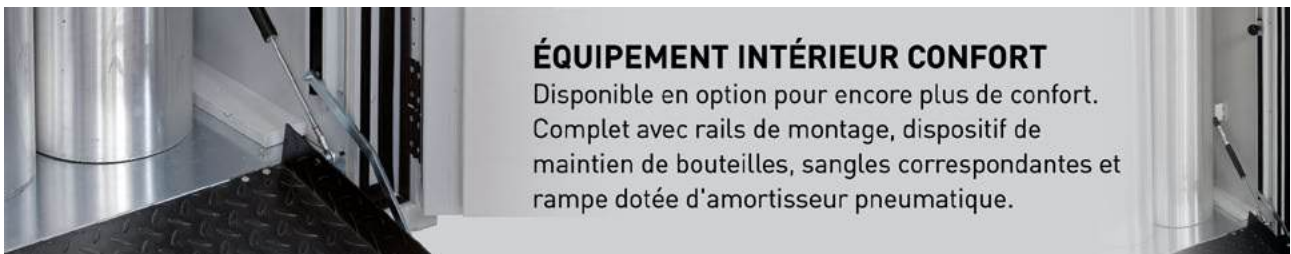

ÉQUIPEMENT INTÉRIEUR CONFORT

Disponible en option pour encore plus de confort. Complet avec rails de montage, dispositif de maintien de bouteilles, sangles correspondantes et rampe dotée d'amortisseur pneumatique.

Modèle	Information / équipement	Couleur	Code article
G90.205.120	corps sans équipement intérieur	gris clair RAL 7035	30657-001
		blanc Laboratoire (sim. RAL 9016)	30657-005

Packs d'équipement (commande uniquement possible en même temps que l'armoire)	Matériau	Code article
1x équipement intérieur standard bouteilles de gaz	tôle d'acier galvanisé et revêtement époxy	30658
1x équipement intérieur confort bouteilles de gaz	tôle d'acier galvanisé et revêtement époxy	30659
4x étagère inclinée pour le stockage de petites bouteilles	tôle d'acier revêtement époxy RAL 7035	40179
5x étagère inclinée pour le stockage de petites bouteilles	Tôle d'acier revêtement époxy RAL 7035	40180

Équipements	Matériau	L x P x H (mm)	 ¹⁾	Code article
Étagère	tôle d'acier revêtement époxy RAL 7035	1035 x 241 x 25*	75,00	30660
Étagère inclinée pour le stockage de petites bouteilles	tôle d'acier revêtement époxy RAL 7035	1040 x 432 x 30*	75,00	30771
Caillebotis comme niveaux de stockage	acier galvanisé	1033 x 280 x 30	180,00	30661
Étagère latérale pour bouteilles	tôle d'acier revêtement époxy RAL 7035	350 x 175 x 175	75,00	30647
Étagère latérale pour bouteilles réglable en hauteur sans outils	tôle d'acier revêtement époxy RAL 7035	350 x 175 x 175	75,00	30648
Porte-bouteille pour petites bouteilles (2 et 3 litres) sur étagères inclinées	tôle d'acier revêtement époxy RAL 7035			30847

Accessoires	Code article
Raccords Ermeto	5981
Préparation conduit presse-étoupe	30649
Sangle supplémentaire	13181
Chariot pour bouteille de gaz, 1x bouteilles de gaz à 50 litres (ø 230 mm) ou 2x bouteilles de gaz à 10 litres (ø 140 mm)	26294
Porte-documents DIN A5	30793
Dispositif de verrouillage pour une porte de battante	29818

* l x P correspond à la surface de dépose utile / 1) Capacité de charge [kg]

G-LINE | G-ULTIMATE-90



Modèle G90.205.090

Code article 30667-001-30668



Modèle G90.205.090

Code article 30667-005-30669

Caractéristiques techniques

Dimensions l x P x H extérieures	mm	898 x 615 x 2050
Dimensions l x P x H intérieures	mm	745 x 425 x 1858
Poids sans équipement intérieur	kgs	490
Renouvellement de l'air 10 fois	m ³ /h	6
Press. diff. (renouv. de l'air 10 fois - EK5/AK4)	Pa	5
Renouvellement d'air 120 fois	m ³ /h	66
Pression différentielle (renouvellement d'air 120 fois EK5/AK4)	Pa	147

Caractéristiques principales



3 bouteilles de gaz de 50 L



Résistance au feu maximale de 90 minutes



En option avec aménagement intérieur confort

Vous trouverez les plans techniques de ces modèles d'armoires à partir de la page 296



PASSAGE DE TUBES

Grande surface destinée aux passages de conduits flexibles sur la partie supérieure de l'armoire.

Modèle	Information / équipement	Couleur	Code article
G90.205.090	corps sans équipement intérieur	gris clair RAL 7035 blanc Laboratoire (sim. RAL 9016)	30667-001 30667-005

Packs d'équipement (commande uniquement possible en même temps que l'armoire)	Matériau	Code article
1x équipement intérieur standard bouteilles de gaz	tôle d'acier galvanisé et revêtement époxy	30668
1x équipement intérieur confort bouteilles de gaz	tôle d'acier galvanisé et revêtement époxy	30669
4x étagère inclinée pour le stockage de petites bouteilles	Tôle d'acier revêtement époxy RAL 7035	40177
5x étagère inclinée pour le stockage de petites bouteilles	Tôle d'acier revêtement époxy RAL 7035	40178

Équipements	Matériau	L x P x H (mm)	 1)	Code article
Étagère	tôle d'acier revêtement époxy RAL 7035	735 x 241 x 25*	75,00	30670
Étagère inclinée pour le stockage de petites bouteilles	tôle d'acier revêtement époxy RAL 7035	740 x 432 x 30*	75,00	30787
Caillebotis comme niveaux de stockage	acier galvanisé	733 x 280 x 30	180,00	30671
Étagère latérale pour bouteilles	tôle d'acier revêtement époxy RAL 7035	350 x 175 x 175	75,00	30647
Étagère latérale pour bouteilles réglable en hauteur sans outils	tôle d'acier revêtement époxy RAL 7035	350 x 175 x 175	75,00	30648
Porte-bouteille pour petites bouteilles (2 et 3 litres) sur étagères inclinées	tôle d'acier revêtement époxy RAL 7035			30847

Accessoires	Code article
Raccords Ermeto	5981
Préparation conduit presse-étoupe	30649
Sangle supplémentaire	13181
Chariot pour bouteille de gaz, 1x bouteilles de gaz à 50 litres (ø 230 mm) ou 2x bouteilles de gaz à 10 litres (ø 140 mm)	26294
Porte-documents DIN A5	30793
Dispositif de verrouillage pour une porte de battante	29818

* l x P correspond à la surface de dépose utile / 1) Capacité de charge (kg)



Modèle G90.205.060.2F
Code article 30678-001-30682





Modèle G90.205.060.2F
Code article 30678-884-30682

Caractéristiques techniques

Dimensions l x P x H extérieures	mm	598 x 615 x 2050
Dimensions l x P x H intérieures	mm	477 x 425 x 1858
Poids sans équipement intérieur	kgs	365
Renouvellement de l'air 10 fois	m ³ /h	4
Press. diff. (renouv. de l'air 10 fois - EK5/AK4)	Pa	5
Renouvellement d'air 120 fois	m ³ /h	45
Pression différentielle (renouvellement d'air 120 fois EK5/AK4)	Pa	76

Caractéristiques principales

-  4x tablettes inclinées pour le stockage de petites bouteilles
-  Résistance au feu maximale de 90 minutes
-  5x tablettes inclinées pour le stockage de petites bouteilles

Vous trouverez les plans techniques de ces modèles d'armoires à partir de la page 296

PORTE BATTANTE VITRÉE 90 MINUTES

Contrôle confortable du niveau de remplissage et de la pression de la bouteille de gaz.



Modèle	Information / équipement	Couleur	Code article
G90.205.060.2F	corps sans équipement intérieur, avec charnières de porte à gauche, pour bouteilles de gaz de 2 x 50 litres	gris clair RAL 7035	30678-001
		blanc Laboratoire (sim. RAL 9016)	30678-005
		avec vitre de visualisation, gris clair RAL 7035	30678-884
		avec vitre de visualisation, blanc Laboratoire (sim. RAL 9016)	30678-885
G90.205.060.2FR	corps sans équipement intérieur, avec charnières de porte à droite, pour bouteilles de gaz de 2 x 50 litres	gris clair RAL 7035	30679-001
		blanc Laboratoire (sim. RAL 9016)	30679-005

Packs d'équipement (commande uniquement possible en même temps que l'armoire)	Matériau	Code article
1x équipement intérieur standard bouteilles de gaz	tôle d'acier galvanisé et revêtement époxy	30682

Accessoires	Code article
Raccords Ermeto	5981
Préparation conduit presse-étoupe	30649
Chariot pour bouteille de gaz, 1x bouteilles de gaz à 50 litres (ø 230 mm) ou 2x bouteilles de gaz à 10 litres (ø 140 mm)	26294
Porte-documents DIN A5	30793
Dispositif de verrouillage pour une porte de battante	29818

G-LINE | G-ULTIMATE-90



Modèle G90.205.060

Code article 30676-001-30680



Modèle G90.205.060

Code article 30676-001-30681

Caractéristiques techniques

Dimensions l x P x H extérieures	mm	598 x 615 x 2050
Dimensions l x P x H intérieures	mm	445 x 425 x 1858
Poids sans équipement intérieur	kgs	365
Renouvellement de l'air 10 fois	m ³ /h	4
Press. diff. (renouv. de l'air 10 fois - EK5/AK4)	Pa	5
Renouvellement d'air 120 fois	m ³ /h	42
Pression différentielle (renouvellement d'air 120 fois EK5/AK4)	Pa	85

Caractéristiques principales



1 bouteille de gaz de 50 L



Résistance au feu maximale de 90 minutes



En option avec aménagement intérieur confort

Vous trouverez les plans techniques de ces modèles d'armoires à partir de la page 296



MAINTIEN LATÉRAL POUR BOUTEILLES DE GAZ

Cet accessoire pratique permet de stocker des bouteilles de gaz supplémentaires de 10 litres. Disponible en option en version réglable en hauteur et sans outils.

Modèle	Information / équipement	Couleur	Code article
G90.205.060	corps sans équipement intérieur, avec charnières de porte à gauche	gris clair RAL 7035	30676-001
		blanc Laboratoire (sim. RAL 9016)	30676-005
G90.205.060.R	corps sans équipement intérieur, avec charnières de porte à droite	gris clair RAL 7035	30677-001
		blanc Laboratoire (sim. RAL 9016)	30677-005

Packs d'équipement (commande uniquement possible en même temps que l'armoire)	Matériau	Code article
1x équipement intérieur standard bouteilles de gaz	tôle d'acier galvanisé et revêtement époxy	30680
1x équipement intérieur confort bouteilles de gaz	tôle d'acier galvanisé et revêtement époxy	30681
4x étagère inclinée pour le stockage de petites bouteilles	Tôle d'acier revêtement époxy RAL 7035	40175
5x étagère inclinée pour le stockage de petites bouteilles	Tôle d'acier revêtement époxy RAL 7035	40176

Équipements	Matériau	L x P x H (mm)	 ¹⁾	Code article
Étagère	tôle d'acier revêtement époxy RAL 7035	435 x 241 x 25*	75,00	30683
Étagère inclinée pour le stockage de petites bouteilles	tôle d'acier revêtement époxy RAL 7035	440 x 432 x 30*	75,00	30788
Étagère latérale pour bouteilles	tôle d'acier revêtement époxy RAL 7035	350 x 175 x 175	75,00	30647
Étagère latérale pour bouteilles réglable en hauteur sans outils	tôle d'acier revêtement époxy RAL 7035	350 x 175 x 175	75,00	30648
Porte-bouteille pour petites bouteilles (2 et 3 litres) sur étagères inclinées	tôle d'acier revêtement époxy RAL 7035			30847

Accessoires	Code article
Raccords Ermeto	5981
Préparation conduit presse-étoupe	30649
Sangle supplémentaire	13181
Chariot pour bouteille de gaz, 1x bouteilles de gaz à 50 litres (ø 230 mm) ou 2x bouteilles de gaz à 10 litres (ø 140 mm)	26294
Porte-documents DIN A5	30793
Dispositif de verrouillage pour une porte de battante	29818

* l x P correspond à la surface de dépose utile / 1) Capacité de charge (kg)



Modèle G90.145.060

Code article 30689-001-30691



Modèle G90.145.060

Code article 30689-005-30691

Caractéristiques techniques

Dimensions l x P x H extérieures	mm	598 x 615 x 1450
Dimensions l x P x H intérieures	mm	445 x 425 x 1246
Poids sans équipement intérieur	kgs	278
Renouvellement de l'air 10 fois	m ³ /h	2
Press. diff. (renouv. de l'air 10 fois - EK5/AK4)	Pa	5
Renouvellement d'air 120 fois	m ³ /h	28
Pression différentielle (renouvellement d'air 120 fois EK5/AK4)	Pa	42

Caractéristiques principales



4x tablettes inclinées pour le stockage de petites bouteilles



Résistance au feu maximale de 90 minutes

Vous trouverez les plans techniques de ces modèles d'armoires à partir de la page 296



RAMPE D'ACCÈS ESCAMOTABLE

Pour un stockage et un retrait faciles et ergonomiques des bouteilles de gaz comprimé.

Modèle	Information / équipement	Couleur	Code article
G90.145.060	corps sans équipement intérieur, avec charnières de porte à gauche	gris clair RAL 7035 blanc Laboratoire (sim. RAL 9016)	30689-001 30689-005
G90.145.060.R	corps sans équipement intérieur, avec charnières de porte à droite	gris clair RAL 7035 blanc Laboratoire (sim. RAL 9016)	30690-001 30690-005

Packs d'équipement (commande uniquement possible en même temps que l'armoire)	Matériau	Code article
1x équipement intérieur standard bouteilles de gaz	tôle d'acier galvanisé et revêtement époxy	30691

Équipements	Matériau	L x P x H (mm)	 ¹⁾	Code article
Étagère inclinée pour le stockage de petites bouteilles	tôle d'acier revêtement époxy RAL 7035	440 x 432 x 30*	75,00	30788
Étagère	tôle d'acier revêtement époxy RAL 7035	435 x 241 x 25*	75,00	30683

Accessoires	Code article
Raccords Ermeto	5981
Préparation conduit presse-étoupe	30649
Sangle supplémentaire	13181
Porte-documents DIN A5	30793
Dispositif de verrouillage pour une porte de battante	29818

* L x P correspond à la surface de dépose utile / 1) Capacité de charge [kg]

MODELE GROUPE G-ULTIMATE-90

SOLUTIONS SPECIALES

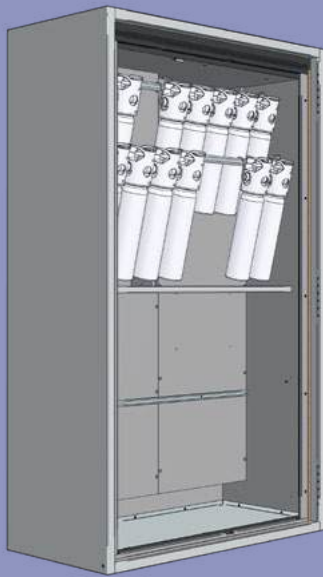

Stockage suspendu

de bouteilles de gaz spéciales, en prenant le modèle G90.205.120 comme un exemple

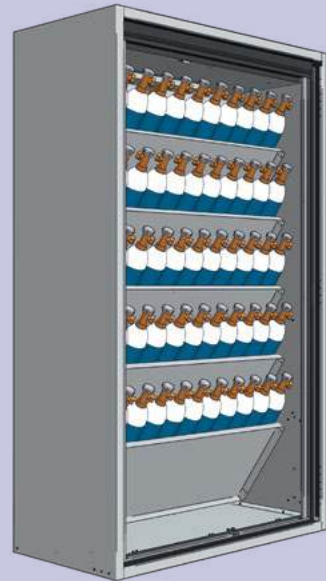

Stockage de bouteilles de 2 litres (nombre max)

en prenant le modèle G90.205.120 comme un exemple, avec 5 étagères inclinées (Commande No 40180)

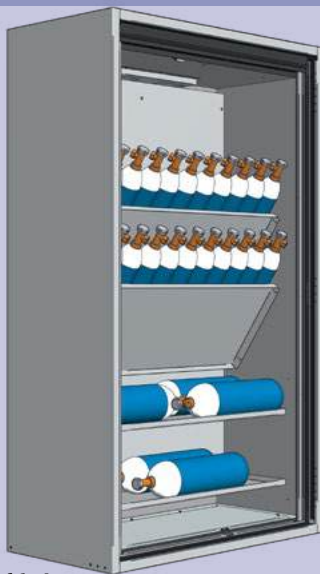

Stockage combiné

de bouteilles de 3 et 5 litres, en prenant le modèle G90.205.120 comme un exemple, avec 2 étagères inclinées (Commande No 30771) et 2 étagères (Commande No 30660)



Stockage combiné

de bouteilles de 2 et 10 litres, en prenant le modèle G90.205.060.R comme un exemple, et 1 étagère inclinée avec équipement intérieur confort (Commande No 30681) et 1 étagère inclinée (Commande No 30788)

G-LINE | G-CLASSIC-30

Armoires de sécurité pour le stockage des bouteilles de gaz sous pression dans les zones de travail conformément aux normes NF EN 14470-2

1

Une technologie éprouvée

G-CLASSIC-30 a su convaincre grâce à sa technique éprouvée.



2

Serrure

Portes verrouillables avec un système de fermeture centralisée (passe).



3

Passage de tubes

Grande surface destinée aux passages de conduits flexibles sur la partie supérieure de l'armoire. Aucune isolation de tuyauterie n'est nécessaire (Presse étoupe).



4

Équipement intérieur standard

Complet avec profils de montage, rampe, maintien de bouteille et sangles correspondantes



5

Étagères

En plusieurs modèles





- Avec une résistance au feu de 30 minutes (type G30), les essais effectués sur ce type sont conformes à la norme EN 14470-2



- Conforme selon les Normes **EN 16121** et **16122**
- Exigences et méthodes d'essai pour la sécurité, la résistance, la durabilité et la stabilité.



- **Produits de qualité supérieure fournis avec une garantie spéciale du fabricant**
- **Garantie fabricant étendue à cinq ans** avec le contrat de maintenance asecos BASIC Plus
- Plus d'information, à partir de la page 514



G-LINE | G-CLASSIC-30



Modèle G30.205.140
Code article 30651-001-30652





Modèle G30.205.120
Code article 30663-001-30664

Caractéristiques techniques

		G30.205.120	G30.205.140
Dimensions l x P x H extérieures	mm	1198 x 616 x 2050	1398 x 616 x 2050
Dimensions l x P x H intérieures	mm	1094 x 479 x 1874	1294 x 479 x 1874
Poids sans équipement intérieur	kgs	485	545
Renouvellement de l'air 10 fois	m ³ /h	10	12
Press. diff. (renouv. de l'air 10 fois)	Pa	5	5
Renouvellement d'air 120 fois	m ³ /h	118	139
Pression différentielle (renouvellement d'air 120 fois)	Pa	103	143

Caractéristiques principales

-  Jusqu'à 4 bouteilles de gaz de 50 L
-  Résistance au feu de 30 minutes

Vous trouverez les plans techniques de ces modèles d'armoires à partir de la page 296

Modèle	Information / équipement	Couleur	Code article
G30.205.140	corps sans équipement intérieur	gris clair RAL 7035	30651-001
G30.205.120	corps sans équipement intérieur	gris clair RAL 7035	30663-001

Packs d'équipement [commande uniquement possible en même temps que l'armoire]	Matériau	Code article
G30.205.140		
1x équipement intérieur standard bouteilles de gaz	tôle d'acier galvanisé et revêtement époxy	30652
G30.205.120		
1x équipement intérieur standard bouteilles de gaz	tôle d'acier galvanisé et revêtement époxy	30664

Équipements	Matériau	L x P x H (mm)	 1)	Code article
G30.205.140				
Étagère	tôle d'acier revêtement époxy RAL 7035	1281 x 331 x 25*	75,00	30653
Caillebotis comme niveaux de stockage	acier galvanisé	1233 x 280 x 30	180,00	30654
G30.205.120				
Étagère	tôle d'acier revêtement époxy RAL 7035	1081 x 331 x 25*	75,00	30665
Caillebotis comme niveaux de stockage	acier galvanisé	1033 x 280 x 30	180,00	30666

Accessoires	Code article
Raccords Ermeto	5981
Préparation conduit presse-étoupe	30649
Sangle supplémentaire	13181
Chariot pour bouteille de gaz, 1x bouteilles de gaz à 50 litres (ø 230 mm) ou 2x bouteilles de gaz à 10 litres (ø 140 mm)	26294
Étagère latérale pour bouteilles	30647
Étagère latérale pour bouteilles réglable en hauteur sans outils	30648

* l x P correspond à la surface de dépose utile / 1) Capacité de charge [kg]



Modèle G30.205.090

Code article 30673-001-30674





Modèle G30.205.060

Code article 30685-001-30687

Caractéristiques techniques

		G30.205.060	G30.205.090
Dimensions l x P x H extérieures	mm	598 x 616 x 2050	898 x 616 x 2050
Dimensions l x P x H intérieures	mm	494 x 479 x 1874	794 x 479 x 1874
Poids sans équipement intérieur	kgs	290	340
Renouvellement de l'air 10 fois	m ³ /h	4	7
Press. diff. (renouv. de l'air 10 fois)	Pa	5	5
Renouvellement d'air 120 fois	m ³ /h	53	86
Pression différentielle (renouvellement d'air 120 fois)	Pa	85	147

Caractéristiques principales

-  Jusqu'à 3 bouteilles de gaz de 50 L
-  Résistance au feu de 30 minutes

Vous trouverez les plans techniques de ces modèles d'armoires à partir de la page 296

Modèle	Information / équipement	Couleur	Code article
G30.205.090	corps sans équipement intérieur	gris clair RAL 7035	30673-001
G30.205.060	corps sans équipement intérieur, avec charnières de porte à gauche	gris clair RAL 7035	30685-001
G30.205.060.R	corps sans équipement intérieur, avec charnières de porte à droite	gris clair RAL 7035	30686-001

Packs d'équipement (commande uniquement possible en même temps que l'armoire)	Matériau	Code article
G30.205.090		
1x équipement intérieur standard bouteilles de gaz	tôle d'acier galvanisé et revêtement époxy	30674
G30.205.060(R)		
1x équipement intérieur standard bouteilles de gaz	tôle d'acier galvanisé et revêtement époxy	30687

Équipements	Matériau	L x P x H (mm)		Code article
G30.205.090				
Étagère	tôle d'acier revêtement époxy RAL 7035	782 x 337 x 25*	75,00	30675
Caillebotis comme niveaux de stockage	acier galvanisé	733 x 280 x 30	180,00	30789
G30.205.060(R)				
Étagère	tôle d'acier revêtement époxy RAL 7035	482 x 337 x 25*	75,00	30688

Accessoires	Code article
Raccords Ermeto	5981
Préparation conduit presse-étoupe	30649
Sangle supplémentaire	13181
Chariot pour bouteille de gaz, 1x bouteilles de gaz à 50 litres (ø 230 mm) ou 2x bouteilles de gaz à 10 litres (ø 140 mm)	26294
Étagère latérale pour bouteilles	30647
Étagère latérale pour bouteilles réglable en hauteur sans outils	30648

* l x P correspond à la surface de dépose utile / 1) Capacité de charge [kg]

G-LINE | G-OD

Armoires de sécurité pour le stockage des bouteilles de gaz sous pression dans les zones extérieures conformément

1

Robuste, bonne qualité de construction

En acier galvanisé revêtu époxy ; le toit en pente permet l'écoulement de l'eau ; parfait pour l'installation des bouteilles en extérieur.



2

Équipement intérieur standard

Complet avec rails de montage, dispositif de maintien de bouteilles et sangles correspondantes.



3

Nombreuses options de portes

Portes battantes pour un grand angle d'ouverture, aussi disponible avec hublot fixe ou refermable.



4

Rampe (en option)

Installation et retrait aisé des bouteilles de gaz.



5

Serrure

Portes verrouillables avec un système de fermeture centralisée (passe).



6

Étagère latérale

Pour deux bouteilles de 10 litres, disponible également en modèle réglable en hauteur (aucun outil requis).





- Conforme selon les Normes **EN 16121** et **16122**
- Exigences et méthodes d'essai pour la sécurité, la résistance, la durabilité et la stabilité.



G-
LINE



Modèle GOD.215.135.WDHW
Code article 30731-015
(volet en option)





Modèle GOD.215.135
Code article 30692-015
(volet en option)

Caractéristiques techniques

Dimensions l x P x H extérieures	mm	1356 x 400 x 2149
Dimensions l x P x H intérieures	mm	1345 x 370 x 2070
Poids sans équipement intérieur	kgs	138
Renouvellement de l'air 10 fois	m ³ /h	10

Caractéristiques principales

-  5 bouteilles de gaz de 50 L
-  Stockage sûr à l'extérieur
-  Au choix, avec une fenêtre fixe ou à charnières

Vous trouverez les plans techniques de ces modèles d'armoires à partir de la page 296

VERROUILLAGE

Fermeture robuste à 3 points avec poignée tournante verrouillable (en option également avec serrure à cylindre profilé, les armoires peuvent être intégrées dans un système de fermeture existant sur place).



Modèle	Information / équipement	Couleur	Code article
GOD.215.135	avec équipement intérieur standard pour des bouteilles de gaz de 5 x 50 litres	gris clair RAL 7035	30692-015
GOD.215.135.WDFW	avec fenêtres fixes et équipement intérieur standard pour des bouteilles de gaz de 5 x 50 litres	gris clair RAL 7035	30730-015
GOD.215.135.WDHW	avec fenêtres à charnières et équipement intérieur standard pour des bouteilles de gaz de 5 x 50 litres	gris clair RAL 7035	30731-015

Équipements	Matériau	L x P x H (mm)	 ¹⁾	Code article
Kit de montage pour installation de plusieurs armoires d'affilée				30792
Sortie d'extraction d'air avec bride	PP			30791
Étagère	tôle d'acier revêtement époxy RAL 7035	1340 x 340 x 35	75,00	30694
Porte-documents DIN A5	polystyrène			30793
Poignée type de levier rotatif avec serrure à cylindre	polyamide			30790
Rampe d'accès escamotable	tôle d'acier laqué noir	1200 x 220 x 50		30693
Étagère latérale pour bouteilles réglable en hauteur sans outils	tôle d'acier revêtement époxy RAL 7035	312 x 183 x 450*	50,00	30695

* l x P correspond à la surface de dépose utile / 1) Capacité de charge (kg)



Modèle GOD.215.100
Code article 30697-015



Modèle GOD.215.100.WDFW
Code article 30732-015

Caractéristiques techniques

Dimensions l x P x H extérieures	mm	1006 x 400 x 2149
Dimensions l x P x H intérieures	mm	995 x 370 x 2070
Poids sans équipement intérieur	kgs	113
Renouvellement de l'air 10 fois	m ³ /h	8

Caractéristiques principales



3 bouteilles de gaz de 50 L



Stockage sûr à l'extérieur



Au choix, avec une fenêtre fixe ou à charnières

Vous trouverez les plans techniques de ces modèles d'armoires à partir de la page 296

3D

Découvrez nos produits dans le showroom virtuel 3D :

www.asecos-showroom.com



G-LINE

Modèle	Information / équipement	Couleur	Code article
GOD.215.100	avec équipement intérieur standard pour des bouteilles de gaz de 5 x 50 litres	gris clair RAL 7035	30697-015
GOD.215.100.WDFW	avec fenêtres fixes et équipement intérieur standard pour des bouteilles de gaz de 5 x 50 litres	gris clair RAL 7035	30732-015
GOD.215.100.WDHW	avec fenêtres à charnières et équipement intérieur standard pour des bouteilles de gaz de 5 x 50 litres	gris clair RAL 7035	30735-015

Équipements	Matériau	L x P x H (mm)	 ¹⁾	Code article
Kit de montage pour installation de plusieurs armoires d'affilée				30792
Sortie d'extraction d'air avec bride	PP			30791
Étagère	tôle d'acier revêtement époxy RAL 7035	990 x 340 x 35	75,00	30699
Porte-documents DIN A5	polystyrène			30793
Poignée type de levier rotatif avec serrure à cylindre	polyamide			30790
Rampe d'accès escamotable	tôle d'acier laqué noir	704 x 225 x 60		30698
Étagère latérale pour bouteilles réglable en hauteur sans outils	tôle d'acier revêtement époxy RAL 7035	312 x 183 x 450*	50,00	30695

* l x P correspond à la surface de dépose utile / 1) Capacité de charge (kg)



Modèle GOD.215.070.R
Code article 30701-015





Modèle GOD.215.070.WDFWR
Code article 30752-015

Caractéristiques techniques

Dimensions l x P x H extérieures	mm	706 x 400 x 2149
Dimensions l x P x H intérieures	mm	695 x 370 x 2070
Poids sans équipement intérieur	kgs	85
Renouvellement de l'air 10 fois	m ³ /h	5

Caractéristiques principales

-  4x tablettes inclinées pour le stockage de petites bouteilles
-  Stockage sûr à l'extérieur
-  Au choix, avec une fenêtre fixe ou à charnières

Vous trouverez les plans techniques de ces modèles d'armoires à partir de la page 296

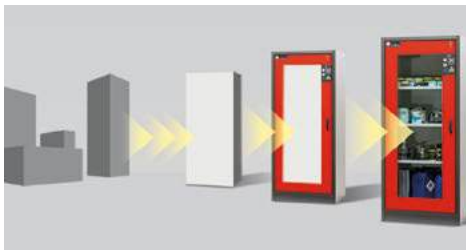

CHERCHEZ-VOUS LA BONNE ARMOIRE DE SÉCURITÉ ?

Notre configurateur de produits en ligne optimisé vous aide à trouver la bonne solution de stockage étape par étape.
Faites le test : www.asecos-configurator.com

Modèle	Information / équipement	Couleur	Code article
GOD.215.070.R	avec équipement intérieur standard pour des bouteilles de gaz de 5 x 50 litres	gris clair RAL 7035	30701-015
GOD.215.070.WDFWR	avec fenêtres fixes et équipement intérieur standard pour des bouteilles de gaz de 5 x 50 litres	gris clair RAL 7035	30752-015
GOD.215.070.WDHW	avec fenêtres à charnières et équipement intérieur standard pour des bouteilles de gaz de 5 x 50 litres	gris clair RAL 7035	30753-015

Équipements	Matériau	L x P x H (mm)	 ¹⁾	Code article
Kit de montage pour installation de plusieurs armoires d'affilée				30792
Sortie d'extraction d'air avec bride	PP			30791
Étagère	tôle d'acier revêtement époxy	690 x 340 x 35	75,00	30703
Porte-documents DIN A5	polystyrène			30793
Poignée type de levier rotatif avec serrure à cylindre	polyamide			30795
Rampe d'accès escamotable	tôle d'acier laqué noir	440 x 225 x 60		30702
Étagère latérale pour bouteilles réglable en hauteur sans outils	tôle d'acier revêtement époxy RAL 7035	312 x 183 x 450*	50,00	30695

* l x P correspond à la surface de dépose utile / 1) Capacité de charge [kg]

Stockage externe sûr des gaz liquides

Fonction / construction:

- **Solide** : acier galvanisé, haute protection contre la corrosion (y compris la paroi arrière et le caillebotis au sol), livré démonté
- **Utilisation contrôlée** : portes verrouillables avec serrure à cylindre (intégrée à la poignée rotative)
- **Ventilation** : ventilation naturelle à travers les ouvertures dans les portes



**Armoires de stockage des bouteilles de propane
G-PG modèle GPG.150.168.P**
Code article 2846



**Armoires de stockage des bouteilles de propane
G-PG modèle GPG.075.046**
Code article 10185



**Armoires de stockage des bouteilles de propane
G-PG modèle GPG.150.084.P**
Code article 2845



**Armoires de stockage des bouteilles de propane
G-PG modèle GPG.150.084**
Code article 10188

	GPG.150.084.P	GPG.150.168.P	GPG.075.046	GPG.150.084	GPG.075.084
Dimensions extérieures L x P x H	840 x 690 x 1500	1680 x 690 x 1500	460 x 400 x 750	840 x 400 x 1485	840 x 400 x 750
Nombre de portes	1	2	1	1	1
Version	perforée	perforée	fermée	fermée	fermée

Modèle	Capacités de stockage	Code article
GPG.150.084.P	4 x 33 kg ou 10 x 11 kg ou 18 x 5 kg	2845
GPG.150.168.P	8 x 33 kg ou 20 x 11 kg ou 36 x 5 kg	2846
GPG.075.046	1 x 11 kg	10185
GPG.150.084	2 x 33 kg	10188
GPG.075.084	2 x 11 kg	10186

Vues en plan

Armoires pour bouteille de gaz type 90, pour stockage interne

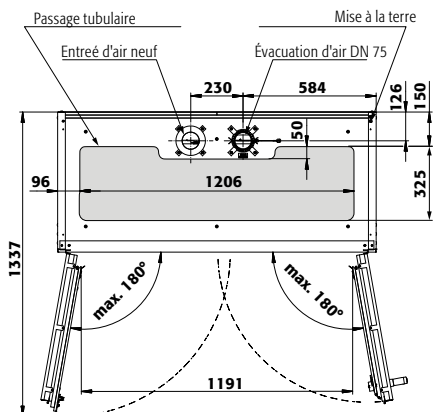

G90.205.140

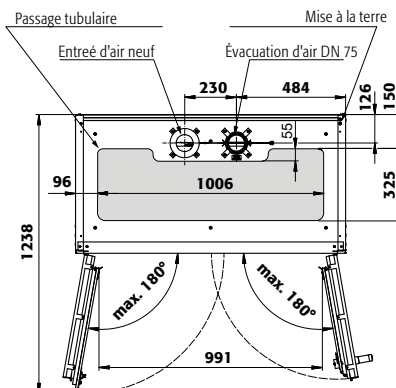

G90.205.120

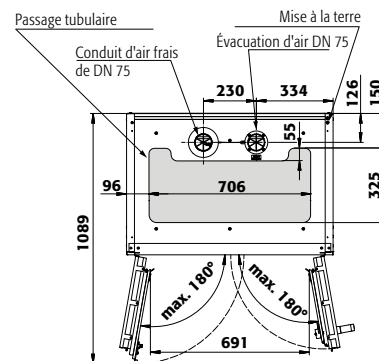

G90.205.090

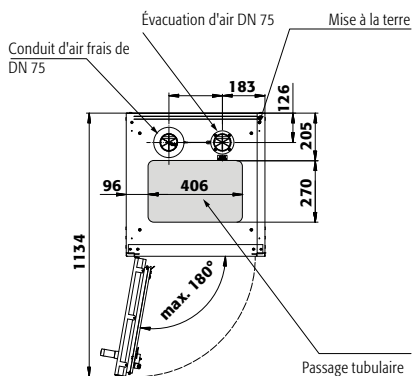

G90.205.060.2F
G90.205.060

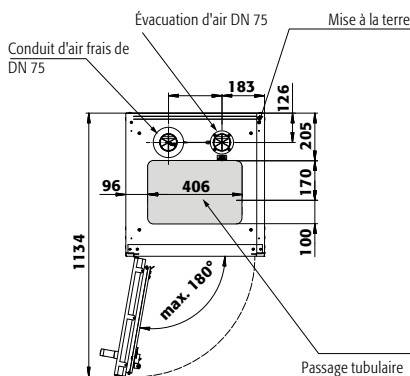

G90.145.060

Armoires pour bouteille de gaz type 30, pour stockage interne

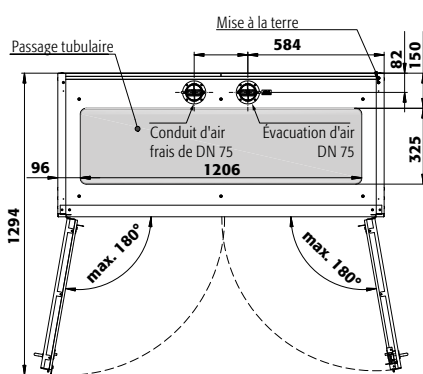

G30.205.140

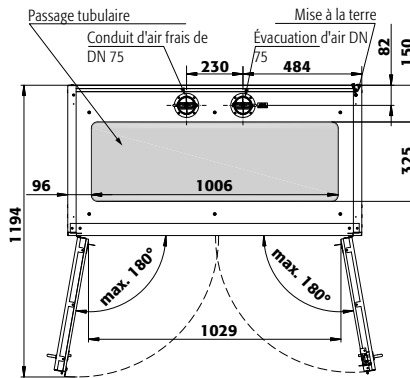

G30.205.120

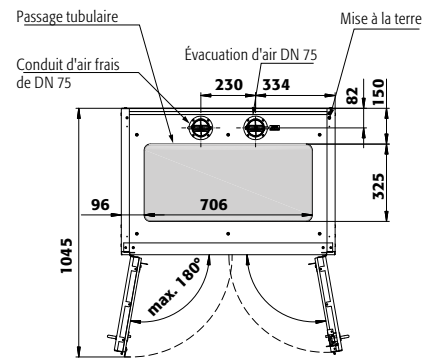

G30.205.090

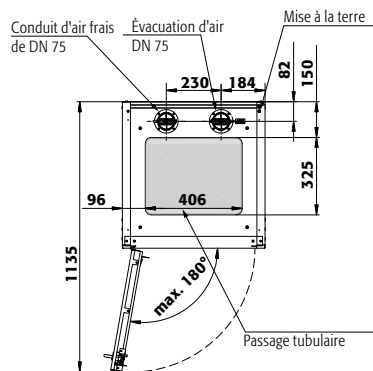

G30.205.060(R)

Armoires pour bouteilles de gaz, pour le stockage externe

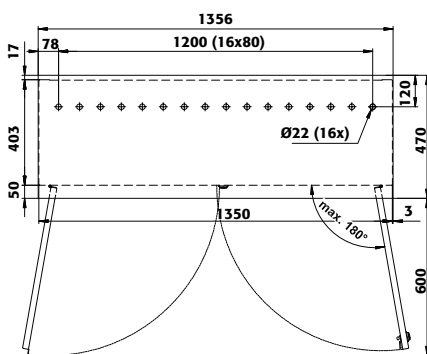

GOD.215.135
GOD.215.135.WDFW
GOD.215.135.WDHW

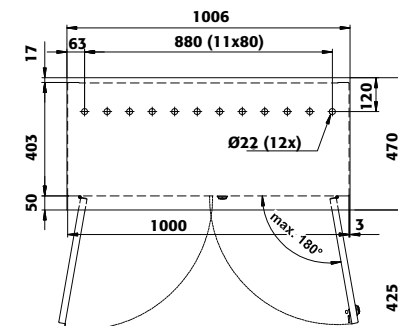

GOD.215.100
GOD.215.100.WDFW
GOD.215.100.WDHW

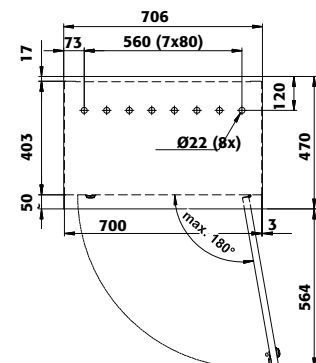

GOD.215.070.R
GOD.215.070.WDFWR
GOD.215.070.WDHW



RISQUES ET DANGERS

L'utilisation d'acides et de solutions alcalines est très variée. Ainsi, les acides sont principalement contenus dans les détergents ménagers et les aliments (l'acide citrique ou l'acide acétique, par exemple, sont une aide utile contre les dépôts de calcaire ou les dépôts de rouille).

Les acides jouent un rôle important dans de nombreux secteurs. Ils sont utilisés non seulement dans les produits de nettoyage, mais aussi, par exemple, dans les aliments, dans lesquels ils garantissent la durée de conservation. Les acides les plus couramment utilisés sont l'acide chlorhydrique, l'acide sulfurique, l'acide nitrique et l'acide fluorhydrique.

Les acides et les solutions alcalines présentent des risques importants pour la santé dès qu'ils sont traités et stockés à une certaine concentration et dans une certaine quantité. En raison de leur nature corrosive, les substances et leurs vapeurs sont extrêmement dangereuses car elles provoquent des brûlures et des irritations cutanées et des muqueuses.

En cas de fuite ou de manque d'étanchéité, les substances dangereuses corrosives ou irritantes s'échappent des récipients. Cela peut provoquer des réactions chimiques avec l'air ambiant ou d'autres matériaux.

Fondements juridiques

Pour toutes les substances dangereuses, y compris les acides et bases, les mesures de protection générales, conformément au Code de la santé publique tel que (par ex.) : Article R.5132.xx, exigent ce qui suit :

- »» Limiter les substances dangereuses présentes sur le lieu de travail à la quantité nécessaire à la poursuite des activités.
- »» Des mesures doivent être prises afin de garantir un stockage sûr des substances dangereuses.
- »» Les substances dangereuses doivent être conservées ou entreposées de manière à ne pas mettre en danger la santé humaine et l'environnement.
- »» Tout abus ou utilisation inappropriée doit être évité.
- »» Interdiction de stocker des produits chimiques dans des récipients alimentaires.

Afin d'éviter l'effet neutralisant entre les acides et les solutions alcalines, ils doivent être stockés séparément.

Caractéristiques, classification et étiquetage

Les **acides** sont des liaisons chimiques en mesure de libérer des protons et de réagir avec l'eau ($\text{pH} < 7$).

Les **solutions alcalines** (bases) sont des liaisons chimiques en mesure de former des ions hydroxydes. Avec de l'eau, elles réagissent de manière basique ($\text{pH} > 7$).

Sont considérés comme **irritantes** les substances et les mélanges qui provoquent une inflammation lorsqu'ils sont appliqués sur des tissus vivants (peau, muqueuses).



Les substances et les mélanges qui détruisent les tissus vivants sont appelés **corrosifs**.

Les acides et les solutions alcalines peuvent être solides, liquides, vaporeux ou gazeux ou être présents sous forme d'aérosols et de matières en suspension. Ces substances comprennent les acides et les solutions alcalines inorganiques et organiques, ainsi que les substances qui réagissent avec l'eau de manière acide ou basique (alcaline). Les effets irritants ou corrosifs sur les tissus vivants ont également des effets oxydants et déshydratants sur les substances inorganiques et organiques.

Outre les propriétés irritantes ou corrosives, les substances ou les mélanges peuvent également avoir d'autres propriétés dangereuses : par exemple, toxiques ou mortelles telles que le phénol ou le fluorure d'hydrogène, inflammables telles que l'acide acétique ou comburantes telles que les peroxydes organiques.



La classification et l'étiquetage de ces substances, ainsi que les propriétés de certains acides et solutions alcalines, sont présentés dans le graphique suivant :

Pictogramme	Classe de risques	Catégorie de risques	Terme d'avertissement	Phrase H
	Effet corrosif/irritant sur la peau	Catégorie 1A, 1B, 1C	Danger	H 314
	Lésions oculaires graves/irritation oculaire	Catégorie 1	Danger	H 318
	Corrosif pour les métaux	Catégorie 1	Attention	H 290
	Effet corrosif/irritant sur la peau	Catégorie 2	Attention	H 315
	Lésions oculaires graves/irritation oculaire	Catégorie 2	Attention	H 319

Tous les acides concentrés, tels que l'acide fluorhydrique, l'acide sulfurique, l'acide nitrique, l'acide chlorhydrique et l'acide phosphorique, ainsi que l'acide formique et l'acide acétique, sont corrosifs.

Selon le règlement CLP, les acides et les solutions alcalines à 5 % doivent déjà être étiquetés avec le pictogramme GHS05 « Effet corrosif ».

Les acides et les solutions alcalines se distinguent en outre par d'autres propriétés dangereuses, telles que la toxicité aiguë ou la toxicité spécifique pour les organes, par exemple l'acide fluorhydrique avec les pictogrammes :

Il est fait référence au danger particulier que représente l'acide fluorhydrique (effet corrosif, toxique, systémique).



et



Exigences en matière de stockage

Les entrepôts sont des bâtiments, des zones ou des locaux dans des bâtiments ou des zones en plein air qui répondent à des exigences particulières pour la protection des employés et d'autres personnes et qui sont destinés à contenir des substances dangereuses pour le stockage. Cela inclut également les conteneurs ou les armoires. En règle générale, des bacs de rétention doivent être prévus afin de protéger l'environnement.

Le stockage d'acides et de solutions alcalines peut donc avoir lieu dans un entrepôt ou un conteneur de substances dangereuses. Il faut impérativement tenir compte de la hauteur de préhension, afin qu'il n'y ait pas de danger supplémentaire pour les employés lors du prélèvement.

Quantités stockées < 1 000 kg

Si seuls des acides ou des solutions alcalines n'ayant pas d'autres propriétés dangereuses sont stockés et qu'aucun danger particulier n'a été constaté à la suite de l'évaluation des risques, par exemple d'éventuelles réactions dangereuses entre eux, il n'est pas nécessaire de disposer d'un entrepôt dédié séparément jusqu'à une quantité de 1 000 kg.

Dans ce cas, les acides et les solutions alcalines peuvent être stockés dans d'autres pièces, y compris les espaces de travail. Les obligations fondamentales d'un stockage sûr doivent être respectées. Il est conseillé de stocker les acides et les solutions alcalines séparément.

Quantités stockées > 1 000 kg

Un stockage de plus de 1 000 kg d'acides et de solutions alcalines n'est pas autorisé en dehors d'un entrepôt. Les mesures de protection structurelles et organisationnelles d'un entrepôt de substances dangereuses doivent être respectées.

Récipients de stockage

Pour les acides courants, des récipients en plastique spécifique peuvent être utilisés.

Les récipients en métal léger, acier inoxydable courant, ne conviennent pas.

Les solutions alcalines, telles que la soude caustique, ne doivent pas être stockées dans des récipients en zinc ou en aluminium.

Stockage groupé

Sauf si d'autres propriétés doivent être considérées comme étant prioritaires, les acides et les solutions alcalines relèvent formellement de la classe de stockage 8 A (s'ils sont inflammables, par exemple les acides organiques) ou 8 B (s'ils ne sont pas inflammables, par exemple les acides minéraux).

Si des acides et des solutions alcalines doivent être stockés ensemble avec d'autres substances dangereuses, les prescriptions doivent être respectées à partir d'une quantité totale de 400 kg (maximum 200 kg par classe de stockage).

Les acides et les solutions alcalines peuvent être stockés sans restriction avec

- » des aérosols (LGK 2 B),
- » des liquides et des matières solides inflammables (LGK 3 ou 4.1 B),
- » des substances à toxicité aiguë ou chronique (LGK 6.1 A, B, C ou D),
- » des matières solides et liquides sans autre attribution LGK (LGK 10, 11, 12 ou 13).

En outre, les acides et les solutions alcalines incombustibles peuvent être stockés ensemble avec des gaz (LGK 2 A) et des substances oxydantes (LGK 5.1 B).

Les acides et les solutions alcalines inflammables peuvent être stockés ensemble sans restriction avec des substances oxydantes jusqu'à 1 000 kg. D'autres substances dangereuses peuvent être stockées en quantités jusqu'à 200 kg ou selon l'évaluation des risques.



STOCKAGE RESPONSABLE DANS DES ARMOIRES DE SÉCURITÉ

Dans les espaces de travail, le stockage d'acides et de solutions alcalines – si possible séparément – doit être effectué dans des conditions spécifiques appelées « **Armoires pour acides et solutions alcalines** » fabriquées avec un matériau résistant à la corrosion.

En raison de l'agressivité, notamment des vapeurs acides ou de la fumée, ainsi que des brouillards qui peuvent s'échapper des récipients et provoquer des réactions dans l'air (par exemple, vapeurs d'ammoniac + vapeurs d'acide chlorhydrique = brouillard de chlorure d'ammonium), le stockage doit être effectué de manière à ne pas mettre en danger les personnes et l'environnement (protection des eaux).

En ce qui concerne les armoires de stockage nécessaires, il n'existe actuellement aucune norme EN dans laquelle la réalisation technique est décrite, mais les exigences sont basées sur différentes législations.

En résumé, il en résulte les exigences suivantes :

- » Équipement de bacs de rétention pouvant contenir 10 % de la quantité stockée ou au moins le contenu du plus grand récipient.
- » La résistance à la corrosion et la compatibilité des matériaux utilisés avec les acides et les solutions alcalines stockés doivent être garanties.
- » L'armoire doit être raccordée à un ventilateur de sortie d'air qui évacue les vapeurs qui s'échappent vers l'extérieur en permanence, dans un lieu sûr.
- » Les acides et les solutions alcalines puissants doivent être stockés et aspirés dans des zones d'armoire séparées (séparées les unes des autres), car leurs vapeurs/brouillards peuvent réagir à la chaleur.

Recommandation : En raison du risque élevé, l'acide fluorhydrique doit généralement être stocké séparément et sous scellé. Les restrictions existantes concernant les matériaux pour les récipients de stockage doivent être respectées.

L'acide fluorhydrique est toxique et il pénètre rapidement dans la peau, il détruit les couches de tissu plus profondes et il peut entraîner des troubles métaboliques ou des troubles de la fonction hépatique ou rénale extrêmement menaçants en inhibant les enzymes essentielles. Par conséquent, en plus de corrosif, il est marqué avec le pictogramme de toxicité aiguë.

En principe, la conservation ou le stockage d'acides ou de solutions alcalines est également possible dans des armoires de sécurité selon la norme EN 14470-1. Cependant, le stockage doit être vérifié et minimisé dans chaque cas individuel en raison de la corrosivité des vapeurs. L'acide formique concentré et l'acide acétique doivent être stockés dans des armoires de sécurité ventilées en raison des points d'inflammation relativement faibles (~40 °C).

Bacs de rétention en plastique dans des armoires de sécurité selon la norme EN 14470-1 et autres armoires de stockage

En Allemagne, ces dispositifs de recueil requièrent, sans exception, une homologation de construction générale délivrée sur demande par le Deutschen Institut für Bautechnik (DIBt).

Dans tous les autres pays, il est possible d'utiliser des dispositifs de recueil dans des armoires de sécurité conformes à la norme EN 14470-1 et dans d'autres armoires de stockage de conformité ni homologation de construction générale, à moins que des réglementations spécifiques à chaque pays ne s'appliquent.

CONCLUSION

L'utilisation de dispositifs de recueil testés dans les armoires de sécurité et autres armoires de stockage offre les avantages suivants et aspects relatifs à la sécurité :

- » Exemption de l'obligation éventuelle de l'essai concernant droit des eaux du système de bacs ou de l'activité de l'espace d'installation. de l'espace d'installation.
- » La preuve sans faille en cas de fuite peut conduire au respect du principe d'inquiétude selon la loi sur l'approvisionnement en eau.
- » Possibilité d'installation et d'utilisation universelle des armoires sans contrôle supplémentaire.



Armoires de sécurité d'asecos pour le stockage d'acides et de solutions alcalines dans les bâtiments et les espaces de travail

L'objectif principal des armoires pour les acides et les solutions alcalines est de stocker en toute sécurité et à l'abri de tout accès extérieur des acides et solutions alcalines agressifs selon TRGS 510. Les armoires d'asecos permettent une protection des personnes et de l'environnement grâce à leur construction particulièrement robuste et de haute qualité et de leurs caractéristiques de sécurité.

En conséquence, cela signifie que

- » les règles et les lois en vigueur sont respectées
- » vous n'êtes pas personnellement responsable en tant qu'employeur (Responsable hiérarchique)
- » aucune personne ne subit de dommages

Haute qualité et résistantes

- » Les armoires hautes ont un corps extérieur en tôle d'acier fin revêtue de résine époxy et un corps intérieur en plaques spécifiques revêtues de résine mélamine très résistante.
- » Les armoires basses sont entièrement fabriquées à partir de panneaux spécifiques revêtus de résine mélamine très résistante et elles sont disponibles au choix avec un corps extérieur revêtu de métal.
- » Toutes les armoires sont homologuées GS (conformité à la norme EN 16121/16222) et elles répondent aux exigences de loi relative à la sécurité des produits (§21 al. 1) concernant la garantie de la sécurité et de la santé.

Aménagement intérieur

- » Toutes les armoires contiennent des étagères coulissantes. Bacs de rétention en plastique homologués DIBt.
- » Disponible en option avec un compartiment intégré pour le stockage d'acide fluorhydrique à l'intérieur de l'armoire. Celui-ci peut être verrouillé et marqué séparément et il est également aspiré par la ventilation technique de l'armoire.

Stockage séparé sécurisé

- » La cloison centrale verticale ou horizontale crée deux chambres de stockage séparées de manière hermétique.

Ventilation

Grâce à leur conception spécifique, les armoires sont préparées pour le raccordement à une ventilation technique. Par l'**entrée d'air** dans les parois extérieures (1) et la **sortie d'air** dans la cloison centrale (2) les vapeurs polluantes sont aspirées directement sur chaque niveau de stockage dans les deux compartiments de stockage. La ventilation technique peut être réalisée, par exemple, via une installation d'extraction d'air appropriée sur site (évacuation d'air vers un endroit sûr à l'extérieur).

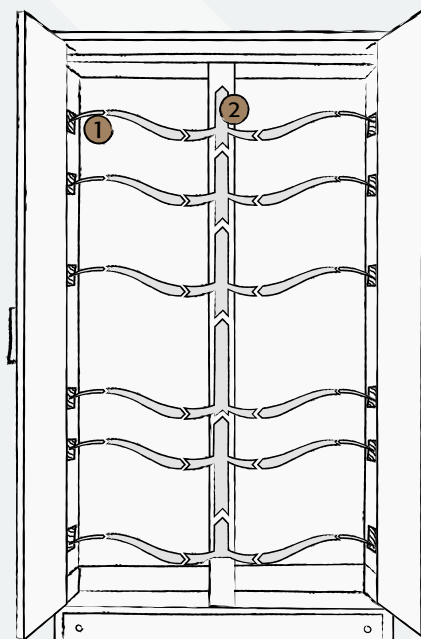

SL-
SLX-
LINE

VOS AVANTAGES :

- » Aucun risque pour la santé des employés – utilisateurs
- » Les valeurs limites d'exposition professionnelle (VLE) sont respectées en toute sécurité

Indépendamment de cela, les produits suivants peuvent être utilisés :

- » Armoires à acides et à solutions alcalines avec un module de filtration de l'air ambiant intégré



Filter de recyclage d'air armoires

à partir de la page 292

La protection de la santé en respectant les valeurs limites d'exposition professionnelle doit toujours être garantie lors de la manipulation de substances dangereuses. Dans le poste pour la manipulation de substances dangereuses, les substances dangereuses peuvent être transvasées et transformées en toute sécurité.

Vous trouverez de plus amples informations dans le chapitre « Postes de travail pour la manipulation de substances dangereuses » à partir de la page 338.





Aperçu

Armoires pour acides/bases

SL-CLASSIC | modèle avec portes battantes

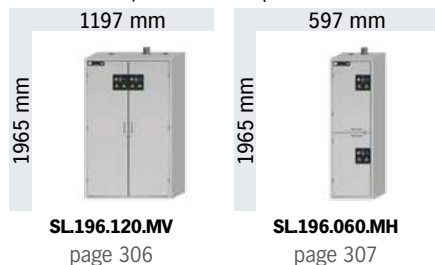

SL-CLASSIC-UB | modèle avec portes battantes

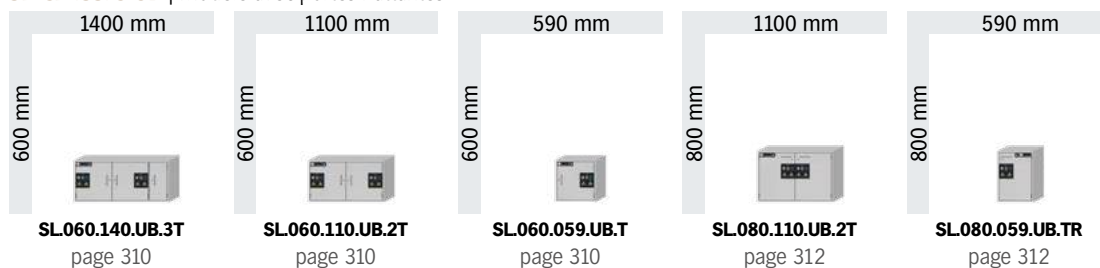

SL-CLASSIC-UB | modèle avec portes battantes et revêtement métallique

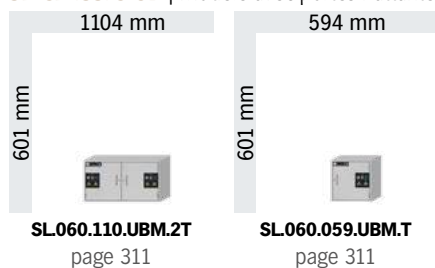

SLX-LINE - Armoires ventilée et filtration intégrée

SLX-CLASSIC | modèle avec portes battantes et filtration



SL-LINE | SL-CLASSIC

Armoires de sécurité pour le stockage des matières corrosives, non inflammables et dangereuses dans les zones de travail conformément aux normes TRGS 510, DGUV-I 213-850, règlement relatif aux substances dangereuses

1

Une conception pérenne

Armoire haute avec corps acier revêtu époxy et intérieur en mélaminé ignifuge. Armoire sous paillasse entièrement conçue en mélaminé avec des étagères traitées ignifuges.



2

Bien séparé, bien protégé

Les acides et les bases peuvent être stockés ensemble dans l'armoire mais seront séparés. Deux compartiments de stockages hermétiques grâce à une paroi verticale ou horizontale. Système d'aération et d'évacuation intégré, résistant à la corrosion et sans métal.



3

Serrure

Portes verrouillables avec un système de fermeture centralisée (passe).



4

Ventilation

On peut utiliser les conduits d'air intégrés prêts pour la connexion (DN 75) à un système d'échappement technique pour l'extraction des vapeurs de substances dangereuses. Le risque de formation de vapeurs nocives est évité en toute sécurité.



5

Étagères amovibles

Équipé d'étagères coulissantes, y compris des puisards très résistants en plastique. L'étagère coulissante donne un aperçu rapide de toutes les substances dangereuses stockées. En cas de fuite, le plateau peut être facilement retiré et rapidement vidé et nettoyé.



6

Compartiment à acide fluorhydrique

Verrouillable séparément comprenant un bac de rétention en plastique résistant à la corrosion.



7

Équipement intérieur

-
-
-
- Pour le stockage de conteneurs vrac, disponibles sous forme de niveaux de stockage fixes avec bac de rétention en plastique (V = 33,5 litres) ou bac de rétention au sol (V = 68 litres.)





• **Contrôlées GS**



- Conforme selon les Normes **EN 16121** et **16122**
- Exigences et méthodes d'essai pour la sécurité, la résistance, la durabilité et la stabilité.



- **Produits de qualité supérieure fournis avec une garantie spéciale du fabricant**
- **Garantie fabricant étendue à cinq ans** avec le contrat de maintenance asecos BASIC Plus
- Plus d'information, à partir de la page 514



SL-LINE | SL-CLASSIC



Modèle SL.196.120.MV
Code article 30606-001-30608



Modèle SL.196.120.MV
Code article 30606-001-37224

Caractéristiques techniques

Dimensions l x P x H extérieures	mm	1 197 x 603 x 1965
Dimensions l x P x H intérieures	mm	tous les compart. : 485 x 570 x 1869
Poids sans équipement intérieur	kgs	215
Extraction d'air	NW	75
Renouvellement d'air 30 fois	m ³ /h	31
Pression différentielle (renouvellement d'air 30 fois)	Pa	10

Caractéristiques principales



Surfaces très résistantes





En option, avec BOX séparé pour l'acide fluorhydrique

Plans techniques et hauteurs variables pour ces modèles d'armoires, voir à partir de la page 318

Modèle	Information / équipement	Couleur	Code article
SL.196.120.MV	corps sans équipement intérieur, avec paroi de séparation médiane (vertical)	gris clair RAL 7035 blanc Laboratoire (sim. RAL 9016)	30606-001 30606-005

Packs d'équipement (commande uniquement possible en même temps que l'armoire)	Matériau	Code article
À gauche: 4x étagère coulissante avec bac en PP (V=11.0L) À droite: 4x étagère coulissante avec bac en PP (V=11.0L)	panneau mélamine/PP gris	30607
À gauche: 6x étagère coulissante avec bac en PP (V=11.0L) À droite: 6x étagère coulissante avec bac en PP (V=11.0L)	panneau mélamine/PP gris	30608
À gauche: 4x étagère coulissante avec bac en PP (V=11.0L), 1x compartiment pour l'acide fluorhydrique (V=70L) À droite: 4x étagère coulissante avec bac en PP (V=11.0L)	panneau mélamine/PP gris, panneau mélamine/PE gris	37223
À gauche: 4x étagère coulissante (V=11.0L), 1x compartiment pour l'acide fluorhydrique (V=70L) À droite: 5x étagère coulissante (V=11.0L)	panneau mélamine/PP gris, panneau mélamine/PE gris	37224
À gauche: 5x étagère coulissante (V=11.0L), 1x compartiment pour l'acide fluorhydrique (V=70L) À droite: 6x étagère coulissante (V=11.0L)	panneau mélamine/PP gris, panneau mélamine/PE gris	37225

Équipements	Matériau	L x P x H (mm)	 ¹	 ²	 ³	Code article
Bac de rétention avec grille	PE	454 x 538 x 314*	70,00	68,00	61,82	30611
Bac de rétention sur étagère avec grille	PE	459 x 555 x 167*	70,00	33,50	30,45	30610
Étagère coulissante avec bac en PP	panneau mélamine/PP gris	407 x 468 x 80*	25,00	11,00	10,00	30609
Porte-documents DIN A5	polystyrène					30793

Accessoires	Code article
Unité d'extraction sans contrôle du débit d'air	14218

* l x P correspond à la surface de dépose utile
1) Capacité de charge (kg), 2) Volume de rétention (litres), 3) Volume max. des récipients dans l'armoire (litres)



Modèle SL.196.060.MH
Code article 30612-001-30615





Modèle SL.196.060.MH
Code article 30612-005-37218

Caractéristiques techniques

Dimensions l x P x H extérieures	mm	597 x 603 x 1965
Dimensions l x P x H intérieures	mm	en haut : 485 x 570 x 914 en bas : 485 x 570 x 833
Poids sans équipement intérieur	kgs	136
Extraction d'air	NW	75
Renouvellement d'air 30 fois	m ³ /h	14
Pression différentielle (renouvellement d'air 30 fois)	Pa	4

Caractéristiques principales

-  Surfaces très résistantes
-  En option, avec BOX séparé pour l'acide fluorhydrique

Plans techniques et hauteurs variables pour ces modèles d'armoires, voir à partir de la page 318

Modèle	Information / équipement	Couleur	Code article
SL.196.060.MH	corps sans équipement intérieur, avec charnières de porte à gauche, avec paroi de séparation médiane (horizontal)	gris clair RAL 7035 blanc Laboratoire (sim. RAL 9016)	30612-001 30612-005
SL.196.060.MHR	corps sans équipement intérieur, avec charnières de porte à droite, avec paroi de séparation médiane (horizontal)	gris clair RAL 7035 blanc Laboratoire (sim. RAL 9016)	30613-001 30613-005

Packs d'équipement (commande uniquement possible en même temps que l'armoire)	Matériau	Code article
		Charnière : à gauche à droite
En haut: 2x étagère coulissante avec bac en PP (V=11.0L) En bas: 2x étagère coulissante avec bac en PP (V=11.0L)	panneau mélamine/PP gris	30614 30614
En haut: 3x étagère coulissante avec bac en PP (V=11.0L) En bas: 3x étagère coulissante avec bac en PP (V=11.0L)	panneau mélamine/PP gris	30615 30615
En haut: 1x étagère coulissante (V=11.0L), 1x compartiment pour l'acide fluorhydrique (V=70L) En bas: 2x étagère coulissante (V=11.0L)	panneau mélamine/PP gris, panneau mélamine/PE gris	37217 37220
En haut: 1x étagère coulissante (V=11.0L), 1x compartiment pour l'acide fluorhydrique (V=70L) En bas: 3x étagère coulissante (V=11.0L)	panneau mélamine/PP gris, panneau mélamine/PE gris	37218 37221
En haut: 2x étagère coulissante (V=11.0L), 1x compartiment pour l'acide fluorhydrique (V=70L) En bas: 3x étagère coulissante (V=11.0L)	panneau mélamine/PP gris, panneau mélamine/PE gris	37219 37222

Équipements	Matériau	L x P x H (mm)	 1)	 2)	 3)	Code article
Bac de rétention avec grille	PE	454 x 538 x 314*	70,00	68,00	61,82	30611
Bac de rétention sur étagère avec grille	PE	459 x 555 x 167*	70,00	33,50	30,45	30610
Étagère coulissante avec bac en PP	panneau mélamine/PP gris	407 x 468 x 80*	25,00	11,00	10,00	30609

Accessoires	Code article
Unité d'extraction sans contrôle du débit d'air	14218

* l x P correspond à la surface de dépose utile
1) Capacité de charge (kg), 2) Volume de rétention (litres), 3) Volume max. des récipients dans l'armoire (litres)

SL-LINE | SL-CLASSIC-UB

Armoires de sécurité pour le stockage des matières corrosives, non inflammables et dangereuses dans les zones de travail conformément aux normes TRGS 510, DGUV-I 213-850, règlement relatif aux substances dangereuses

1

Stockage de matières dangereuses sous-paillasse et postes de travail

Maximisez votre espace de stockage.



2

Une conception pérenne

Armoire haute avec corps acier revêtu époxy et intérieur en mélaminé ignifuge. Armoire sous paillasse entièrement conçue en mélaminé avec des étagères traitées ignifuges.



3

Bien séparé, bien protégé

Les acides et les bases peuvent être stockés ensemble dans l'armoire mais seront séparés. Deux compartiments de stockages hermétiques grâce à une paroi verticale ou horizontale. Système d'aération et d'évacuation intégré, résistant à la corrosion, sans métal.



4

Ventilation

On peut utiliser les conduits d'air intégrés prêts pour la connexion (DN 50) à un système d'échappement technique pour l'extraction des vapeurs de substances dangereuses. Le risque de formation de vapeurs nocives est évité en toute sécurité.



5

Étagères amovibles

Équipé d'étagères coulissantes, y compris des puisards très résistants en plastique. L'étagère coulissante donne un aperçu rapide de toutes les substances dangereuses stockées. En cas de fuite, le plateau peut être facilement retiré et rapidement vidé et nettoyé.



6

Construction

Disponible en option avec un bardage métallique pour une intégration uniforme dans les installations existantes.



7

Mobile

Roulettes en option avec couvercle de base et dispositif de blocage intégré, déplacement facile de l'armoire. Réglage en hauteur sur différents systèmes de mobilier de laboratoire possible avec garnitures.





• **Contrôlées GS**



- Conforme selon les Normes **EN 16121** et **16122**
- Exigences et méthodes d'essai pour la sécurité, la résistance, la durabilité et la stabilité.



- **Produits de qualité supérieure fournis avec une garantie spéciale du fabricant**
- **Garantie fabricant étendue à cinq ans** avec le contrat de maintenance asecos BASIC Plus
- Plus d'information, à partir de la page 514



SL-
SLX-
LINE

SL-LINE | SL-CLASSIC-UB



Modèle SL.060.140.UB.3T
Code article 30616-892-30618



Modèle SL.060.110.UB.2T
Code article 30619-892-30621



Modèle SL.060.059.UB.T
Code article 30622-892-30625

Caractéristiques techniques		SL.060.140.UB.3T	SL.060.110.UB.2T mm	SL.060.059.UB.T
Dimensions l x P x H extérieures	mm	1400 x 570 x 600	1100 x 570 x 600	590 x 570 x 600
Dimensions l x P x H intérieures	mm	à gauche : 489 x 531 x 562 centré : 489 x 531 x 562 à droite : 281 x 531 x 562	tous les compart. : 489 x 531 x 562	488 x 531 x 562
Poids sans équipement intérieur	kgs	66	53	35
Extraction d'air	NW	50	50	50
Renouvellement d'air 30 fois	m ³ /h	11	9	4
Pression différentielle (renouvellement d'air 30 fois)	Pa	3	2	1
Charge répartie	kg/m ²	82	93	151
Charge maximale	kgs	100	100	100

Caractéristiques principales



Parfait pour l'installation sous les sorbonnes ou les postes de travail avec des matières dangereuses





Surfaces très résistantes

Vous trouverez les plans techniques de ces modèles d'armoires à partir de la page 318

Modèle	Information / équipement	Couleur	Code article
SL060.140.UB.3T	corps sans équipement intérieur, avec 3 portes battantes	gris clair	30616-892
SL060.110.UB.2T	corps sans équipement intérieur, avec 2 portes battantes	gris clair	30619-892
SL060.059.UB.T	corps sans équipement intérieur, avec charnières de porte à gauche, avec porte battante	gris clair	30622-892
SL060.059.UB.TR	corps sans équipement intérieur, avec charnières de porte à droite, avec porte battante	gris clair	30623-892

Packs d'équipement (commande uniquement possible en même temps que l'armoire)	Matériau	Code article
SL.060.140.UB.3T		
À gauche: 1x étagère coulissante avec bac en PP (V=11.0L)	panneau mélamine/PP gris	30617
À droite: 1x étagère coulissante avec bac en PP (V=11.0L)		
À gauche: 2x étagère coulissante avec bac en PP (V=11.0L)	panneau mélamine/PP gris	30618
À droite: 2x étagère coulissante avec bac en PP (V=11.0L)		
SL.060.110.UB.2T		
À gauche: 1x étagère coulissante avec bac en PP (V=11.0L)	panneau mélamine/PP gris	30620
À droite: 1x étagère coulissante avec bac en PP (V=11.0L)		
À gauche: 2x étagère coulissante avec bac en PP (V=11.0L)	panneau mélamine/PP gris	30621
À droite: 2x étagère coulissante avec bac en PP (V=11.0L)		
SL.060.059.UB.T		
1x étagère coulissante avec bac en PP (V=11.0L)	panneau mélamine/PP gris	30624
2x étagère coulissante avec bac en PP (V=11.0L)	panneau mélamine/PP gris	30625

Équipements	Matériau	L x P x H (mm)	 1)	 2)	 3)	Code article
Étagère coulissante avec bac en PP	panneau mélamine/PP gris	407 x 468 x 80*	25,00	11,00	10,00	30770
Porte-documents DIN A5	polystyrène					30793
Socle à roulettes hauteur = 30 mm	tôle d'acier revêtement époxy RAL 7015	1397 x 60 x 30				31359
Socle à roulettes hauteur = 30 mm	tôle d'acier revêtement époxy RAL 7015	1097 x 60 x 30				31358
Socle à roulettes hauteur = 30 mm	tôle d'acier revêtement époxy RAL 7015	587 x 60 x 30				31360

Accessoires	Code article
Module d'extraction sans contrôle du débit d'air	17178

* l x P correspond à la surface de dépose utile

1) Capacité de charge (kg), 2) Volume de rétention (litres), 3) Volume max. des récipients dans l'armoire (litres)

SL-LINE | SL-CLASSIC-UB



Modèle SL.060.110.UBM.2T
Code article 38006-001-30621



Modèle SL.060.059.UBM.T
Code article 38011-001-30624

Caractéristiques techniques

		SL.060.059.UBM.T(R)	SL.060.110.UBM.2T
Dimensions L x P x H extérieures	mm	594 x 576 x 601	1104 x 576 x 601
Dimensions L x P x H intérieures	mm	488 x 531 x 531	tous les compart. : 489 x 531 x 562
Poids sans équipement intérieur	kgs	49	64
Extraction d'air	NW	50	50
Renouvellement d'air 30 fois	m ³ /h	4	9
Pression différentielle (renouvellement d'air 30 fois)	Pa	1	2
Charge répartie	kg/m ²	151	93
Charge maximale	kgs	100	100

Caractéristiques principales



Parfait pour l'installation sous les sorbonnes ou les postes de travail avec des matières dangereuses





Surfaces très résistantes



Avec revêtement métallique

Vous trouverez les plans techniques de ces modèles d'armoires à partir de la page 318

SL-
SLX-
LINE

Modèle	Information / équipement	Couleur	Code article
SL.060.110.UBM.2T	corps sans équipement intérieur, en version avec revêtement métallique	gris clair RAL 7035 blanc Laboratoire (sim. RAL 9016)	38006-001 38006-005
SL.060.059.UBM.T	corps sans équipement intérieur, avec charnières de porte à gauche, en version avec revêtement métallique	gris clair RAL 7035 blanc Laboratoire (sim. RAL 9016)	38011-001 38011-005
SL.060.059.UBM.TR	corps sans équipement intérieur, avec charnières de porte à droite, en version avec revêtement métallique	gris clair RAL 7035 blanc Laboratoire (sim. RAL 9016)	39161-001 39161-005
Packs d'équipement (commande uniquement possible en même temps que l'armoire)		Matériau	Code article
SL.060.110.UBM.2T			
À gauche: 1x étagère coulissante avec bac en PP (V=11.0L)		panneau mélamine/PP gris	30620
À droite: 1x étagère coulissante avec bac en PP (V=11.0L)			
À gauche: 2x étagère coulissante avec bac en PP (V=11.0L)		panneau mélamine/PP gris	30621
À droite: 2x étagère coulissante avec bac en PP (V=11.0L)			
SL.080.059.UBM.T(R)			
1x étagère coulissante avec bac en PP (V=11.0L)		panneau mélamine/PP gris	30624
2x étagère coulissante avec bac en PP (V=11.0L)		panneau mélamine/PP gris	30625
Équipements	Matériau	L x P x H (mm)	 ¹⁾  ²⁾  ³⁾ Code article
Étagère coulissante avec bac en PP	panneau mélamine/PP gris	407 x 468 x 80*	25,00 11,00 10,00 30770
Porte-documents DIN A5	polystyrène		30793
Socle à roulettes hauteur = 30 mm	tôle d'acier revêtement époxy RAL 7015	1097 x 60 x 30	31358
Socle à roulettes hauteur = 30 mm	tôle d'acier revêtement époxy RAL 7015	587 x 60 x 30	31360
Accessoires			Code article
Module d'extraction sans contrôle du débit d'air			17178

* L x P correspond à la surface de dépose utile

1) Capacité de charge (kg), 2) Volume de rétention (litres), 3) Volume max. des récipients dans l'armoire (litres)

SL-LINE | SL-CLASSIC-UB



Modèle SL.080.110.UB.2T
Code article 33200-892-30621



Modèle SL.080.059.UB.TR
Code article 33202-892-30625

Caractéristiques techniques

		SL.080.110.UB.2T	SL.080.059.UB.TR mm
Dimensions l x P x H extérieures	mm	1 100 x 570 x 800	590 x 570 x 800
Dimensions l x P x H intérieures	mm	tous les compart. : 1000 x 530 x 760	490 x 530 x 760
Poids sans équipement intérieur	kgs	68	47
Extraction d'air	NW	50	50
Renouvellement d'air 30 fois	m ³ /h	12	6
Pression différentielle (renouvellement d'air 30 fois)	Pa	3	1
Charge répartie	kg/m ²	98	157
Charge maximale	kgs	100	100

Caractéristiques principales



Parfait pour l'installation sous les sorbonnes ou les postes de travail avec des matières dangereuses





Surfaces très résistantes

Vous trouverez les plans techniques de ces modèles d'armoires à partir de la page 318

Modèle	Information / équipement	Couleur	Code article
SL.080.110.UB.2T	corps sans équipement intérieur, avec 2 portes battantes	gris clair	33200-892
SL.080.059.UB.T	corps sans équipement intérieur, avec charnières de porte à gauche, avec porte battante	gris clair	39808-892
SL.080.059.UB.TR	corps sans équipement intérieur, avec charnières de porte à droite, avec porte battante	gris clair	33202-892

Packs d'équipement (commande uniquement possible en même temps que l'armoire)	Matériau	Code article
SL.080.110.UB.2T		
À gauche: 1x étagère coulissante avec bac en PP (V=11.0L)	panneau mélamine/PP gris	30620
À droite: 1x étagère coulissante avec bac en PP (V=11.0L)		
À gauche: 2x étagère coulissante avec bac en PP (V=11.0L)	panneau mélamine/PP gris	30621
À droite: 2x étagère coulissante avec bac en PP (V=11.0L)		
SL.080.059.UB.T[R]		
1x étagère coulissante avec bac en PP (V=11.0L)	panneau mélamine/PP gris	30624
2x étagère coulissante avec bac en PP (V=11.0L)	panneau mélamine/PP gris	30625

Équipements	Matériau	L x P x H (mm)	 1)	 2)	 3)	Code article
Étagère coulissante avec bac en PP	panneau mélamine/PP gris	407 x 468 x 80*	25,00	11,00	10,00	30770
Porte-documents DIN A5	polystyrène					30793
Socle à roulettes hauteur = 30 mm	tôle d'acier revêtement époxy RAL 7015	1097 x 60 x 30				31358
Socle à roulettes hauteur = 30 mm	tôle d'acier revêtement époxy RAL 7015	587 x 60 x 30				31360

Accessoires	Code article
Module d'extraction sans contrôle du débit d'air	17178

* l x P correspond à la surface de dépose utile

1) Capacité de charge (kg), 2) Volume de rétention (litres), 3) Volume max. des récipients dans l'armoire (litres)

SERVICE ET ENTRETIEN – POUR VOTRE SÉCURITÉ LORSQUE VOUS ÊTES EN DÉPLACEMENT

asecos ne fait aucun compromis en matière de sécurité.

Notre gamme de services reflète également notre expertise en tant que développeur et fabricant de produits de sécurité : En cas d'urgence, un entretien complet et professionnel peut non seulement prévenir de graves dommages aux personnes, à l'environnement et aux biens, mais il est également exigé par la loi.

Avec les services d'asecos, vous êtes toujours entre de bonnes mains. Dans la directive CE 89/391/CEE, le législateur exige que les équipements de travail soient correctement entretenus à intervalles réguliers par des personnes compétentes et que leur bon fonctionnement soit vérifié.

asecos répond aux exigences suivantes : Le fonctionnement sans faille de votre armoire de sécurité est assuré grâce à l'inspection et l'entretien par nos techniciens spécialisés. En signant un contrat de service asecos, nous prolongeons votre garantie à environ 10 ans

Lors du contrôle de sécurité, nos experts vérifient le fonctionnement et l'efficacité de tous les éléments importants pour la sécurité, tels que les joints coupe-feu et de ventilation, l'isolation, la fermeture des portes, les fusibles, les orifices de ventilation.

L'entretien par asecos : Vos avantages en un clin d'œil.

<p>La fonction de protection de votre armoire de sécurité (pour sceller les substances dangereuses stockées en cas d'incendie) est maintenue en permanence et la durée de vie de l'installation est prolongée.</p> <p>1</p>	<p>Vous bénéficiez d'une garantie du fabricant pouvant aller jusqu'à 10 ans, selon le tarif de service choisi.</p> <p>3</p>	<p>Nos contrôles de sécurité sont conformes aux exigences de la directive CE 89/391/CEE.</p> <p>6</p>
<p>Vous avez la garantie que nous, en tant qu'experts, avons connaissance de tous les règlements, directives et de la construction des armoires.</p> <p>2</p>	<p>L'équipe d'asecos surveille la date d'échéance de vos rendez-vous d'entretien et vous informe des contrôles nécessaires.</p> <p>4</p>	<p>Nous pouvons effectuer 98 % de toutes les réparations sur les produits fabriqués dans le cadre de la date du contrôle de sécurité – cela implique que vous n'effectuez pas de dépenses supplémentaires et vous permet d'économiser de l'argent.</p>
	<p>Une documentation complète et rigoureuse, la disponibilité de toutes les pièces de rechange (min. 10 ans).</p> <p>5</p>	

Pour plus d'informations sur le programme de service asecos, rendez-vous à l'adresse suivante : service@asecos.fr oder www.asecos.fr

Ici, vous pouvez également demander gratuitement la brochure de service actuelle avec tous les services et tarifs.

Vous trouverez également un aperçu de nos produits dans ce catalogue à partir de la page 514.

1

Captage et filtration

Filtration des produits inorganiques et/ou des produits dangereux acides faiblement concentrés.



2

Multifonctionnel

Les armoires ventilées à filtration intégrée SLX-CLASSIC permettent stockage, captage et la filtration des différents acides, bases et autres produits chimiques stockés dans une armoire de sécurité.

Flexibilité³

3

Écologique

Le système de filtration dispose d'une grande longévité, l'emballage réutilisable du filtre est écologique et pratique pour nos clients.



4

Une conception pérenne

Armoire haute avec corps acier revêtu époxy et intérieur en mélaminé ignifuge. Armoire sous paillasse entièrement conçue en mélaminé avec des étagères traitées ignifuges.



5

Serrure

Portes verrouillables avec un système de fermeture centralisée (passe).



6

Étagères amovibles

Équipé d'étagères coulissantes, y compris des puisards très résistants en plastique. L'étagère coulissante donne un aperçu rapide de toutes les substances dangereuses stockées. En cas de fuite, le plateau peut être facilement retiré et rapidement vidé et nettoyé.



7

Niveau sonore bas

Avec seulement 39 dB(A) environ, l'appareil est très silencieux et ne produit aucun bruit incommode. Les signaux visuels et acoustiques fournissent un avertissement clair en cas d'urgence et, en combinaison avec le contact d'alarme sans potentiel, assurent une sécurité maximale.





- **Contrôlée GS** l'armoire de sécurité Q-LINE est conforme aux exigences de la norme EN 14470-1 (excepté le modèle FX-DIS-PLAY-30)



- Conformité des armoires de sécurité Q-LINE selon **EN 16121** et **16122** (EN 16121:2013+A1:2017)



- **Produits de qualité supérieure fournis avec une garantie spéciale du fabricant**
- Garantie **étendue du fabricant allant jusqu'à cinq ans** en relation avec un service asecos en charge des tarifs



SLX
LINE

SLX-LINE | SLX-CLASSIC



Modèle SLX.230.120.MV
Code article 32936-001-30608



Modèle SLX.230.120.MV
Code article 32936-001-30607

Caractéristiques techniques

Dimensions l x P x H extérieures	mm	1 197 x 615 x 2300
Dimensions l x P x H intérieures	mm	tous les compart. : 485 x 565 x 1865
Poids sans équipement intérieur	kgs	195
Fréquence	Hz	50
Tension nominale	V	230
Courant d'alimentation	A	0,5
Puissance du moteur	W	120
Puissance du moteur standby	W	50

Caractéristiques principales



Solution de stockage autonome et flexible



Armoire avec caisson de ventilation, filtration intégrées

Plans techniques et hauteurs variables pour ces modèles d'armoires, voir à partir de la page 318

Modèle	Information / équipement	Couleur	Code article
SLX.230.120.MV	corps sans équipement intérieur, avec paroi de séparation médiane (vertical)	gris clair RAL 7035	32936-001

Packs d'équipement (commande uniquement possible en même temps que l'armoire)	Matériau	Code article
À gauche: 4x étagère coulissante avec bac en PP (V=11.0L) À droite: 4x étagère coulissante avec bac en PP (V=11.0L)	panneau mélamine/PP gris	30607
À gauche: 6x étagère coulissante avec bac en PP (V=11.0L) À droite: 6x étagère coulissante avec bac en PP (V=11.0L)	panneau mélamine/PP gris	30608
À gauche: 4x étagère coulissante avec bac en PP (V=11.0L), 1x compartiment pour l'acide fluorhydrique (V=70L) À droite: 4x étagère coulissante avec bac en PP (V=11.0L)	panneau mélamine/PP gris, panneau mélamine/PE gris	37223
À gauche: 4x étagère coulissante (V=11.0L), 1x compartiment pour l'acide fluorhydrique (V=70L) À droite: 5x étagère coulissante (V=11.0L)	panneau mélamine/PP gris, panneau mélamine/PE gris	37224
À gauche: 5x étagère coulissante (V=11.0L), 1x compartiment pour l'acide fluorhydrique (V=70L) À droite: 6x étagère coulissante (V=11.0L)	panneau mélamine/PP gris, panneau mélamine/PE gris	37225

Équipements	Matériau	L x P x H (mm)	Code article
Bac de rétention avec grille	PE	454 x 538 x 314*	30611
Bac de rétention sur étagère avec grille	PE	459 x 555 x 167*	30610
Étagère coulissante avec bac en PP	panneau mélamine/PP gris	407 x 468 x 80*	30609

* L x P = surface au sol utilisable

Accessoires	Matériau	L x P x H (mm)	Code article
Filtre de rechange	charbon actif	270 x 270 x 246	32952



Modèle SLX.230.060.MH
Code article 32939-001-30615



Modèle SLX.230.060.MH
Code article 32939-001-30614

Caractéristiques techniques

Dimensions l x P x H extérieures	mm	600 x 615 x 2300
Dimensions l x P x H intérieures	mm	tous les compart. : 485 x 565 x 1865
Poids sans équipement intérieur	kgs	152
Fréquence	Hz	50
Tension nominale	V	230
Courant d'alimentation	A	0,5
Puissance du moteur	W	120
Puissance du moteur standby	W	50

Caractéristiques principales



Solution de stockage autonome et flexible



Armoire avec caisson de ventilation, filtration intégrées

Plans techniques et hauteurs variables pour ces modèles d'armoires, voir à partir de la page 318

Modèle	Information / équipement	Couleur	Code article
SLX.230.060.MH	corps sans équipement intérieur, avec charnières de porte à gauche, avec paroi de séparation médiane (horizontal)	gris clair RAL 7035	32939-001
SLX.230.060.MH.R	corps sans équipement intérieur, avec charnières de porte à droite, avec paroi de séparation médiane (horizontal)	gris clair RAL 7035	32942-001

Packs d'équipement (commande uniquement possible en même temps que l'armoire)	Matériau	Code article
En haut: 2x étagère coulissante avec bac en PP (V=11.0L) En bas: 2x étagère coulissante avec bac en PP (V=11.0L)	panneau mélamine/PP gris	30614
En haut: 3x étagère coulissante avec bac en PP (V=11.0L) En bas: 3x étagère coulissante avec bac en PP (V=11.0L)	panneau mélamine/PP gris	30615
En haut: 1x étagère coulissante (V=11.0L), 1x compartiment pour l'acide fluorhydrique (V=70L) En bas: 2x étagère coulissante (V=11.0L)	panneau mélamine/PP gris, panneau mélamine/PE gris	37217
En haut: 1x étagère coulissante (V=11.0L), 1x compartiment pour l'acide fluorhydrique (V=70L) En bas: 2x étagère coulissante (V=11.0L)	panneau mélamine/PP gris, panneau mélamine/PE gris	37220
En haut: 1x étagère coulissante (V=11.0L), 1x compartiment pour l'acide fluorhydrique (V=70L) En bas: 3x étagère coulissante (V=11.0L)	panneau mélamine/PP gris, panneau mélamine/PE gris	37218
En haut: 1x étagère coulissante (V=11.0L), 1x compartiment pour l'acide fluorhydrique (V=70L) En bas: 3x étagère coulissante (V=11.0L)	panneau mélamine/PP gris, panneau mélamine/PE gris	37221
En haut: 2x étagère coulissante (V=11.0L), 1x compartiment pour l'acide fluorhydrique (V=70L) En bas: 3x étagère coulissante (V=11.0L)	panneau mélamine/PP gris, panneau mélamine/PE gris	37219
En haut: 2x étagère coulissante (V=11.0L), 1x compartiment pour l'acide fluorhydrique (V=70L) En bas: 3x étagère coulissante (V=11.0L)	panneau mélamine/PP gris, panneau mélamine/PE gris	37222

Équipements	Matériau	L x P x H (mm)	Code article
Bac de rétention avec grille	PE	454 x 538 x 314*	30611
Bac de rétention sur étagère avec grille	PE	459 x 555 x 167*	30610
Étagère coulissante avec bac en PP	panneau mélamine/PP gris	407 x 468 x 80*	30609

* L x P = surface au sol utilisable

Accessoires	Matériau	L x P x H (mm)	Code article
Filtre de rechange	charbon actif	270 x 270 x 181	32953

Hauteurs de réglage | Vues de dessus

Armoires pour acides et bases, Armoires pour acides et bases avec ventilation, filtration intégrées

Hauteurs de stockage standard des étagères coulissantes **SL.196.120.MV / SLX.196.120.MV**

Étagères coulissantes/nombre		6	5	4
Distance	⑥ (mm)	260		
Distance	⑤ (mm)	280	260	
Distance	④ (mm)	280	280	420
Distance	③ (mm)	310	280	420
Distance	② (mm)	280	470	470
Distance	① (mm)	280	420	420

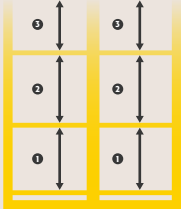

Hauteurs de stockage standard des étagères coulissantes **SL.196.060.MH(R) / SLX.196.060.MH**

Étagères coulissantes/nombre		6	5	4
Distance	⑥ (mm)	260		
Distance	⑤ (mm)	280	260	
Distance	④ (mm)	280	280	420
Distance	③ (mm)	165	280	420
Distance	② (mm)	280	325	325
Distance	① (mm)	280	420	420

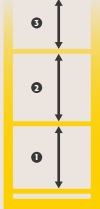
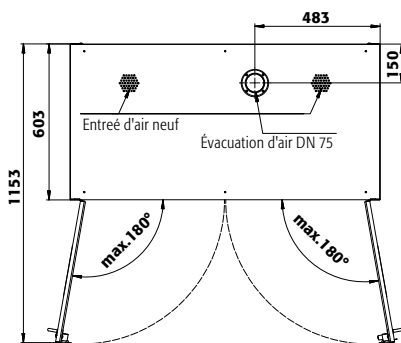
SL.196.120.MV

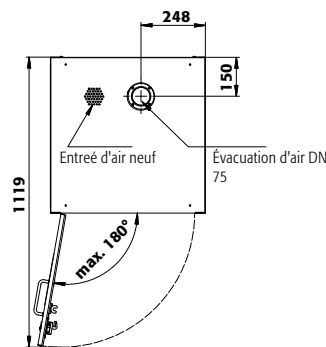

SL.196.060.MH(R)

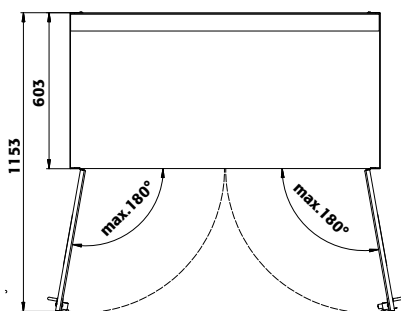

SLX.230.120.MV

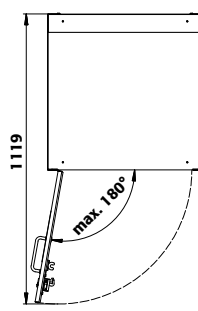

SLX.230.060.MH(R)

Armoires sous paillasse pour acides et bases

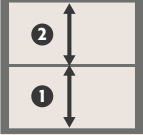
Hauteurs de stockage standard des étagères coulissantes	SL.060.140.UB.3T SL.060.110.UB(M).2T SL.060.059.UB(M).T(R)	SL.080.110.UB.2T SL.080.059.UB.T(R)	
Étagères coulissantes/nombre	2 1	2 1	
Distance ② (mm)	200	330	
Distance ① (mm)	280 500	345 700	

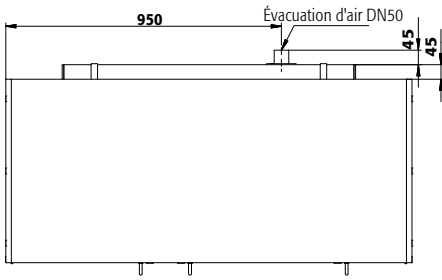

SL.060.140.UB.3T

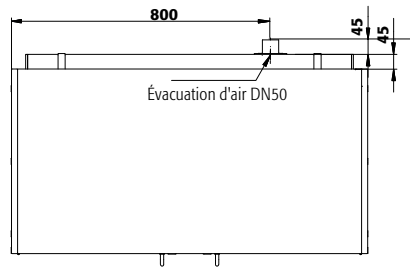

SL.060.110.UB(M).2T

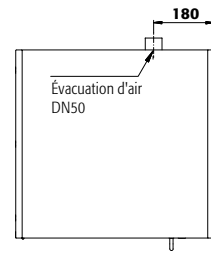

SL.060.059.UB(M).T(R)

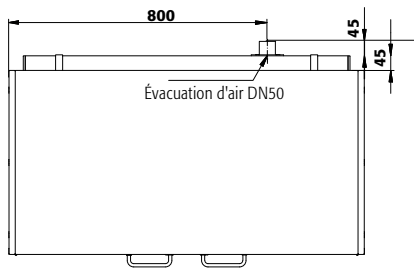

SL.080.110.UB.2T

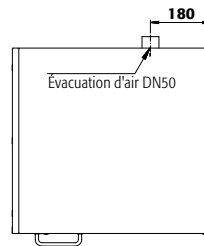

SL.080.059.UB.T(R)

MAINTENANCE PREVENTIVE ET CURATIVE — POUR VOTRE SÉCURITÉ



asecos ne fait aucun compromis en matière de sécurité.

Notre gamme de services reflète également notre expertise en tant que développeur et fabricant de produits de sécurité : En cas d'urgence, un entretien complet et professionnel peut non seulement prévenir de graves dommages aux personnes, à l'environnement et aux biens, mais il est également exigé par la loi.

Avec les services d'asecos, vous êtes toujours entre de bonnes mains. Dans la directive CE 89/391/CEE, le législateur exige que les équipements de travail soient correctement entretenus à intervalles réguliers par des personnes compétentes et que leur bon fonctionnement soit vérifié.

asecos répond aux exigences suivantes : Le fonctionnement sans faille de votre armoire de sécurité est assuré grâce à l'inspection et l'entretien par nos techniciens spécialisés. En signant un contrat de service asecos, nous prolongeons votre garantie à environ 10 ans.

Lors du contrôle de sécurité, nos experts vérifient le fonctionnement et l'efficacité de tous les éléments importants pour la sécurité, tels que les joints coupe-feu et de ventilation, l'isolation, la fermeture des portes, les fusibles, les orifices de ventilation.

Pour plus d'informations sur le programme de service asecos, rendez-vous à l'adresse suivante :

service@asecos.fr ou www.asecos.fr

Ici, vous pouvez également demander gratuitement la brochure de service actuelle avec tous les services et tarifs.

Vous trouverez également un aperçu de nos produits dans ce catalogue à partir de la page 514.



Le service aseco : Vos avantages en un coup d'œil

1 La fonction de protection de votre armoire de sécurité (pour sceller les substances dangereuses stockées en cas d'incendie) est maintenue en permanence et la durée de vie de l'installation est prolongée.

1

2 Vous avez la garantie que nous, en tant qu'experts, avons connaissance de tous les règlements, directives et de la construction des armoires.

2

3 Vous bénéficiez d'une garantie du fabricant pouvant aller jusqu'à 10 ans, selon le tarif de service choisi.

3

4 L'équipe d'aseco surveille la date d'échéance de vos rendez-vous d'entretien et vous informe des contrôles nécessaires.

4

5 Une documentation complète et rigoureuse, la disponibilité de toutes les pièces de rechange (min. 10 ans).

5

6 Nos contrôles de sécurité sont conformes aux exigences de la directive CE 89/391/CEE.

6

7 Réseau de service complet.

7

8 Nous pouvons effectuer 98 % de toutes les réparations sur les produits fabriqués dans le cadre de la date du contrôle de sécurité - cela implique que vous n'effectuez pas de dépenses supplémentaires et vous permet d'économiser de l'argent.

8



Substances à toxicité aiguë

Fondements juridiques

Pour toutes les substances dangereuses, y compris les acides et bases, les mesures de protection générales, conformément au Code de la santé publique tel que (par ex.) : Article R.5132.xx, exigent ce qui suit :

- » Indépendamment de la quantité, les substances dangereuses à toxicité aiguë doivent être conservées ou entreposées sous scellé ou d'une manière telle que seules des personnes compétentes et fiables puissent y avoir accès.
- » Limiter les substances dangereuses présentes sur le lieu de travail à la quantité nécessaire à la poursuite des activités.
- » Des mesures doivent être prises afin de garantir un stockage sûr des substances dangereuses.
- » Les substances dangereuses doivent être conservées ou entreposées de manière à ne pas mettre en danger la santé humaine et l'environnement.
- » Tout abus ou utilisation inappropriée doit être évité.
- » Interdiction de stocker des produits chimiques dans des récipients alimentaires.

Classification et étiquetage

Les substances dangereuses à toxicité aiguë ou toxiques et très toxiques sont classées en fonction de la dose létale (mortelle) LD₅₀. Les valeurs de concentration LD₅₀ sont déterminées pour l'administration orale, par inhalation et cutanée. La classification et l'étiquetage sont indiqués dans les graphiques suivants.

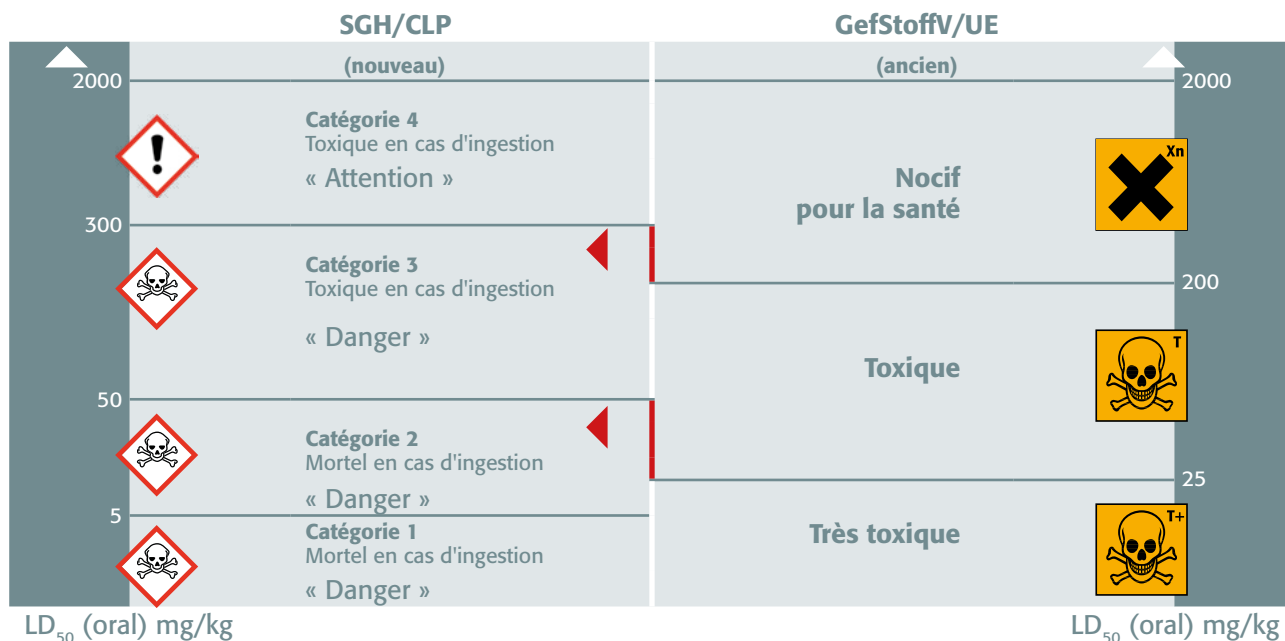

Pictogramme	Classe de risques	Catégorie de risques	Terme d'avertissement	Phrase H
	Toxicité aiguë - oral - cutané - par inhalation	Catégorie 1	Danger	H 300 H 310 H 330
	Toxicité aiguë - oral - cutané - par inhalation	Catégorie 2	Danger	H 300 H 310 H 330
	Toxicité aiguë - oral - cutané - par inhalation	Catégorie 3	Danger	H 301 H 311 H 331
	Toxicité aiguë - oral - cutané - par inhalation	Catégorie 4	Attention	H 302 H 312 H 332



EXIGENCES EN MATIÈRE DE STOCKAGE

Les règles suivantes s'appliquent au stockage de liquides et de matières solides extrêmement toxiques ou très toxiques stockés en quantités supérieures à 200 kg.

Les mesures énumérées doivent être prises de manière adéquate pour le stockage entre 50 et 200 kg, conformément aux exigences de l'évaluation des risques :

- » Les substances dangereuses à toxicité aiguë doivent être conservées ou stockées sous scellé de manière à ce que seules des personnes compétentes ou qualifiées puissent y avoir accès. Cela peut être réalisé, entre autres, par:
 - » Stockage dans une armoire à produits chimiques fermée à clé,
 - » Stockage dans des bâtiments fermant à clé ou
 - » Stockage sur un site d'exploitation avec une clôture d'usine et un contrôle d'accès.
- » Les entrepôts à l'extérieur doivent être conçus de manière à ce que l'entrepôt soit au moins à cinq mètres des ouvertures du bâtiment.
- » En cas de stockage dans des bâtiments, les sections de stockage doivent être séparées des autres sections de stockage, d'autres pièces ou bâtiments par des murs et des plafonds résistants au feu en matériaux de construction incombustibles (durée de résistance au feu d'au moins 90 minutes).

Aucun entrepôt ou entrepôt à l'extérieur spécifique ne doit être construit si

- » la masse nette totale des substances dangereuses stockées dans un bâtiment d'exploitation fermé à clé n'est pas supérieure à 50 kg,
- » à la suite de l'évaluation des risques, aucun danger particulier n'a été identifié, par exemple des réactions potentiellement dangereuses des substances dangereuses les unes avec les autres ou d'éventuelles accumulations de gaz, par exemple dans les caves.



Les liquides à toxicité aiguë ou très toxiques ou toxiques et inflammables (par ex. le méthanol) doivent être stockés dans une armoire de sécurité conforme à la norme EN 14470-1. Les substances extrêmement toxiques et inflammables peuvent être stockées ensemble dans une armoire de sécurité si le stockage est effectué dans des récipients agréés pour les marchandises dangereuses, si l'évaluation des risques ne laisse pas présager de réactions dangereuses et si les substances dangereuses peuvent être éteintes avec le même agent extincteur.

Les armoires de stockage appropriées pour les produits chimiques avec les dimensions les plus diverses sont répertoriées dans le chapitre suivant.

Dans le cas des substances toxiques (aiguës) notamment, une attention particulière doit être accordée au respect des valeurs limites d'exposition professionnelle. Une ventilation technique des armoires de sécurité peut être effectuée par :

- » Raccordement à une conduite d'extraction d'air séparée, qui doit être évacuée à l'extérieur dans un endroit sûr dans une installation d'extraction d'air existante
- » Intégration dans une installation de sortie d'air existante

Indépendamment de cela, les armoires de sécurité peuvent être utilisées avec un module de filtre de recyclage d'air intégré pour le stockage de substances dangereuses.



Filtre de recyclage d'air

à partir de la page 316



Aperçu

Armoires pour produits chimiques

CS-CLASSIC | modèle avec portes battantes



CS-CLASSIC-G | modèle avec portes battantes vitrées



CS-PHOENIX | modèle avec portes pliables



CS-CLASSIC-F | modèle avec portes battantes et box de sécurité de type 30



CS-CLASSIC-MultiRisk | Groupe de modèles avec portes battantes et cloisons centrales



CX-LINE - Armoires à filtres à circulation

CX-CLASSIC-G | modèle avec portes battantes et filtration



CX-CLASSIC-MultiRisk | avec portes battantes, paroi de séparation médiane et filtration



C-LINE | CS-CLASSIC

Armoires pour produits chimiques pour le stockage des matières toxiques et non inflammables dans les zones de travail

1

Large gamme de modèles

Un maximum de combinaison pour s'adapter à vos applications, disponible en 3 longueurs (54, 81 et 105 cm) et en deux hauteurs (110, 195 cm), la CS-CLASSIC vous offrent toutes les possibilités de portes. Porte battantes, pliables, vitrées.



2

Box de sécurité Type 30

Disponible en option avec un caisson de sécurité de type 30 pour le stockage sécurisé de petites quantités de matières dangereuses inflammables.



3

Aspect bicolore

Les armoires rendent votre poste de travail attrayant : sept couleurs de porte au choix sans frais supplémentaires. Corps en gris anthracite.



4

Utilisation contrôlée

Portes verrouillables avec serrure profilée et serrure à cylindre.



5

Ventilation

Prêt pour la connexion (DN 75) à un système de ventilation technique. Ventilation naturelle dans la partie inférieure de l'armoire.



6

Disponible avec des étagères extractibles

Comprend des bacs de rétention en plastique. L'étagère coulissante donne un aperçu rapide de toutes les substances dangereuses stockées. En cas de fuite, le plateau peut être facilement retiré et rapidement vidé et nettoyé.



7

Équipement intérieur

Convient aux grands récipients et aux bidons avec des étagères et un bac de récupération en bas. Les niveaux de rangement réglables en hauteur offrent une grande capacité de stockage. On peut utiliser le bac de rétention du bas, en combinaison avec un callaibotis, comme niveau de stockage supplémentaire.





- Conforme selon les Normes **EN 16121** et **16122**
- Exigences et méthodes d'essai pour la sécurité, la résistance, la durabilité et la stabilité.



C-LINE | CS-CLASSIC



Modèle CS.195.105
Code article 30495-047-30508



Modèle CS.195.105.FD
Code article 30497-041-30508





Modèle CS.195.105.WDFW
Code article 30496-050-30516

Caractéristiques techniques

		CS.195.105(.WDFW/.FD)
Dimensions l x P x H extérieures	mm	1055 x 520 x 1950
Dimensions l x P x H intérieures	mm	tous les compart. : 475 x 495 x 905
Poids sans équipement intérieur	kgs	75 kgs
Extraction d'air	NW	75 NW
Renouvellement de l'air 10 fois	m ³ /h	9 m ³ /h
Press. diff. (renouv. de l'air 10 fois)	Pa	2 Pa



Caractéristiques principales

-  Modèle WDFW avec portes avec panneau de verre
-  Modèle FD avec portes pliables

Modèle	Couleur du corps	Couleur de porte	Code article
CS.195.105	gris anthracite RAL 7016	jaune sécurité RAL 1004 gris clair RAL 7035	30495-040 30495-041
CS.195.105.WDFW	gris anthracite RAL 7016	jaune sécurité RAL 1004 gris clair RAL 7035	30496-040 30496-041
CS.195.105.FD	gris anthracite RAL 7016	jaune sécurité RAL 1004 gris clair RAL 7035	30497-040 30497-041

Vous trouverez d'autres combinaisons de couleurs et packs d'équipement dans notre configurateur : www.asecos-configurator.com

Packs d'équipement (commande uniquement possible en même temps que l'armoire)	Matériau	Code article
3x étagère, 1x caillebotis, 1x bac de rétention au sol (V=270L)	tôle d'acier galvanisé	30508
3x étagère, 1x caillebotis, 1x bac de rétention au sol (V=270L)	tôle d'acier revêtement époxy RAL 7035, tôle d'acier galvanisé	30510
4x étagère coulissante avec bac en PP (V=33.0L)	tôle d'acier revêtement époxy/PP RAL 7035	30516
6x étagère coulissante avec bac en PP (V=33.0L)	tôle d'acier revêtement époxy/PP RAL 7035	30518

Équipements	Matériau	L x P x H (mm)	 ¹⁾	 ²⁾	 ³⁾	Code article
Étagère	tôle d'acier galvanisé	993 x 492 x 30	100,00			30519
Étagère	tôle d'acier revêtement époxy RAL 7035	993 x 492 x 30	100,00			30520
Caillebotis	tôle d'acier galvanisé	976 x 427 x 41	60,00			30521
Bac de rétention au sol	tôle d'acier galvanisé	978 x 430 x 85*		27,00	24,55	30522
Étagère coulissante avec bac en PP	tôle d'acier revêtement époxy/PP RAL 7035	888 x 415 x 107*	30,00	33,00	30,00	30525
Box pour produits chimiques	PP bleu	410 x 300 x 260				30038

Accessoires	Code article
Unité d'extraction sans contrôle du débit d'air	14218

* l x P correspond à la surface de dépose utile

1) Capacité de charge (kg), 2) Volume de rétention (litres), 3) Volume max. des récipients dans l'armoire (litres)



Modèle CS.195.105.F
Code article 30848-040-30850



Modèle CS.195.105.F.WDFW
Code article 30849-050-30858

Caractéristiques techniques

Dimensions l x P x H extérieures	mm	1055 x 520 x 1950
Dimensions l x P x H intérieures	mm	tous les compart. : 475 x 495 x 905
Poids sans équipement intérieur	kgs	138 kgs
Extraction d'air	NW	75 NW
Renouvellement de l'air 10 fois	m ³ /h	9 m ³ /h
Press. diff. (renouv. de l'air 10 fois)	Pa	2 Pa

CS.195.105.F.(WDFW)

Dimensions l x P x H extérieures	mm	1055 x 520 x 1950
Dimensions l x P x H intérieures	mm	tous les compart. : 475 x 495 x 905
Poids sans équipement intérieur	kgs	138 kgs
Extraction d'air	NW	75 NW
Renouvellement de l'air 10 fois	m ³ /h	9 m ³ /h
Press. diff. (renouv. de l'air 10 fois)	Pa	2 Pa

Caractéristiques principales



Modèle WDFW avec portes avec panneau de verre





Avec coffre de sécurité type 30

Modèle	Couleur du corps	Couleur de porte	Code article
CS.195.105.F	gris anthracite RAL 7016	jaune sécurité RAL 1004 gris clair RAL 7035	30848-040 30848-041
CS.195.105.F.WDFW	gris anthracite RAL 7016	jaune sécurité RAL 1004 gris clair RAL 7035	30849-040 30849-041

Vous trouverez d'autres combinaisons de couleurs et packs d'équipement dans notre configurateur : www.asecos-configurator.com

Packs d'équipement (commande uniquement possible en même temps que l'armoire)	Matériau	Code article
2x étagère, 1x caillebotis, 1x bac de rétention au sol (V=270L)	tôle d'acier galvanisé	30850
2x étagère, 1x caillebotis, 1x bac de rétention au sol (V=270L)	tôle d'acier revêtement époxy RAL 7035, tôle d'acier galvanisé	30852
3x étagère coulissante avec bac en PP (V=33.0L)	tôle d'acier revêtement époxy/PP RAL 7035	30858

Équipements	Matériau	L x P x H (mm)	 1)	 2)	 3)	Code article
Étagère	tôle d'acier galvanisé	993 x 492 x 30	100,00			30519
Étagère	tôle d'acier revêtement époxy RAL 7035	993 x 492 x 30	100,00			30520
Caillebotis	tôle d'acier galvanisé	976 x 427 x 41	60,00			30521
Bac de rétention au sol	tôle d'acier galvanisé	978 x 430 x 85*		27,00	24,55	30522
Étagère coulissante avec bac en PP	tôle d'acier revêtement époxy/PP RAL 7035	888 x 415 x 107*	30,00	33,00	30,00	30525
Box pour produits chimiques	PP bleu	410 x 300 x 260				30038

Accessoires	Code article
Unité d'extraction sans contrôle du débit d'air	14218

* l x P correspond à la surface de dépose utile
1) Capacité de charge (kg), 2) Volume de rétention (litres), 3) Volume max. des récipients dans l'armoire (litres)

C-LINE | CS-CLASSIC



Modèle CS.195.081
Code article 30532-048-30542



Modèle CS.195.081.WDFW
Code article 30533-041-30550

Caractéristiques techniques

	mm	CS.195.081(.WDFW)
Dimensions l x P x H extérieures	mm	810 x 520 x 1950
Dimensions l x P x H intérieures	mm	751 x 493 x 1835
Poids sans équipement intérieur	kgs	68 kgs
Extraction d'air	NW	75 NW
Renouvellement de l'air 10 fois	m³/h	7 m³/h
Press. diff. (renouv. de l'air 10 fois)	Pa	1 Pa

Caractéristiques principales





Modèle WDFW avec portes avec panneau de verre

Modèle	Couleur du corps	Couleur de porte	Code article
CS.195.081	gris anthracite RAL 7016	jaune sécurité RAL 1004 gris clair RAL 7035	30532-040 30532-041
CS.110.081.WDFW	gris anthracite RAL 7016	jaune sécurité RAL 1004 gris clair RAL 7035	30531-040 30531-041

Vous trouverez d'autres combinaisons de couleurs et packs d'équipement dans notre configurateur : www.asecos-configurator.com

Packs d'équipement (commande uniquement possible en même temps que l'armoire)	Matériau	Code article
3x étagère, 1x caillebotis, 1x bac de rétention au sol (V=28.0L)	tôle d'acier galvanisé	30542
3x étagère, 1x caillebotis, 1x bac de rétention au sol (V=28.0L)	tôle d'acier revêtement époxy RAL 7035, tôle d'acier galvanisé	30544
3x étagère, 1x bac de rétention au sol avec caillebotis (V=33.0L)	tôle d'acier galvanisé, tôle d'acier galvanisé et laqué bleu	30546
3x étagère, 1x bac de rétention au sol avec caillebotis (V=33.0L)	tôle d'acier revêtement époxy RAL 7035, tôle d'acier galvanisé et laqué bleu	30547
4x étagère coulissante avec bac en PP (V=22.0L)	tôle d'acier revêtement époxy/PP RAL 7035	30548
6x étagère coulissante avec bac en PP (V=22.0L)	tôle d'acier revêtement époxy/PP RAL 7035	30550

Équipements	Matériau	L x P x H (mm)	 ¹⁾	 ²⁾	 ³⁾	Code article
Étagère	tôle d'acier galvanisé	748 x 492 x 30	60,00			30551
Étagère	tôle d'acier revêtement époxy RAL 7035	748 x 492 x 30	60,00			30552
Caillebotis	tôle d'acier galvanisé	731 x 412 x 41	60,00			30553
Bac de rétention au sol	tôle d'acier galvanisé	736 x 415 x 112*		28,00	25,45	30554
Étagère coulissante avec bac en PP	tôle d'acier revêtement époxy/PP RAL 7035	644 x 416 x 102*	30,00	22,00	20,00	30556
Box pour produits chimiques	PP bleu	410 x 300 x 260				30038

Accessoires	Code article
Unité d'extraction sans contrôle du débit d'air	14218

* l x P correspond à la surface de dépose utile

1) Capacité de charge (kg), 2) Volume de rétention (litres), 3) Volume max. des récipients dans l'armoire (litres)



Modèle CS.195.054
Code article 30561-041-30573



Modèle CS.195.054.WDFW
Code article 30563-040-30579

Caractéristiques techniques

Dimensions l x P x H extérieures	mm	545 x 520 x 1950
Dimensions l x P x H intérieures	mm	486 x 493 x 1835
Poids sans équipement intérieur	kgs	51 kgs
Extraction d'air	NW	75 NW
Renouvellement de l'air 10 fois	m ³ /h	4 m ³ /h
Press. diff. (renouv. de l'air 10 fois)	Pa	1 Pa

CS.195.054(.R/.WDFW/.WDFWR)

Caractéristiques principales





Modèle WDFW avec porte battante en panneau de verre

Modèle	Couleur du corps	Couleur de porte	Code article
CS.195.054	gris anthracite RAL 7016	jaune sécurité RAL 1004 gris clair RAL 7035	30561-040 30561-041
CS.195.054.R	gris anthracite RAL 7016	jaune sécurité RAL 1004 gris clair RAL 7035	30562-040 30562-041
CS.195.054.WDFW	gris anthracite RAL 7016	jaune sécurité RAL 1004 gris clair RAL 7035	30563-040 30563-041
CS.195.054.WDFWR	gris anthracite RAL 7016	jaune sécurité RAL 1004 gris clair RAL 7035	30564-040 30564-041

Vous trouverez d'autres combinaisons de couleurs et packs d'équipement dans notre configurateur : www.asecos-configurator.com

Packs d'équipement (commande uniquement possible en même temps que l'armoire)	Matériau	Code article
3x étagère, 1x caillebotis, 1x bac de rétention au sol (V=19.0L)	tôle d'acier galvanisé	30573
3x étagère, 1x caillebotis, 1x bac de rétention au sol (V=19.0L)	tôle d'acier revêtement époxy RAL 7035, tôle d'acier galvanisé	30575
3x étagère, 1x bac de rétention au sol (V=19.0L)	tôle d'acier revêtement époxy RAL 7035, tôle d'acier galvanisé	30576
3x étagère, 1x bac de rétention au sol avec caillebotis (V=22.0L)	tôle d'acier revêtement époxy RAL 7035, tôle d'acier galvanisé et laqué bleu	30578
4x étagère coulissante avec bac en PP (V=11.0L)	tôle d'acier revêtement époxy/PP RAL 7035	30579
6x étagère coulissante avec bac en PP (V=11.0L)	tôle d'acier revêtement époxy/PP RAL 7035	30581

Équipements	Matériau	L x P x H (mm)	 ¹⁾	 ²⁾	 ³⁾	Code article
Étagère	tôle d'acier galvanisé	484 x 486 x 30	50,00			30582
Étagère	tôle d'acier revêtement époxy RAL 7035	484 x 486 x 30	50,00			30583
Caillebotis	tôle d'acier galvanisé	464 x 408 x 41	50,00			30584
Bac de rétention au sol	tôle d'acier galvanisé	469 x 412 x 118*		19,00	17,27	30585
Étagère coulissante avec bac en PP	tôle d'acier revêtement époxy/PP RAL 7035	370 x 417 x 89*	30,00	11,00	10,00	30587
Box pour produits chimiques	PP bleu	410 x 300 x 260				30038

Accessoires	Code article
Unité d'extraction sans contrôle du débit d'air	14218

* l x P correspond à la surface de dépose utile
1) Capacité de charge (kg), 2) Volume de rétention (litres), 3) Volume max. des récipients dans l'armoire (litres)

C-LINE | CS-CLASSIC



Modèle CS.110.105.FD
Code article 30494-041-30498



Modèle CS.110.105.WDFW
Code article 30493-050-30507

Caractéristiques techniques

Dimensions l x P x H extérieures mm
Dimensions l x P x H intérieures mm
Poids sans équipement intérieur kgs
Extraction d'air NW
Renouvellement de l'air **10 fois** m³/h
Press. diff. **(renouv. de l'air 10 fois)** Pa

CS.110.105(.WDFW/.FD)

1055 x 520 x 1105
996 x 493 x 990
48 kgs
75 NW
5 m³/h
1 Pa

Caractéristiques principales



Modèle WDFW avec portes avec panneau de verre





Modèle FD avec portes pliables

Modèle	Couleur du corps	Couleur de porte	Code article
CS.110.105	gris anthracite RAL 7016	jaune sécurité RAL 1004 gris clair RAL 7035	30492-040 30492-041
CS.110.105.WDFW	gris anthracite RAL 7016	jaune sécurité RAL 1004 gris clair RAL 7035	30493-040 30493-041
CS.110.105.FD	gris anthracite RAL 7016	jaune sécurité RAL 1004 gris clair RAL 7035	30494-040 30494-041

Vous trouverez d'autres combinaisons de couleurs et packs d'équipement dans notre configurateur : www.asecos-configurator.com

Packs d'équipement (commande uniquement possible en même temps que l'armoire)	Matériau	Code article
2x étagère, 1x caillebotis, 1x bac de rétention au sol (V=270L)	tôle d'acier galvanisé	30498
2x étagère, 1x caillebotis, 1x bac de rétention au sol (V=270L)	tôle d'acier revêtement époxy RAL 7035, tôle d'acier galvanisé	30500
2x étagère coulissante avec bac en PP (V=33.0L)	tôle d'acier revêtement époxy/PP RAL 7035	30506
3x étagère coulissante avec bac en PP (V=33.0L)	tôle d'acier revêtement époxy/PP RAL 7035	30507

Équipements	Matériau	L x P x H (mm)	 1)	 2)	 3)	Code article
Étagère	tôle d'acier galvanisé	993 x 492 x 30	100,00			30519
Étagère	tôle d'acier revêtement époxy RAL 7035	993 x 492 x 30	100,00			30520
Caillebotis	tôle d'acier galvanisé	976 x 427 x 41	60,00			30521
Bac de rétention au sol	tôle d'acier galvanisé	978 x 430 x 85*		27,00	24,55	30522
Étagère coulissante avec bac en PP	tôle d'acier revêtement époxy/PP RAL 7035	888 x 415 x 107*	30,00	33,00	30,00	30525
Box pour produits chimiques	PP bleu	410 x 300 x 260				30038

Accessoires	Code article
Unité d'extraction sans contrôle du débit d'air	14218

* l x P correspond à la surface de dépose utile

1) Capacité de charge (kg), 2) Volume de rétention (litres), 3) Volume max. des récipients dans l'armoire (litres)



Modèle CS.110.054
Code article 30557-041-30565



Modèle CS.110.054.WDFW
Code article 30559-040-30572

Caractéristiques techniques

Dimensions l x P x H extérieures	mm	545 x 520 x 1105
Dimensions l x P x H intérieures	mm	486 x 493 x 990
Poids sans équipement intérieur	kgs	31 kgs
Extraction d'air	NW	75 NW
Renouvellement de l'air 10 fois	m³/h	2 m³/h
Press. diff. (renouv. de l'air 10 fois)	Pa	1 Pa

CS.110.054(.R/.WDFW/.WDFWR)

Caractéristiques principales





Modèle WDFW avec porte battante en panneau de verre

Modèle	Couleur du corps	Couleur de porte	Code article
CS.110.054	gris anthracite RAL 7016	jaune sécurité RAL 1004 gris clair RAL 7035	30557-040 30557-041
CS.110.054.R	gris anthracite RAL 7016	jaune sécurité RAL 1004 gris clair RAL 7035	30558-040 30558-041
CS.110.054.WDFW	gris anthracite RAL 7016	jaune sécurité RAL 1004 gris clair RAL 7035	30559-040 30559-041
CS.110.054.WDFWR	gris anthracite RAL 7016	jaune sécurité RAL 1004 gris clair RAL 7035	30560-040 30560-041

Vous trouverez d'autres combinaisons de couleurs et packs d'équipement dans notre configurateur : www.asecos-configurateur.com

Packs d'équipement (commande uniquement possible en même temps que l'armoire)	Matériau	Code article
2x étagère, 1x caillebotis, 1x bac de rétention au sol (V=19.0L)	tôle d'acier galvanisé	30565
2x étagère, 1x caillebotis, 1x bac de rétention au sol (V=19.0L)	tôle d'acier revêtement époxy RAL 7035, tôle d'acier galvanisé	30567
2x étagère, 1x bac de rétention au sol avec caillebotis (V=22.0L)	tôle d'acier galvanisé, tôle d'acier galvanisé et laqué bleu	30569
2x étagère, 1x bac de rétention au sol avec caillebotis (V=22.0L)	tôle d'acier revêtement époxy RAL 7035, tôle d'acier galvanisé et laqué bleu	30570
2x étagère coulissante avec bac en PP (V=11.0L)	tôle d'acier revêtement époxy/PP RAL 7035	30571
3x étagère coulissante avec bac en PP (V=11.0L)	tôle d'acier revêtement époxy/PP RAL 7035	30572

Équipements	Matériau	L x P x H (mm)	 ¹⁾	 ²⁾	 ³⁾	Code article
Étagère	tôle d'acier galvanisé	484 x 486 x 30	50,00			30582
Étagère	tôle d'acier revêtement époxy RAL 7035	484 x 486 x 30	50,00			30583
Caillebotis	tôle d'acier galvanisé	464 x 408 x 41	50,00			30584
Bac de rétention au sol	tôle d'acier galvanisé	469 x 412 x 118*		19,00	17,27	30585
Étagère coulissante avec bac en PP	tôle d'acier revêtement époxy/PP RAL 7035	370 x 417 x 89*	30,00	11,00	10,00	30587
Box pour produits chimiques	PP bleu	410 x 300 x 260				30038

Accessoires	Code article
Unité d'extraction sans contrôle du débit d'air	14218

* l x P correspond à la surface de dépose utile
1) Capacité de charge (kg), 2) Volume de rétention (litres), 3) Volume max. des récipients dans l'armoire (litres)

C-LINE | CS-CLASSIC-MultiRisk

Armoires pour produits chimiques pour le stockage des matières toxiques et non inflammables dans les zones de travail

1

Multifonction

Jusqu'à 4 compartiments séparés pour les différents produits dangereux. Etiquetage pour chaque type de produits dangereux. Chaque compartiment peut être customisé afin de répondre aux demandes des utilisateurs.



2

Serrure à cylindre

Verrou de porte avec serrure à cylindre. Chaque compartiment de stockage peut être commandé séparément.



3

Ventilation

Prêt pour la connexion (DN 75) à un système de ventilation technique. Ventilation naturelle dans la partie inférieure de l'armoire.



4

Disponible avec des étagères extractibles

Comprend des bacs de rétention en plastique. L'étagère coulissante donne un aperçu rapide de toutes les substances dangereuses stockées. En cas de fuite, le plateau peut être facilement retiré et rapidement vidé et nettoyé.



5

Équipement intérieur

Convient aux grands récipients et aux bidons avec des étagères et un bac de récupération en bas. Les niveaux de rangement réglables en hauteur offrent une grande capacité de stockage. On peut utiliser le bac de rétention du bas, en combinaison avec un callaibotis, comme niveau de stockage supplémentaire.





- Conforme selon les Normes **EN 16121** et **16122**
- Exigences et méthodes d'essai pour la sécurité, la résistance, la durabilité et la stabilité.



C-LINE | CS-CLASSIC-MultiRisk



Modèle CS.195.105.MM.4WD
Code article 30803-050-30806



Modèle CS.195.105.MM.4WD
Code article 30803-050-30808



Modèle CS.195.105.MM.4WD
Code article 30803-050-31947

Caractéristiques techniques

Dimensions l x P x H extérieures	mm	1055 x 520 x 1950
Dimensions l x P x H intérieures	mm	tous les compart. : 475 x 495 x 905
Poids sans équipement intérieur	kgs	80 kgs
Extraction d'air	NW	75 NW
Renouvellement de l'air 10 fois	m ³ /h	9 m ³ /h
Press. diff. (renouv. de l'air 10 fois)	Pa	2 Pa



Caractéristiques principales



Des cloisons séparent les compartiments de rangement

Modèle	Couleur du corps	Couleur de porte	Code article
CS.195.105.MM.4WD	gris anthracite RAL 7016	blanc pur RAL 9010	30803-050

Packs d'équipement (commande uniquement possible en même temps que l'armoire)	Matériau	Code article
4x étagère, 2x bac de rétention au sol (V=19.0L), 4x caillebotis, 2x bac de rétention au sol (V=19.0L)	tôle d'acier revêtement époxy RAL 7035, tôle d'acier galvanisé	30805
4x étagère, 2x bac de rétention au sol (V=19.0L), 4x caillebotis, 2x bac de rétention au sol (V=19.0L)	tôle d'acier galvanisé	30806
En haut: 2x étagère, 2x caillebotis, 1x bac de rétention au sol (V=19.0L), 1x bac de rétention au sol (V=19.0L) En bas: 4x étagère coulissante (V=11.0L)	tôle d'acier revêtement époxy RAL 7035, tôle d'acier galvanisé, tôle d'acier revêtement époxy/PP RAL 7035	30807
En haut: 2x étagère, 1x bac de rétention au sol (V=19.0L), 2x caillebotis, 1x bac de rétention au sol (V=19.0L) En bas: 4x étagère coulissante (V=11.0L)	tôle d'acier galvanisé, tôle d'acier revêtement époxy/PP RAL 7035	30808
8x étagère coulissante pour armoires à paroi de séparation centrale verticale (V=11.0L)	tôle d'acier revêtement époxy/PP RAL 7035	31947

Équipements	Matériau	L x P x H (mm)	 1)	 2)	 3)	Code article
Étagère	tôle d'acier galvanisé	474 x 486 x 30	50,00			30838
Étagère	tôle d'acier revêtement époxy RAL 7035	474 x 486 x 30	50,00			30837
Caillebotis	tôle d'acier galvanisé	464 x 408 x 41	50,00			30584
Bac de rétention au sol pour armoires à paroi de séparation centrale verticale	tôle d'acier galvanisé	469 x 412 x 118*	19,00	17,27		30840
Bac de rétention au sol avec caillebotis pour armoires à paroi de séparation centrale verticale	tôle d'acier revêtement époxy bleu	466 x 406 x 136*	22,00	20,00		30841
Étagère coulissante pour armoires à paroi de séparation centrale verticale	tôle d'acier revêtement époxy/PP RAL 7035	370 x 417 x 89*	30,00	11,00	10,00	30839
Box pour produits chimiques	PP bleu	410 x 300 x 260				30038

Accessoires	Code article
Unité d'extraction sans contrôle du débit d'air	14218

* 1) l x P correspond à la surface de dépose utile
1) Capacité de charge (kg), 2) Volume de rétention (litres), 3) Volume max. des récipients dans l'armoire (litres)



Modèle CS.195.054.MH.3WDR
Code article 30804-050-30810



Modèle CS.195.054.MH.3WDR
Code article 30804-050-31945



Modèle CS.195.054.MH.3WDR
Code article 30804-050-31946

Caractéristiques techniques

Dimensions l x P x H extérieures	mm	545 x 520 x 1950
Dimensions l x P x H intérieures	mm	486 x 493 x 1835
Poids sans équipement intérieur	kgs	51 kgs
Extraction d'air	NW	75 NW
Renouvellement de l'air 10 fois	m³/h	4 m³/h
Press. diff. (renouv. de l'air 10 fois)	Pa	1 Pa



Caractéristiques principales



Des cloisons séparent les compartiments de rangement

Modèle	Couleur du corps	Couleur de porte	Code article
CS.195.054.MH.3WDR	gris anthracite RAL 7016	blanc pur RAL 9010	30804-050

Packs d'équipement (commande uniquement possible en même temps que l'armoire)	Matériau	Code article
3x étagère, 3x bac de rétention au sol (V=19.0L), 3x caillebotis	tôle d'acier revêtement époxy RAL 7035, tôle d'acier galvanisé	30809
3x étagère, 3x bac de rétention au sol (V=19.0L), 3x caillebotis	tôle d'acier galvanisé	30810
En haut: 1x étagère, 1x bac de rétention au sol (V=19.0L), 1x caillebotis Centré: 2x étagère coulissante (V=11.0L) En bas: 2x étagère coulissante (V=11.0L)	tôle d'acier revêtement époxy RAL 7035, tôle d'acier galvanisé, tôle d'acier revêtement époxy/PP RAL 7035	31944
En haut: 1x étagère, 1x bac de rétention au sol (V=19.0L), 1x caillebotis Centré: 2x étagère coulissante (V=11.0L) En bas: 2x étagère coulissante (V=11.0L)	tôle d'acier galvanisé, tôle d'acier revêtement époxy/PP RAL 7035	31945
6x étagère coulissante avec bac en PP (V=11.0L)	tôle d'acier revêtement époxy/PP RAL 7035	31946

Équipements	Matériau	L x P x H (mm)	 1)	 2)	 3)	Code article
Étagère	tôle d'acier galvanisé	484 x 486 x 30	50,00			30582
Étagère	tôle d'acier revêtement époxy RAL 7035	484 x 486 x 30	50,00			30583
Caillebotis	tôle d'acier galvanisé	464 x 408 x 41	50,00			30584
Bac de rétention au sol	tôle d'acier galvanisé	469 x 412 x 118*		19,00	17,27	30585
Bac de rétention au sol avec caillebotis	tôle d'acier galvanisé et laqué bleu	466 x 406 x 136*		22,00	20,00	30586
Étagère coulissante avec bac en PP	tôle d'acier revêtement époxy/PP RAL 7035	370 x 417 x 89*	30,00	11,00	10,00	30587
Box pour produits chimiques	PP bleu	410 x 300 x 260				30038

Accessoires	Code article
Unité d'extraction sans contrôle du débit d'air	14218

* l x P correspond à la surface de dépose utile
1) Capacité de charge (kg), 2) Volume de rétention (litres), 3) Volume max. des récipients dans l'armoire (litres)

CX-LINE | CX-CLASSIC

Armoires ventilées à filtration intégrée pour le stockage en toute sécurité de liquides et de substances toxiques non inflammables

1

Captage et filtration

Filtration des produits inorganiques et/ou des produits dangereux acides faiblement concentrés.



2

Multifonctionnel

Les armoires ventilées à filtration intégrée FX- LINE permettent le stockage, le captage et la filtration des différents produits dangereux stockés dans une armoire de sécurité

Flexibilité³

3

Écologique

Le système de filtration dispose d'une grande longévité, l'emballage réutilisable du filtre est écologique et pratique pour nos clients.



4

Utilisation contrôlée

Portes verrouillables avec serrure profilée et serrure à cylindre.



5

Les armoires des groupes de modèles CS-CLASSIC et CS-CLASSIC-MultiRisk constituent la base de la CX-LINE.



6

Niveau sonore bas

Avec seulement 39 dB(A) environ, l'appareil est très silencieux et ne produit aucun bruit incommode. Les signaux visuels et acoustiques fournissent un avertissement clair en cas d'urgence et, en combinaison avec le contact d'alarme sans potentiel, assurent une sécurité maximale.





- Conformité des armoires de sécurité Q-LINE selon **EN 16121** et **16122** (EN 16121:2013+A1:2017)



- **Produits de qualité supérieure fournis avec une garantie spéciale du fabricant**
- Garantie **étendue du fabricant allant jusqu'à cinq ans** en relation avec un service asecos en charge des tarifs



CX-LINE | CX-CLASSIC



Modèle CX.229.105.WDFW
Code article 32925-041-30508



Modèle CX.229.105.WDFW
Code article 32925-050-30516



Modèle CX.229.105.WDFW
Code article 32925-041-30518

Caractéristiques techniques

Dimensions l x P x H extérieures	mm	1055 x 520 x 2290
Dimensions l x P x H intérieures	mm	996 x 493 x 1835
Poids sans équipement intérieur	kgs	105
Fréquence	Hz	50
Tension nominale	V	230
Courant d'alimentation	A	0,5
Puissance du moteur	W	120
Puissance du moteur standby	W	50

Caractéristiques principales





Solution de stockage autonome et flexible



Armoire avec caisson de ventilation, filtration intégrées

Modèle	Couleur du corps	Couleur de porte	Code article
CX.229.105.WDFW	gris anthracite RAL 7016	gris clair RAL 7035 blanc pur RAL 9010	32925-041 32925-050

Packs d'équipement (commande uniquement possible en même temps que l'armoire)	Matériau	Code article
3x étagère, 1x caillebotis, 1x bac de rétention au sol (V=270L)	tôle d'acier galvanisé	30508
3x étagère, 1x caillebotis, 1x bac de rétention au sol (V=270L)	tôle d'acier revêtement époxy RAL 7035, tôle d'acier galvanisé	30510
4x étagère coulissante avec bac en PP (V=33.0L)	tôle d'acier revêtement époxy/PP RAL 7035	30516
6x étagère coulissante avec bac en PP (V=33.0L)	tôle d'acier revêtement époxy/PP RAL 7035	30518

Équipements	Matériau	L x P x H (mm)	 1)	 2)	 3)	Code article
Étagère	tôle d'acier galvanisé	993 x 492 x 30	100,00			30519
Étagère	tôle d'acier revêtement époxy RAL 7035	993 x 492 x 30	100,00			30520
Caillebotis	tôle d'acier galvanisé	976 x 427 x 41	60,00			30521
Bac de rétention au sol	tôle d'acier galvanisé	978 x 430 x 85*		27,00	24,55	30522
Bac de rétention au sol grand avec caillebotis	tôle d'acier galvanisé et laqué bleu	984 x 382 x 175*		66,00	60,00	30524
Étagère coulissante avec bac en PP	tôle d'acier revêtement époxy/PP RAL 7035	888 x 415 x 107*	30,00	33,00	30,00	30525
Box pour produits chimiques	PP bleu	410 x 300 x 260				30038

* l x P correspond à la surface de dépose utile

1) Capacité de charge [kg], 2) Volume de rétention [litres], 3) Volume max. des récipients dans l'armoire [litres]

Accessoires	Matériau	L x P x H (mm)	Code article
Filtre de rechange	charbon actif	270 x 270 x 246	32952



Modèle CX.229.081.WDFW
Code article 32929-050-30542



Modèle CX.229.081.WDFW
Code article 32929-041-30548





Modèle CX.229.081.WDFW
Code article 32929-041-30550

Caractéristiques techniques



Dimensions l x P x H extérieures	mm	810 x 520 x 2290
Dimensions l x P x H intérieures	mm	751 x 493 x 1835
Poids sans équipement intérieur	kgs	93
Fréquence	Hz	50
Tension nominale	V	230
Courant d'alimentation	A	0,5
Puissance du moteur	W	120
Puissance du moteur standby	W	50

Caractéristiques principales

-  Solution de stockage autonome et flexible
-  Armoire avec caisson de ventilation, filtration intégrées

Modèle	Couleur du corps	Couleur de porte	Code article
CX.229.081.WDFW	gris anthracite RAL 7016	gris clair RAL 7035 blanc pur RAL 9010	32929-041 32929-050

Packs d'équipement (commande uniquement possible en même temps que l'armoire)	Matériau	Code article
3x étagère, 1x caillebotis, 1x bac de rétention au sol (V=28.0L)	tôle d'acier galvanisé	30542
3x étagère, 1x caillebotis, 1x bac de rétention au sol (V=28.0L)	tôle d'acier revêtement époxy RAL 7035, tôle d'acier galvanisé	30544
3x étagère, 1x bac de rétention au sol avec caillebotis (V=33.0L)	tôle d'acier galvanisé, tôle d'acier galvanisé et laqué bleu	30546
3x étagère, 1x bac de rétention au sol avec caillebotis (V=33.0L)	tôle d'acier revêtement époxy RAL 7035, tôle d'acier galvanisé et laqué bleu	30547
4x étagère coulissante avec bac en PP (V=22.0L)	tôle d'acier revêtement époxy/PP RAL 7035	30548
6x étagère coulissante avec bac en PP (V=22.0L)	tôle d'acier revêtement époxy/PP RAL 7035	30550

Équipements	Matériau	L x P x H (mm)	 ¹⁾	 ²⁾	 ³⁾	Code article
Étagère	tôle d'acier galvanisé	748 x 492 x 30	60,00			30551
Étagère	tôle d'acier revêtement époxy RAL 7035	748 x 492 x 30	60,00			30552
Caillebotis	tôle d'acier galvanisé	731 x 412 x 41	60,00			30553
Bac de rétention au sol	tôle d'acier galvanisé	736 x 415 x 112*		28,00	25,45	30554
Bac de rétention au sol avec caillebotis	tôle d'acier galvanisé et laqué bleu	739 x 411 x 129*		33,00	30,00	30555
Étagère coulissante avec bac en PP	tôle d'acier revêtement époxy/PP RAL 7035	644 x 416 x 102*	30,00	22,00	20,00	30556
Box pour produits chimiques	PP bleu	410 x 300 x 260				30038

* l x P correspond à la surface de dépose utile
1) Capacité de charge [kg], 2) Volume de rétention [litres], 3) Volume max. des récipients dans l'armoire [litres]

Accessoires	Matériau	L x P x H (mm)	Code article
Filtre de rechange	charbon actif	270 x 270 x 181	32953

CX-LINE | CX-CLASSIC-MultiRisk



Modèle CX.229.105.MM.4WD
Code article 32933-050-30806



Modèle CX.229.105.MM.4WD
Code article 32933-050-30808



Modèle CX.229.105.MM.4WD
Code article 32933-050-31947

Caractéristiques techniques

Dimensions l x P x H extérieures	mm	1055 x 520 x 2290
Dimensions l x P x H intérieures	mm	996 x 493 x 1835
Poids sans équipement intérieur	kgs	98
Fréquence	Hz	50
Tension nominale	V	230
Courant d'alimentation	A	0,5
Puissance du moteur	W	120
Puissance du moteur standby	W	50

Caractéristiques principales





Solution de stockage autonome et flexible



Armoire avec caisson de ventilation, filtration intégrées

Modèle	Couleur du corps	Couleur de porte	Code article
CX.229.105.MM.4WD	gris anthracite RAL 7016	blanc pur RAL 9010	32933-050

Packs d'équipement (commande uniquement possible en même temps que l'armoire)	Matériau	Code article
4x étagère, 2x bac de rétention au sol (V=19.0L), 4x caillebotis, 2x bac de rétention au sol (V=19.0L)	tôle d'acier revêtement époxy RAL 7035, tôle d'acier galvanisé	30805
4x étagère, 2x bac de rétention au sol (V=19.0L), 4x caillebotis, 2x bac de rétention au sol (V=19.0L)	tôle d'acier galvanisé	30806
En haut: 2x étagère, 2x caillebotis, 1x bac de rétention au sol (V=19.0L), 1x bac de rétention au sol (V=19.0L) En bas: 4x étagère coulissante (V=11.0L)	tôle d'acier revêtement époxy RAL 7035, tôle d'acier galvanisé, tôle d'acier revêtement époxy/PP RAL 7035	30807
En haut: 2x étagère, 1x bac de rétention au sol (V=19.0L), 2x caillebotis, 1x bac de rétention au sol (V=19.0L) En bas: 4x étagère coulissante (V=11.0L)	tôle d'acier galvanisé, tôle d'acier revêtement époxy/PP RAL 7035	30808
8x étagère coulissante pour armoires à paroi de séparation centrale verticale (V=11.0L)	tôle d'acier revêtement époxy/PP RAL 7035	31947

Équipements	Matériau	L x P x H (mm)	 1)	 2)	 3)	Code article
Étagère	tôle d'acier galvanisé	474 x 486 x 30	50,00			30838
Étagère	tôle d'acier revêtement époxy RAL 7035	474 x 486 x 30	50,00			30837
Caillebotis	tôle d'acier galvanisé	464 x 408 x 41	50,00			30584
Bac de rétention au sol pour armoires à paroi de séparation centrale verticale	tôle d'acier galvanisé	469 x 412 x 118*		19,00	17,27	30840
Bac de rétention au sol avec caillebotis pour armoires à paroi de séparation centrale verticale	tôle d'acier revêtement époxy bleu	466 x 406 x 136*		22,00	20,00	30841
Étagère coulissante pour armoires à paroi de séparation centrale verticale	tôle d'acier revêtement époxy/PP RAL 7035	370 x 417 x 89*	30,00	11,00	10,00	30839
Box pour produits chimiques	PP bleu	410 x 300 x 260				30038

* l x P correspond à la surface de dépose utile
1) Capacité de charge [kg], 2) Volume de rétention [litres], 3) Volume max. des récipients dans l'armoire [litres]

Accessoires	Matériau	L x P x H (mm)	Code article
Filtre de rechange	charbon actif	270 x 270 x 246	32952



Stockage sûr des pesticides dans les zones de travail

1

Box de sécurité Type 30

Disponible en option avec un caisson de sécurité de type 30 pour le stockage sécurisé de petites quantités de matières dangereuses inflammables.



2

Ventilation

Prêt pour la connexion (DN 75) à un système de ventilation technique, ventilation naturelle dans la partie inférieure de l'armoire.



3

Utilisation contrôlée

Portes verrouillables avec serrure profilée et serrure à cylindre.

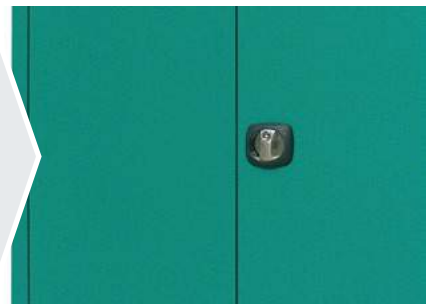

4

Équipement intérieur

Équipé d'étagères à plateaux galvanisés et d'un bac de rétention inférieur pour les grands récipients et les bidons. Les fuites sont récupérées en toute sécurité.





E-CLASSIC | modèle avec portes battantes

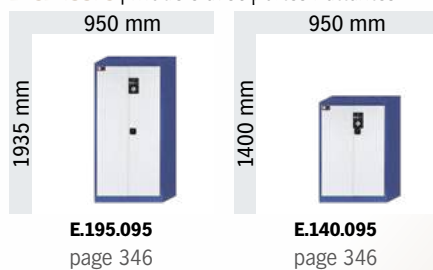

E-CLASSIC-UF | modèle avec portes battantes et
box de sécurité de type 30



E-PSM-UF | modèle avec portes battantes et box
de sécurité de type 30



E-LINE | E-CLASSIC



Modèle E.195.095.2
Code article 30629-007



Modèle E.140.095
Code article 30626-007



Modèle E.195.095
Code article 30628-007

Caractéristiques techniques

Dimensions l x P x H extérieures
Dimensions l x P x H intérieures
Poids

mm
mm
kgs

E.195.095(.2)

950 x 500 x 1935
945 x 460 x 1845
137

E.145.095(.2)



950 x 500 x 1400
945 x 460 x 1297
87

Caractéristiques principales



Modèle .2 avec étagères à plateaux soudés étanches aux liquides

Modèle	Couleur du corps	Couleur de porte	Code article
E.195.095	bleu gentiane RAL 5010	gris clair RAL 7035	30628-007
E.195.095.2	bleu gentiane RAL 5010	gris clair RAL 7035	30629-007
E.140.095	bleu gentiane RAL 5010	gris clair RAL 7035	30626-007
E.140.095.2	bleu gentiane RAL 5010	gris clair RAL 7035	30627-007

Équipements	Matériau	L x P x H (mm)	 1)	 2)	 3)	Code article
Étagère de rétention	tôle d'acier galvanisé	931 x 444 x 50*	50,00	20,00	18,18	30632
Caillebotis	tôle d'acier galvanisé	930 x 440 x 40	75,00			14740
Bac de rétention au sol	tôle d'acier galvanisé	932 x 445 x 50*		20,50	18,64	30633
Surbac	PP	869 x 378 x 88*		26,50	24,09	8564

* l x P correspond à la surface de dépose utile

1) Capacité de charge (kg), 2) Volume de rétention (litres), 3) Volume max. des récipients dans l'armoire (litres)



Modèle E.195.095.F
Code article 30634-006



Modèle EM.195.095.F
Code article 30638-006

Caractéristiques techniques

		E.195.095.F	E.195.095.F2	EM.195.095.F
Dimensions l x P x H extérieures	mm	950 x 500 x 1935	950 x 500 x 1935	950 x 500 x 1935
Dimensions l x P x H intérieures	mm	945 x 460 x 1845	945 x 460 x 1845	945 x 460 x 1845
Poids	kgs	148	156	133

Caractéristiques principales



Modèle F avec coffre de sécurité type 30





Modèle .2 avec étagères à plateaux soudés étanches aux liquides



Modèle EM utilisable comme armoire à matériel

Modèle	Couleur du corps	Couleur de porte	Code article
E.195.095.F	bleu gentiane RAL 5010	pourpre RAL 3004	30634-006
E.195.095.F2	bleu gentiane RAL 5010	pourpre RAL 3004	30635-006
EM.195.095.F	bleu gentiane RAL 5010	pourpre RAL 3004	30638-006

Équipements	Matériau	L x P x H (mm)	 1)	 2)	 3)	Code article
Étagère	tôle d'acier galvanisé	944 x 456 x 25	50,00			30640
Étagère de rétention	tôle d'acier galvanisé	931 x 444 x 50*	50,00	20,00	18,18	30632
	tôle d'acier revêtement époxy RAL 7035	805 x 383 x 50*	25,00	8,50	7,73	30769
Caillebotis	tôle d'acier galvanisé	930 x 440 x 40	75,00			14740
Bac de rétention au sol	tôle d'acier galvanisé	932 x 445 x 50*		20,50	18,64	30633
Surbac	PP	869 x 378 x 88*		26,50	24,09	8564

* l x P correspond à la surface de dépose utile

1) Capacité de charge (kg), 2) Volume de rétention (litres), 3) Volume max. des récipients dans l'armoire (litres)



Modèle EP.195.095
Code article 30630-009



Modèle EP.195.095.F
Code article 30636-009

Caractéristiques techniques

		EP.195.095	EP.195.095.2	EP.195.095.F	EP.195.095.F2
Dimensions l x P x H extérieures	mm	950 x 500 x 1935	950 x 500 x 1935	950 x 500 x 1935	950 x 500 x 1935
Dimensions l x P x H intérieures	mm	945 x 460 x 1845	945 x 460 x 1845	945 x 460 x 1845	945 x 460 x 1845
Poids	kgs	99	112	147	156

Caractéristiques principales





Modèle F avec coffre de sécurité type 30



Modèle .2 avec étagères à plateaux soudés étanches aux liquides

Modèle	Couleur du corps	Couleur de porte	Code article
EP:195.095	vert turquoise RAL 6016	vert turquoise RAL 6016	30630-009
EP:195.095.2	vert turquoise RAL 6016	vert turquoise RAL 6016	30631-009
EP:195.095.F	vert turquoise RAL 6016	vert turquoise RAL 6016	30636-009
EP:195.095.F2	vert turquoise RAL 6016	vert turquoise RAL 6016	30637-009

Équipements	Matériau	L x P x H (mm)	 ¹⁾	 ²⁾	 ³⁾	Code article
Étagère de rétention	tôle d'acier galvanisé	931 x 444 x 50*	50,00	20,00	18,18	30632
	tôle d'acier revêtement époxy RAL 7035	805 x 383 x 50*	25,00	8,50	7,73	30769
Caillebotis	tôle d'acier galvanisé	930 x 440 x 40	75,00			14740
Bac de rétention au sol	tôle d'acier galvanisé	932 x 445 x 50*		20,50	18,64	30633
Surbac	PP	869 x 378 x 88*		26,50	24,09	8564

* l x P correspond à la surface de dépose utile

1) Capacité de charge (kg), 2) Volume de rétention (litres), 3) Volume max. des récipients dans l'armoire (litres)

INDIVIDUEL ET SUR MESURE



Grâce à l'outil en ligne, vous pouvez planifier vous-même votre armoire de sécurité, y compris l'équipement d'intérieur, les dimensions et le design - le produit souhaité est alors visualisé et vous pouvez demander une offre directement.

Obtenez un aperçu de la vaste gamme de produits asecos et trouvez facilement l'armoire adaptée à vos besoins. Essayez le configurateur maintenant sur :

www.asecos-configurator.com



Ventilation des produits dangereux

Quelles sont les valeurs limites pertinentes concernant la manipulation des produits dangereux ?

Pour les activités impliquant des produits dangereux, les employés doivent être protégés contre les dangers et les dommages liés aux substances. Les valeurs limites suivantes sont importantes pour l'évaluation des risques concernant la santé lors de la manipulation et le stockage des produits dangereux :

- » Valeurs limites selon REACH
 - DNEL : Derived No-Effect Level (niveau d'exposition dérivé sans effet) (par le fabricant ou l'importateur/le distributeur)
 - DMEL : Derived Minimum Effect Level
 - Valeurs limites basées sur les risques pour les substances cancérigènes et les cellules mutagènes
- » Valeurs limites selon le règlement relatif aux produits dangereux
 - VLE : valeur limite d'exposition professionnelle : Concentration maximale sur le lieu de travail
- » Substances dangereuses cancérigènes

Un danger potentiel pour la santé peut également être déduit par le seuil de détection olfactive (SDO). Les odeurs désagréables, voire gênantes, devraient toujours être le premier signe de risques potentiels pour la santé lors de travaux avec des substances dangereuses. La limite inférieure d'explosivité (LIE) doit également être utilisée pour évaluer les risques d'explosion potentiels lors d'activités impliquant des produits dangereux inflammables.

Les rapports de concentration entre le seuil de détection olfactive (SDO), la valeur limite d'exposition professionnelle (VLE), la valeur à court terme (VCT) et la limite inférieure d'explosivité (LIE) sont indiqués dans l'illustration suivante :

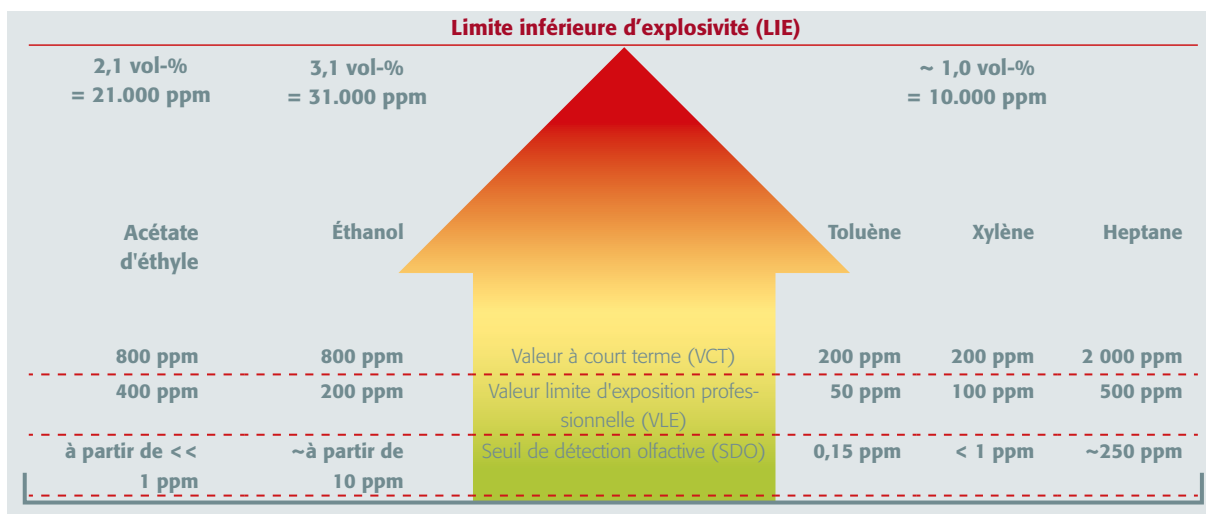

La valeur limite d'exposition professionnelle (VLE) en tant que valeur limite juridiquement contraignante

La valeur limite d'exposition professionnelle (VLE) représente le niveau maximal de concentration de substances polluantes (par exemple dans l'air), fixé sur la base de connaissances scientifiques, au-delà duquel une exposition de courte durée présente un risque pour la santé humaine ou de dégradation de l'environnement, à partir duquel des mesures d'urgence doivent être prises. Ce terme est très général et ne donne pas de précision sur la durée d'exposition.

En France, le calcul des VLEP se fait selon une méthodologie décrite par un document de référence pour l'élaboration de valeurs limites d'exposition à des agents chimiques en milieu professionnel (ANSES, 2017). Ce document définit la VLEP comme la valeur limite des indicateurs biologiques pertinents pour une exposition à une substance chimique donnée. Tout comme la VLEP-8h (Valeur Limite d'Exposition Professionnelle moyennée sur 8 heures) recommandée par l'Anses, elle vise à protéger le travailleur des effets toxiques d'une exposition (à moyen et long termes) pour une substance chimique seule (mais des effets synergies sont possibles) considérée régulièrement et pendant la durée d'une « vie de travail ».

Le code de la santé public, le code du travail français relatent de nombreux articles de lois. Plus d'informations via info@asecos.fr.



Comment puis-je respecter ces valeurs limites en toute sécurité ?

Si une substitution des produits dangereux moins dangereux est impossible – ce qui doit être justifié dans l'évaluation des risques.

L'objectif est de garantir en premier lieu la protection de la santé des employés en évitant ou en minimisant au moins l'exposition aux substances dangereuses et en évitant ainsi les accidents et les maladies dus aux produits dangereux. Si ces valeurs limites sont respectées, on peut supposer que les employés ne tombent pas malades et que leur disponibilité est maintenue durablement.

Afin d'atteindre cet objectif et d'éviter en même temps la formation d'une atmosphère explosive dangereuse, des mesures de ventilation ou l'aspiration des produits dangereux à la source sont d'une importance primordiale.

Dans la pratique, des mesures techniques existent de longue date. Cependant, elles doivent être différenciées en fonction de l'activité afin d'aspirer les substances dangereuses de manière sûre.

1. Stockage passif de substances dangereuses

Les récipients pour les substances dangereuses dans l'armoire de sécurité ou dans l'entrepôt sont hermétiquement fermés et ils ne sont ni remplis, ni vidés, ni ouverts à d'autres fins pendant le stockage dans l'entrepôt.

Dans ces exemples d'utilisation, une ventilation mécanique peut être effectuée en les raccordant à une installation de sortie d'air ou à des appareils de filtration de l'air ambiant existants sur le site. Si une ventilation technique permanente est impossible, des mesures de remplacement comparables doivent être prises afin de ne pas exposer le personnel à des risques pour la santé et de garantir la protection contre les explosions.



Vous trouverez des produits adaptés et complémentaires sur les pages suivantes de ce catalogue.



2. Stockage actif ou travail avec des substances dangereuses (par ex. transvasement, recueil, etc.)

les substances dangereuses sont stockées dans des récipients mobiles utilisés en tant que récipients de prélèvement ou de recueil sur le lieu de stockage ou ouverts à d'autres fins.

Dans ces cas, le risque d'exposition à des substances dangereuses est considéré comme étant plus élevé. Par conséquent, en principe, aucun travail de remplissage ou de transvasement ne doit être effectué dans un entrepôt. Dans la pratique, cela peut être nécessaire pour le transvasement de petites quantités ou pour l'élimination des solvants. De telles applications devraient être effectuées dans des armoires de sécurité à ventilation technique ou, mieux encore, dans des postes de travail appropriés pour les substances dangereuses. Vous trouverez des solutions de produits sûres dans ce catalogue.

Le saviez-vous ?

Notre série de mesures pour le stockage actif dans des armoires de type 90 a montré qu'en cas de fonctionnement conforme des armoires de sécurité à ventilation technique, il ne faut pas s'attendre à la formation d'une atmosphère explosive dangereuse. Cela vaut aussi bien pour le transvasement de petites quantités dans les armoires de sécurité que lors de l'élimination de solvants et, en outre, en cas de petites fuites dans le travail quotidien. Une division en zones potentiellement explosives n'est pas nécessaire. Si les mesures de ventilation décrites sont respectées, on peut supposer que les valeurs limites d'exposition professionnelle et les valeurs à court terme pour les substances dangereuses sont respectées. Il n'est donc pas nécessaire de porter une protection respiratoire lors des activités sur les armoires de sécurité à ventilation technique.

Demandez simplement le Guide des produits dangereux avec toutes les informations détaillées gratuitement sur www.asecos.fr !



La limite inférieure d'explosion d'une substance est plusieurs fois supérieure à la limite d'exposition professionnelle d'une substance. Par conséquent, veillez toujours à une ventilation adéquate et respectez ainsi les deux valeurs limites en toute sécurité.



Ventilation des produits dangereux

Ventilation technique des armoires de sécurité

1.

La ventilation technique doit pouvoir garantir une filtration des vapeurs des solvants de l'armoire de sécurité.

2.

Si des substances corrosives ou toxiques sont stockées ou si les employés respirent une odeur désagréable émanant des substances stockées, une ventilation technique de l'armoire de sécurité doit être prévue.

3.

Grâce au **caisson de filtration UFA.025.030**, il est possible de garantir une ventilation technique des armoires de sécurité sans un ventilateur d'évacuation !

Veuillez vous conformer aux conditions d'utilisation en vigueur dans votre pays.

Quelles sont les différentes alternatives de ventilation ?

Ventilation naturelle

- + Aucune conduite d'évacuation n'est nécessaire
- Les zones dans ou autour de l'armoire doivent être entretenues / garanties en permanence
- Danger potentiel pour la santé des employés en raison des vapeurs qui s'échappent
- L'armoire de sécurité ne doit pas contenir de sources d'inflammation

Ventilation technique avec conduit d'évacuation d'air vers l'extérieur

- + Aucun risque pour la santé des employés
- + Toutes les substances dangereuses (y compris les vapeurs acides et bases) sont éliminées
- Des conduites d'évacuation d'air coûteuses avec des ouvertures possibles sur le mur / plafond deviennent nécessaires
- L'installation de l'armoire de sécurité n'est plus flexible
- Consommation d'énergie due aux pertes de chaleur dans l'air évacué

Ventilation technique avec filtre intégré

- + Aucun risque pour la santé des employés
- + Aucune conduite d'évacuation d'air coûteuse n'est nécessaire
- + Installation flexible de l'armoire de sécurité
- + Aucune perte d'énergie due à l'évacuation de l'air vers l'extérieur
- + Surveillance électronique permanente du volume d'air évacué
- + Système contrôlé et certifié
- Seules les vapeurs de solvants (hydrocarbures) peuvent être filtrées



Dans les pages suivantes, vous trouverez de plus amples informations sur les solutions de produits qui simplifient et permettent une ventilation technique.

N'hésitez pas à nous contacter si vous avez d'autres questions concernant la ventilation des armoires de sécurité. Notre équipe est bien sûr à votre entière disposition.



Zonage des liquides inflammables – Stockage dans l'armoire de sécurité (Règle DGVU 113-001, recueil d'exemples 2.2.8)

AUCUNE ZONE

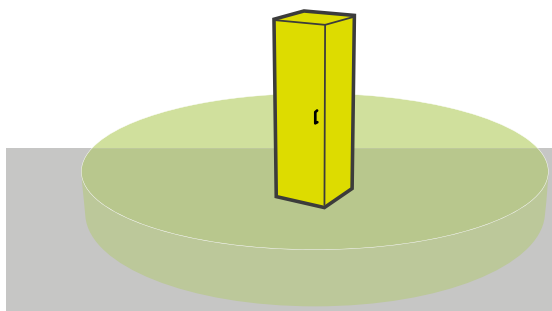

Cas A : la LIE (limite inférieure d'explosivité) est en sécurité, puisque le point d'éclair du liquide inflammable est suffisamment au-dessus de la température de stockage (voir TRBS 2152 Partie 1, point 3.2 (3) - TRGS 721)

ou

Cas B : le point d'inflammation ne se situe **pas** au-dessus de la température de stockage (voir TRBS 2152 Partie 1, point 3.2 (3) – (TRGS 721))

La ventilation technique est disponible et les conditions suivantes sont remplies :

- Conteneur fermé hermétiquement, contrôle régulier des fuites.
- Les conteneurs ne peuvent pas être ouverts (pas de remplissage ni de transvasage, pas de prélèvement des échantillons).
- Stockage de conteneurs sans mouillage externe par des liquides inflammables.

Mesures de protection :

Cas A : conformément à TRBS 2152 Partie 2, point 2.3.2 – (TRGS 722)

Cas B : selon TRBS 2152 Partie 2, point 2.4.4.3 (TRGS 722)

Cas A et B : selon TRBS 2152 partie 4, aucun

ZONE 2 à l'intérieur de l'armoire AUCUNE ZONE à l'extérieur

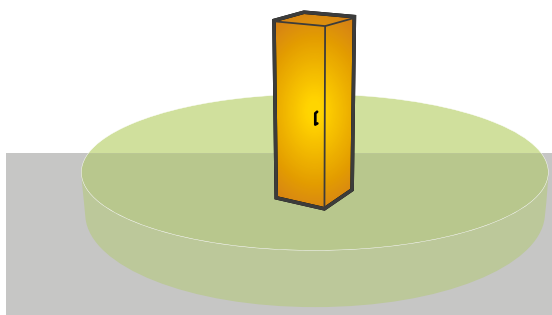

Le point d'inflammation ne se situe **pas** suffisamment au-dessus de la température de stockage

(voir TRBS 2152 Partie 1, point 3.2 (3) – TRGS 721)

Cas C : **la ventilation technique** est disponible, les conditions de zonage (**Cas B**) ne sont pas respectées en tous les points, cependant, les conteneurs sont fermés hermétiquement

ou

Cas D : **l'aération naturelle** est disponible et les conditions suivantes sont remplies :

- Conteneur fermé hermétiquement, contrôle régulier des fuites.
- Les conteneurs ne peuvent pas être ouverts (pas de remplissage ni de transvasage, pas de prélèvement des échantillons).
- Stockage de conteneurs sans mouillage externe par des liquides inflammables.

Mesures de protection :

Cas C : selon TRBS 2152 Partie 2, point 2.4.4.3 (TRGS 722)

Cas D : selon TRBS 2152 Partie 2, point 2.4.4.2 (TRGS 722)

Cas C et D : selon TRGS 2152 partie 4, aucun

ZONE 1 à l'intérieur de l'armoire ZONE 2 à l'extérieur de l'armoire

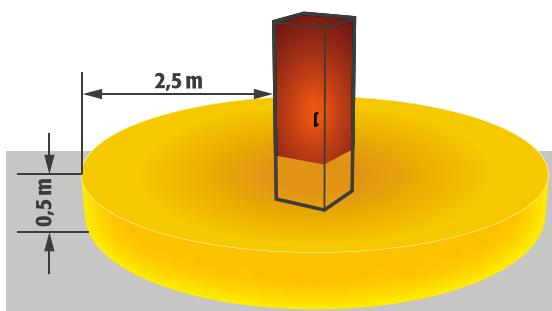

Le point d'inflammation ne se situe **notamment pas** suffisamment au-dessus de la température de stockage

voir TRBS 2152 Partie 1, point 3.2 (3) – (TRGS 721)

Cas E : **l'aération naturelle** est disponible, les conditions de zonage (**Cas D**) ne sont pas respectées en tous les points, cependant, les conteneurs sont fermés hermétiquement

selon les mesures de protection :

Cas E : selon TRBS 2152 Partie 2, point 2.4.4.2 (TRGS 722)

Cas E : selon TRBS 2152 partie 4, aucun

Conformément à TRBS 2153 Partie 3, les zones sont déterminées pour éviter les sources d'inflammation dans tous les cas mentionnés

L'intérieur du conduit d'évacuation doit être classé dans la même zone que l'intérieur de l'armoire de sécurité.



Caisson de ventilation, filtration

La solution polyvalente pour respecter les limites nationales d'exposition professionnelle et éviter une atmosphère explosive dans l'armoire de sécurité pour les solvants.

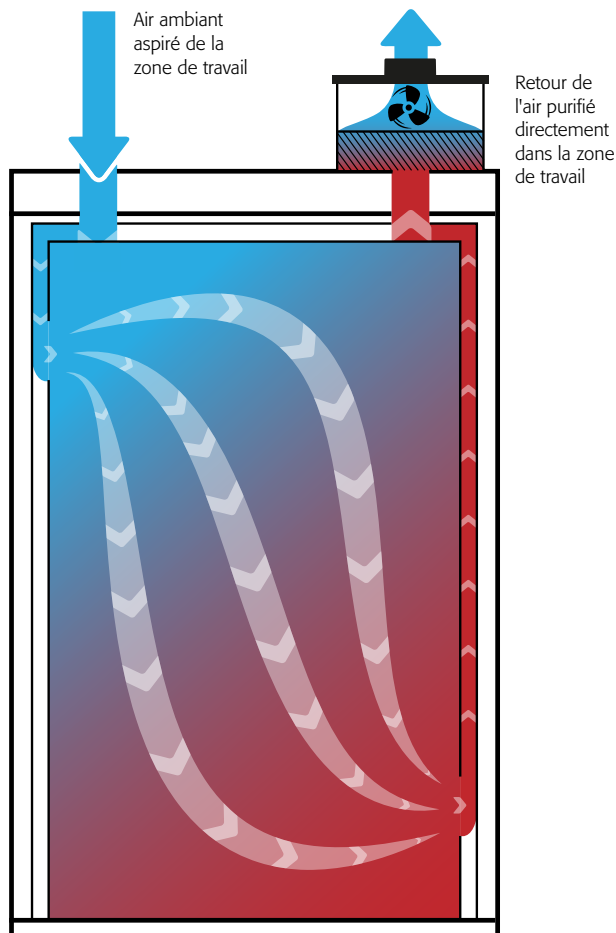

Avantages

- » Évite les ouvertures complexes sur les murs et au plafond et les conduits d'évacuation d'air coûteux
- » Grande variété de choix pour l'emplacement de l'installation
- » Protection personnelle efficace par l'absorption sûre des vapeurs nocives avec rétention dans le système de filtration
- » Niveau sonore très faible, environ 23 dB (A) seulement
- » Évite systématiquement les zones dangereuses à l'intérieur et autour de l'armoire de sécurité

Caractéristiques du produit et mise en service :

Technologie de filtrage

- Charbon actif (filtre principal) et charbon actif à large bande (filtre secondaire) comme matières filtrantes absorbantes
- Boîtier du filtre en plastique réutilisable (ABS) - les filtres usagés sont retraités de manière durable après leur retour.
- Dans le cas peu probable d'une rupture du filtre, le filtre secondaire offre une sécurité supplémentaire.

Contrôle de l'évacuation d'air

- Contrôle permanent et électronique du volume d'air d'évacuation
- Alarme visuelle et sonore avec contact d'alarme libre de potentiel

Contrôle du filtre

- Contrôle permanent de la saturation du filtre
- Alarme à 2 niveaux : optique via l'écran, sonore via le signal d'alarme et avec un contact d'alarme libre de potentiel

Montage, facile et sûr en seulement 2 étapes :

- Placer l'unité de circulation du filtre au dessus de l'armoire
- Brancher l'alimentation du secteur
- Utiliser le contact libre de potentiel en option pour déclencher une alarme





Code article 39306



Code article 39306 + 26885

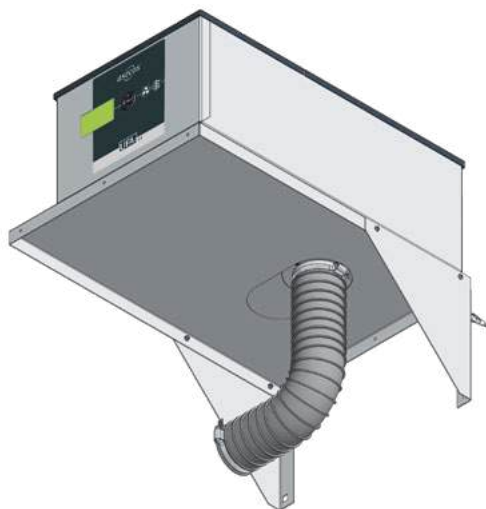

Code article 39306 + 23458

Veuillez noter les conditions d'utilisation spécifiques à chaque pays qui vous engageant. En cas de doute, les utilisations possibles doivent être convenues avec l'autorité compétente.

Caisson de ventilation à filtre intégré – plus de percage, plus de conduits de ventilation à installer

- Flexibilité d'installation du poste de travail
- Protection du personnel grâce à la filtration des vapeurs nocives
- Silencieux 23 dB (A)
- Validation ATEX, marquage C` II 3/-G Ex ic nA IIB T4 Gc
- En acier finition époxy Complet avec système de filtration à plusieurs niveaux, filtre secondaire, câble de raccordement et fiche secteur
- Electronique de surveillance pour la surveillance de l'air évacué et du filtre et écran pour l'affichage de l'état et des erreurs inclus
- Panneau de commande à touches pour la navigation des fonctions et la consultation de l'état
- Alarme sonore et visuelle avec contact sec pour alarme extérieure
- Testé avec succès par l'institut de contrôle certifié



Le système de filtration UFA.25.30 est capable de retenir les vapeurs de solvants à hauteur de 99,999%.

Caractéristiques techniques		Tous les modèles
Dimensions l x P x H extérieur	mm	308 x 555 x 256
Tension nominale	V	85-265
Fréquence	Hz	50/60
Courant d'alimentation	A	0,13
Niveau sonore	db	23,0
Poids	kgs	18
Débit volumique	m ³ /h	10
Contact sec pour alarme extérieur		
Courant de commutation maximum	A	10
Tension nominale maximum AC	V	230
Tension nominale maximum DC	V	30

Modèle	Code article
Caisson de ventilation à filtration intégrée avec contrôle du débit d'air pour toutes les armoires et les armoires sous paillasse	39306
Caisson de ventilation à filtration intégrée avec contrôle du débit d'air pour armoire à fûts	40259
Accessoires	Code article
Socle mural pour UFA.25.30	23458
Chassis mobile (sans armoire de sécurité) pour intégration du caisson de filtration	26885
Filtre de rechange (charbon actif)	40202
Filtre secondaire de rechange	40200

Modules d'extraction



Module d'extraction

pour montage mural, avec contrôle du débit d'air, Conforme CE :
CE 0113/-G Ex ic nA IIC T4, antidéflagrant
Code article 8678

Caractéristiques techniques

HF.EA.8678

Dimensions l x P x H extérieur	mm	600 x 375 x 600
Tension nominale	V	230
Fréquence	Hz	50
Courant d'alimentation	A	0,6
Niveau sonore	db	39,0
Vitesse	tr/min	2780
Poids	kgs	25

Système de ventilation technique pour au maximum 4 armoires de sécurité

Les vapeurs et les gaz doivent être captés selon la réglementation, en leur point d'émission

- Adapté à un renouvellement d'air, de 10x/h
- Contrôle du flux avec réglages de pression intégré
- Connecteur de 100/140mm de diamètre
- Validation ATEX: CE 0113/-G Ex ic nA IIC T4
- Habillage extérieur en acier finition époxy

Montage mural

- Avec console murale et jeu de montage



Diagramme

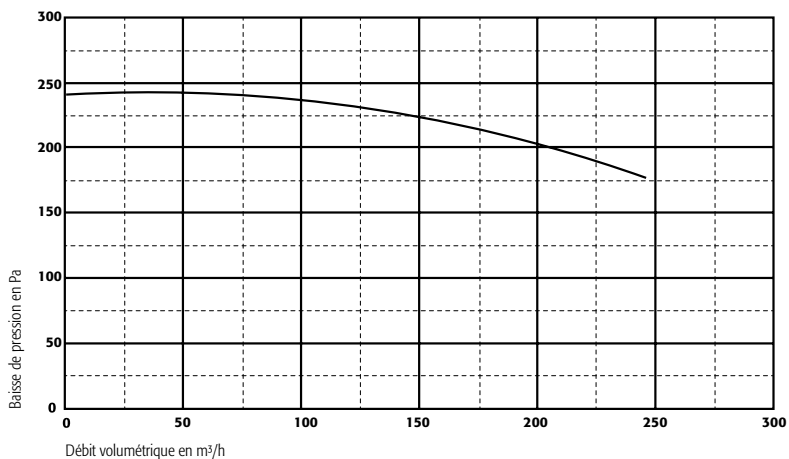

Modèle

Module d'extraction avec contrôle du débit d'air pour 4 armoires de sécurité

Code article

8678

Modules d'extraction



Unité d'extraction
pour le montage sur l'armoire, pour toutes les armoires, avec contrôle du débit d'air, Conforme CE : CE Ⓜ II 3/- G Ex ic nA IIC T4, antidéflagrant, Extraction de : Zone EX 2 / Montage : en dehors de la zone EX
Code article 14220



Unité d'extraction
pour le montage sur l'armoire, pour toutes les armoires, Conforme CE : CE Ⓜ II 3/- G Ex ic nA IIC T4, antidéflagrant, Extraction de : Zone EX 2 / Montage : en dehors de la zone EX
Code article 14218

Utilisation directe sur le lieu de travail ou pour une fixation murale – prêt pour une installation facile et pratique

Les vapeurs et les gaz doivent être captés selon la réglementation, en leur point d'émission

- Silencieux pour une installation directe sur le lieu de travail
- Équipé avec un câble de raccordement et d'alimentation
- Connecteur DN 75
- Conformité ATEX CE Ⓜ II 3/- G Ex ic nA IIC T4

Dispositif de surveillance de l'extraction d'air

- Boîtier de réglage de pression intégré
- En cas de dysfonctionnement du ventilateur, le témoin lumineux s'allume

Sans dispositif de surveillance de l'extraction d'air

- Le témoin lumineux vert s'éteint en cas de coupure de courant

Contact sec pour alarme extérieure

- Unité avec surveillance de l'extraction d'air supplémentaire disponible

Montage mural

- incl. consoles murales, tuyau flexible, colliers de fixation de tuyau, matériel de fixation



Module d'extraction
pour montage mural, pour les armoires de sécurité sous pailleasse, avec contrôle du débit d'air, Conforme CE : CE Ⓜ II 3/- G Ex ic nA IIC T4, antidéflagrant, Extraction de : Zone EX 2 / Montage : en dehors de la zone EX
Code article 24315

Caractéristiques techniques

Caractéristiques techniques		Tous les modèles
Dimensions l x P x H extérieur	mm	200 x 400 x 200
Tension nominale	V	230
Fréquence	Hz	50
Courant d'alimentation	A	0,35
Niveau sonore	db	35,0
Vitesse	tr/min	2400
Poids	kgs	11

Diagramme

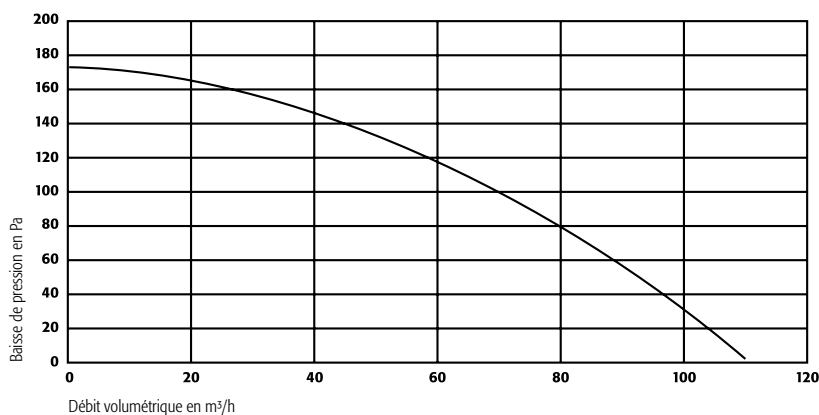

Module d'extraction
pour montage mural, Conforme CE : CE Ⓜ II 3/- G Ex ic nA IIC T4, antidéflagrant, Extraction de : Zone EX 2 / Montage : en dehors de la zone EX
Code article 17178

Modèle

Modèle	Code article
Unité d'extraction avec contrôle du débit d'air	14220
Module d'extraction sans contrôle du débit d'air	17178
Module d'extraction avec contrôle du débit d'air pour le montage mural	17177
Unité d'extraction avec contrôle du débit d'air	contact d'alarme sec 16454
Module d'extraction avec contrôle du débit d'air pour le montage mural	contact d'alarme sec 18568
Module d'extraction avec contrôle du débit d'air pour le montage mural, pour les armoires de sécurité sous pailleasse	24315
Module d'extraction avec contrôle du débit d'air pour le montage mural, pour les armoires de sécurité sous pailleasse	contact d'alarme sec 24732
Unité d'extraction sans contrôle du débit d'air	14218

Module, contrôle débit d'air



Code article 39709

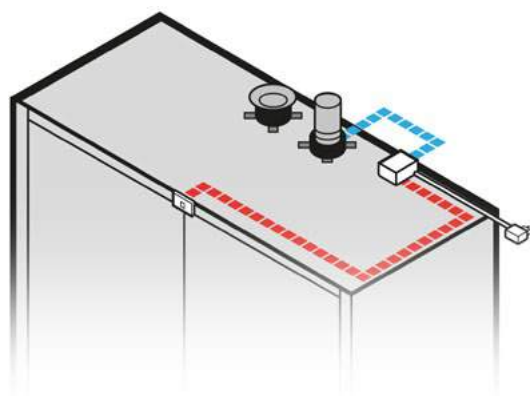

Code article 14945

SAS, Système d'Assistance à la Sécurité

pour le contrôle permanent du **stockage sûr et énergétiquement efficace** de substances dangereuses

- **Sécurité maximale grâce à un contrôle permanent de la ventilation technique (protection contre les explosions et protection de la santé des employés)**
- **Haute efficacité énergétique grâce au contrôle de la demande d'air extrait en fonction des besoins techniques**
- Pour les armoires de sécurité selon la norme EN 14470-1 ainsi que les armoires pour bouteilles de gaz selon la norme EN 14470-2
- Peut être installé en sortie d'usine ou monté ultérieurement dans des armoires de sécurité existantes
- Détection permanente du débit volumique de l'air évacué par mesure intégrée de la pression différentielle avec analyse électronique
- Alarme visuelle lorsque le débit minimal d'air vicié n'est pas atteint et lorsque les portes ou les coulissants ne sont pas complètement fermés
- Contact d'alarme libre de potentiel pour la surveillance centrale
- Batterie tampon en cas de panne de courant (en option)
- Prise de mesure pour le réglage ciblé d'un débit volumique d'air extrait économe en énergie

Caractéristiques techniques

		SAS
Boîtier électronique L x P x H	mm	90 x 75 x 45
Fréquence nominale	Hz	50/60
Courant nominal	mA	100
Débit d'air extrait	m ³ /h	10-150

Surveillance de l'extraction d'air, contrôle sûr et pratique de l'extraction d'air, installation rapide

- Surveillance de l'extraction d'air électro-pneumatique
- Débit volumique minimum, 30m³/h
- Équipé avec un câble de raccordement (3m) et d'alimentation
- Pour le montage entre l'armoire de sécurité et le système d'aération sur site
- Connecteur DN 75
- Prêt pour le branchement, installation rapide
- Conformité ATEX **CE** II 3/-G Ex n IIC T4

Caractéristiques techniques

		APG.26.30-BL
Dimensions l x P x H extérieur	mm	300 x 400 x 265
Courant d'alimentation	A	0,15
Niveau sonore	db	28,0
Poids	kgs	10
Débit volumique minimal	m ³ /h	30

Modèle	Description	Code article
SAS pour armoires de sécurité selon DIN EN 14470-1	Système de surveillance de l'état du renouvellement d'air min. 10 fois avec affichage optique, contact de commutation libre de potentiel et point de mesure externe de la pression différentielle	39709
SAS pour armoires basses selon DIN EN 14470-1	Système de surveillance de l'état du renouvellement d'air min. 10 fois avec affichage optique, contact de commutation libre de potentiel et point de mesure externe de la pression différentielle	39710
SAS pour armoires pour bouteilles de gaz comprimé selon DIN EN 14470-2	Système de surveillance de l'état du renouvellement d'air min. 10 fois avec affichage optique, contact de commutation libre de potentiel et point de mesure externe de la pression différentielle	40174
APG.26.30-BL	Unité de contrôle d'évacuation d'air avec contrôle du débit d'air BASIC-LINE	14945



Ventilateur

Modèle EH.VE.5794

Conforme CE : CE II 2/2G Ex h IIB T3 Gb X, antidéflagrant, Extraction de : Zone EX 1 / Montage : Zone EX 1, avec amortisseurs de chocs

Code article 5794

Ventilateurs, puissants et sûrs.

- Boîtier et roue en PP
- Protection contre les fuites de gaz
- Manchons de raccordement NW 75
- Classe de protection IP 55
- Débit volumique 60-250 m³/h
- Pression totale 240-175 Pa
- Avec support de montage

Caractéristiques techniques EH.VE.5793

Dimensions l x P x H extérieur	mm	275 x 225 x 312
Tension nominale	V	230
Fréquence	Hz	50
Courant d'alimentation	A	4,5
Niveau sonore	db	45,0
Vitesse	tr/min	2850
Poids	kgs	4,2



Ventilateur

Conforme CE : CE II 3/_G Ex h IIB T3 Gc X, antidéflagrant, Extraction de : Zone EX 2 / Montage : en dehors de la zone EX, avec amortisseurs de chocs

Code article 5793

Caractéristiques techniques EH.VE.5794

Dimensions l x P x H extérieur	mm	335 x 225 x 312
Tension nominale	V	3x400
Fréquence	Hz	50
Courant d'alimentation	A	2,9
Niveau sonore	db	45,0
Vitesse	tr/min	2760
Poids	kgs	4,8



Bride de serrage en acier chromé avec un diamètre entre 70 et 90 mm

Code article 5797



Vanne papillon en polyéthylène avec un diamètre interne de 75 mm

Code article 5798



Tuyau d'aspiration flexible en plastique d'un diamètre interne de 75 mm

Code article 1434



Commutateur de protection du moteur adapté aux ventilateurs

Code article 5799

Modèle

Modèle	Code article
Ventilateur EH.VE.5793	5793
Ventilateur EH.VE.5794	5794

Accessoires

Accessoires	Code article
Commutateur de protection du moteur adapté aux ventilateurs	5799
Boîtier de protection pour commutateur de protection du moteur	5803
Tuyau d'aspiration flexible en plastique d'un diamètre interne de 75 mm	1434
Pièce en T en PVC avec un diamètre interne de 75 mm	8681
Vanne papillon en polyéthylène avec un diamètre interne de 75 mm	5798
Bride de serrage en acier chromé avec un diamètre entre 70 et 90 mm	5797



Aperçu

Postes de travaux à flux laminaire destinés aux matières dangereuses – profondeur 600 mm et 750 mm

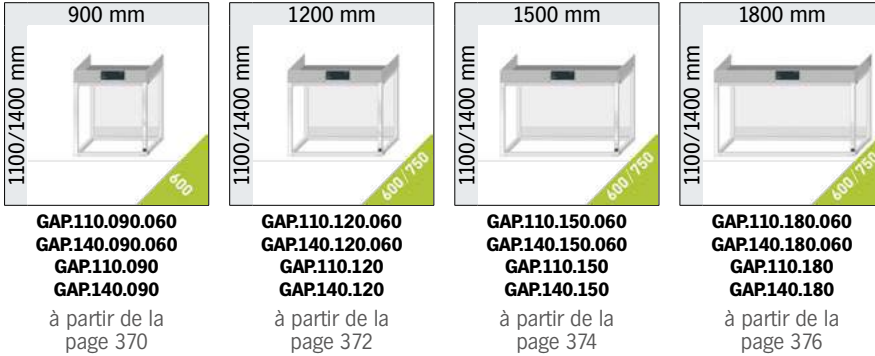

Postes de travaux à flux laminaire destinés aux matières dangereuses – profondeur 600 mm et 750 mm

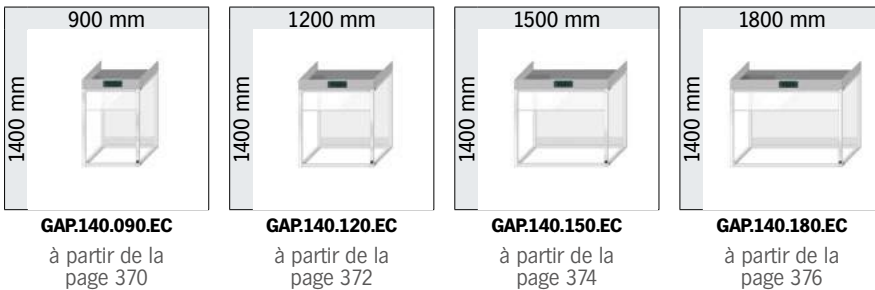

Poste de travail à flux laminaire pour la pesée

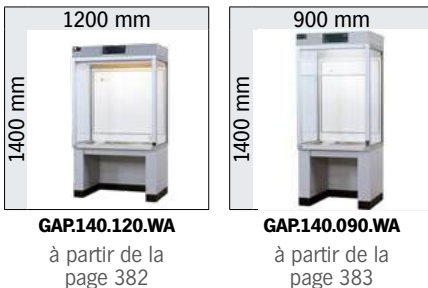

Sorbonne de pharmacie



Poste de travail

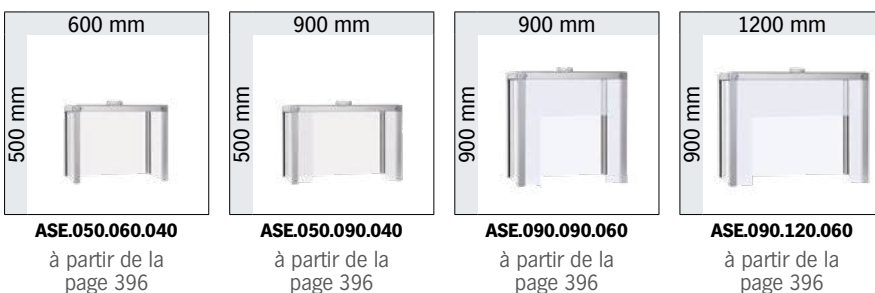

Êtes-vous en contact avec des matières dangereuses sur votre poste de travail ?

Les obligations légales des employeurs ont été véritablement renforcées ces dernières années et elles imposent néanmoins **un niveau de responsabilité plus élevé.**

L'air est le moyen approprié d'évacuation des matières dangereuses d'une zone dangereuse, à travers des filtres par exemple, ou vers des zones d'où il sera dissipé. L'objectif majeur, est de protéger le personnel de toute vapeur nocive.

Une large gamme d'applications.

En plus des laboratoires traditionnels tels que cités dans les directives « Travailler en sécurité dans les Laboratoires », (directives allemande des laboratoires BGI 850-0), il existe plusieurs autres postes de travail où les matières dangereuses sont présentes. Il s'agit, par exemple :

- Des machines (pour refroidissement, broyage, puce électronique, etc.)
- Du stockage (solvants, produits chimiques...)
- Des ateliers (avec zones de soudage, de nettoyage, de peinture, de broyage...)
- Laboratoire d'anatomie pathologique

Le diagramme suivant présente une fiche pour l'analyse d'un poste de travail

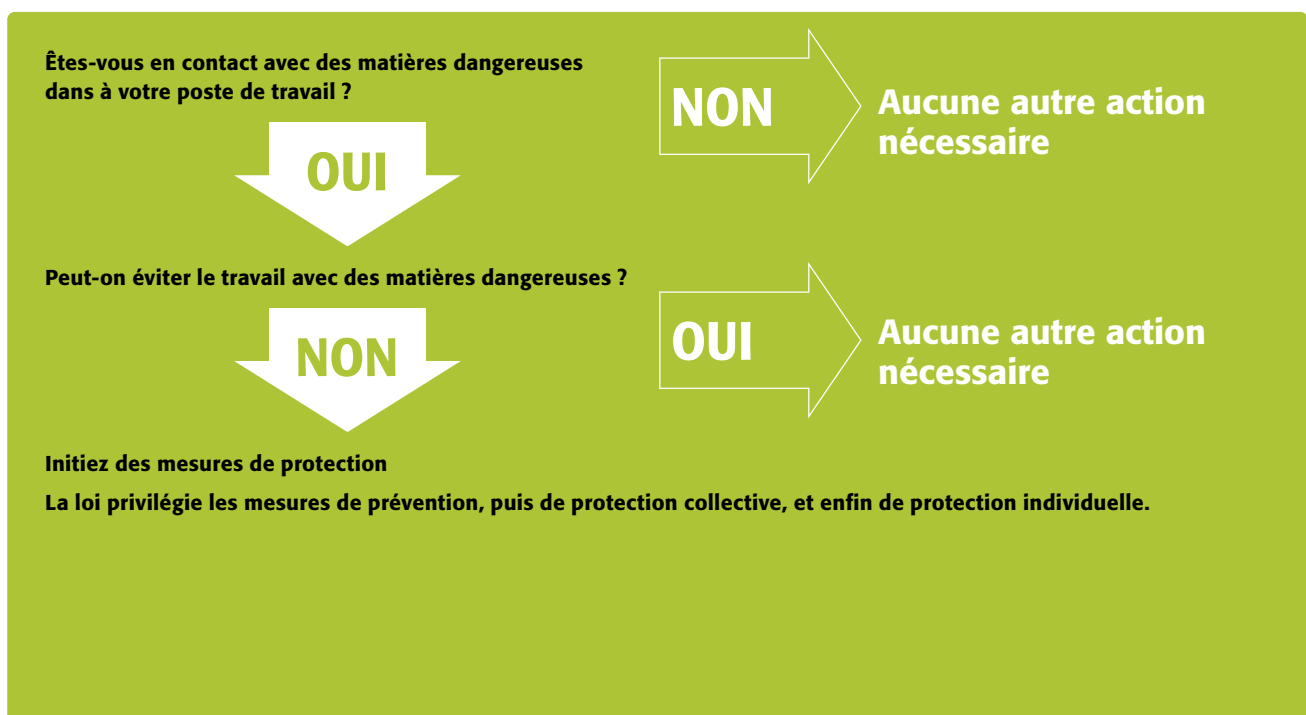

Efficacité

- Sorbonnes selon EN 14175-3
- Poste de travail destiné aux matières dangereuses avec contrôle des flux, selon EN 14175-3
- Poste de travail destiné aux matières dangereuses (évacuation des produits pharmaceutiques)(APA) selon EN 12924 Partie 4 : 2012
- Poste de travail (ASE) sans contrôle de flux selon EN 14175-3
- Source d'extraction - Différents systèmes d'extraction

La prévention, et les mesures de protection collective, sont préférables aux mesures de protection individuelle

Les solutions

Fonctionnement du poste de travail destiné aux matières dangereuses d'asecos

L'extraction efficace des substances dangereuses dans une sorbonne est le résultat d'une combinaison entre l'air entrant et sortant.

Pour capter et évacuer efficacement les substances dangereuses, il faut une vitesse d'air élevée au niveau de l'ouverture frontale.

Seule cette méthode empêche que les substances dangereuses n'aillent créer des turbulences sur la paroi arrière avant d'être évacuées vers l'extérieur par la facade avant de la sorbonne.

Rideau à flux laminaire

Les hottes asecos peuvent satisfaire aux exigences décrites ci-dessus grâce à l'extraction optimale de l'air combiné à la mise en oeuvre d'un rideau d'air par flux laminaire en facade. Fonctionnement :

- L'air pour le rideau à flux laminaire est aspiré dans la pièce par un ventilateur.
- Puis l'air est guidé à travers les profilés creux du cadre, en aluminium (joints en EPDM)
- Ensuite l'air sous pression va alimenter 2 rampes avec des buses inclinées à 45° vers l'intérieur de la hotte
- Les substances dangereuses (gaz, vapeurs ou particules en suspension) présentes ou générées au sein de l'espace de travail sont ainsi efficacement captées et transportées vers le déflecteur arrière
- Le client doit raccorder la hotte à un système de ventilation vers l'extérieur du bâtiment

Fonctionnement en toute sécurité

- Affichage LED de l'état de fonctionnement de la ventilation grâce à un système de contrôle électronique
- Surveillance du débit réel de l'air dans les conduits d'admission et d'extraction par le biais d'un capteur de perte de charge
- Capteur de perte de charge paramétrable, réglé d'usine avec valeur de consigne correspondant au débit minimum d'air requis
- Alarme sonore et visuelle en cas d'écart de 10% par rapport aux valeurs paramétrées. L'alarme visuelle ne s'éteint que lorsque la valeur de consigne pré-réglée est à nouveau atteinte.

- Batterie intégrée de série pour un fonctionnement en continu et sécurisé de tout le dispositif de surveillance, même en cas de panne de courant
- Contact sec (option), pour alarmes à un poste de contrôle central

Sécurité lors de la manipulation de substances dangereuses

Les hottes asecos garantissent un degré élevé de sécurité et de protection pour la santé de l'utilisateur grâce à une captation efficace, à l'aide des 2 rideaux d'air à flux laminaire en facade, et une extraction optimale des substances dangereuses hors de la hotte.

Conclusion

Les postes de travail destinés aux matières dangereuses asecos garantissent :

- › L'optimisation des 2 rideaux d'air à flux laminaire en facade
- › L'extraction optimale de l'air hors de la hotte
- › L'équipement électronique de contrôle de la ventilation

Une sécurité, protection maximale pour la santé de l'utilisateur

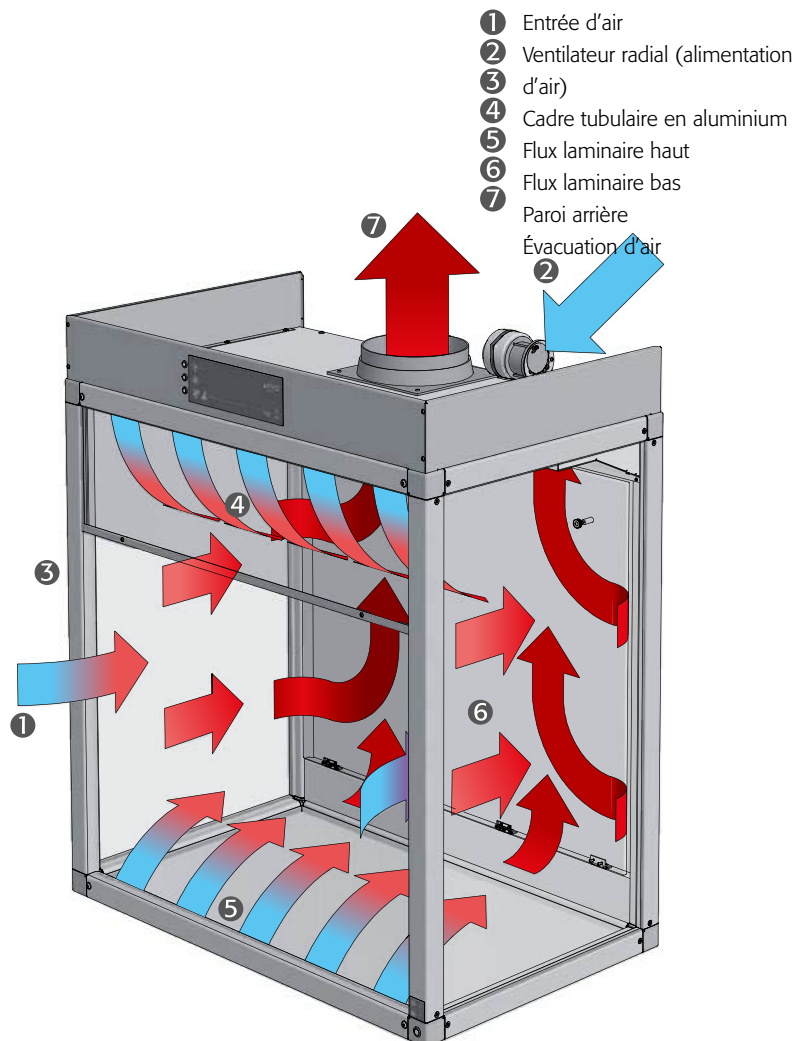

Test des équipements d'air selon la norme EN 14175 Partie 3

Qu'est-ce-que cela signifie ?

La norme EN 14175 comporte les parties suivantes :

Partie 1 : Conditions

Partie 2 : Exigences de sécurité et de capacité

Partie 3 : Méthodes types de test

Partie 4 : Procédure de test sur site

Partie 5 : Recommandations d'installation et d'entretien

Partie 6 : Taux du flux d'évacuation avec volume régulé

Partie 7 : Sorbonnes pour application spéciale avec haute charge thermique et / ou charge acide

Objectif :

L'objectif de la partie 3 de la Norme européenne EN 14175 est de définir la procédure de test type pour l'évaluation du niveau de sécurité et la capacité de flux d'air des équipements d'évacuation.

Selon la relative à la gestion des matières dangereuses, les vapeurs dangereuses, gaz, ou matières solides en suspension doivent être totalement dans leur zone d'émanation ou de production pour éviter tout effet néfaste sur la santé ou sur l'environnement.

Les postes de travail asecos destinés aux matières dangereuses sont un moyen hautement efficace pour assurer la protection de l'air contre les vapeurs, les gaz ou les matières solides en suspension impliqués dans la manipulation des matières dangereuses (par exemple lors du remplissage d'un conteneur, du collage, de la préparation, du pesage, etc.)

Des tests réalisés selon la Partie 3 de la norme EN 14175, ont démontré que l'utilisation des hottes asecos, préviennent la formation de mélanges explosifs.

Commentaires :

Les limites inférieures maximales d'explosivité

connues se situent autour de 6 000 ppm (la limite inférieure d'explosivité (LIE) d'hydrogène). Le test selon la norme DIN 12924 Partie 1 relative la concentration maximale de polluant à l'intérieur de l'appareil autorise une concentration maximale de 2 000 ppm de polluants (facteur sécurité de niveau 3). Ce test a clairement démontré que la concentration maximale des polluants dans les postes de travail asecos n'excède pas 320 ppm. Ce qui offre à l'utilisateur un niveau de sécurité 20 fois supérieur et meilleur que les exigences de la Partie 1 de la norme DIN 12924.

Tous les tests ont été effectués par des instituts de test reconnus et certifiés.

Conditions du test :

- Pour tester la capacité d'aspiration, neuf capteurs 1 sont placés sur une grille directement en face du poste de travail, suivant un plan de mesure parallèle à l'ouverture avant (Figure B).
- Une plaque, rectangulaire 2 de 1 900 mm de hauteur et 400 mm de largeur est construite sur la façade avant du poste de travail.
- Lors du test de la capacité d'aspiration, la plaque est déplacée à une vitesse de 1m par seconde dans le sens transversal au côté avant, la profondeur du poste de travail.
- Un mélange d'hexafluorure de soufre (SF₆) et d'azote (N₂) est utilisé comme gaz d'essai, dans lequel la teneur en SF₆ est de 10% de volume.

Exécution du test :

- La plaque (2) , est déplacée à une vitesse

de 1m par seconde dans le sens transversal par rapport à la façade avant du poste de travail.

- Sur chaque côté, la plaque est déplacée vers un point à environ 600mm au-delà de la profondeur totale du poste de travail.
- Un espace de trente secondes sépare chaque tour. La concentration du gaz d'essai est ainsi mesurée et enregistrée.
- Le mouvement de la plaque est engagé après 60 s et six tours complets sont effectués.
- L'analyseur du gaz mesure en continu le signal pendant encore 30 secondes.
- La sortie du gaz test est fermée et les données sont évaluées.

Toutes les mesures évaluées sont collectées et répertoriées dans le rapport de test. Le test est considéré comme réussi si la valeur limite de test de 0,65 ppm n'est pas dépassée.

Les résultats obtenus à la fin du test mettent en exergue les excellentes performances des postes de travail asecos.

Conclusion:

Si le poste de travail est correctement utilisé, la concentration en polluants, est bien en dessous des niveaux autorisés par la norme DIN 12924, partie 1, et prévient la formation des mélanges explosifs !

- 1 Surface de mesure avec 9 capteurs
- 2 Plaque mobile positionnée parallèlement à la face avant du poste de travail aux matières dangereuses.
- 3 Poste de travail destiné aux matières dangereuses

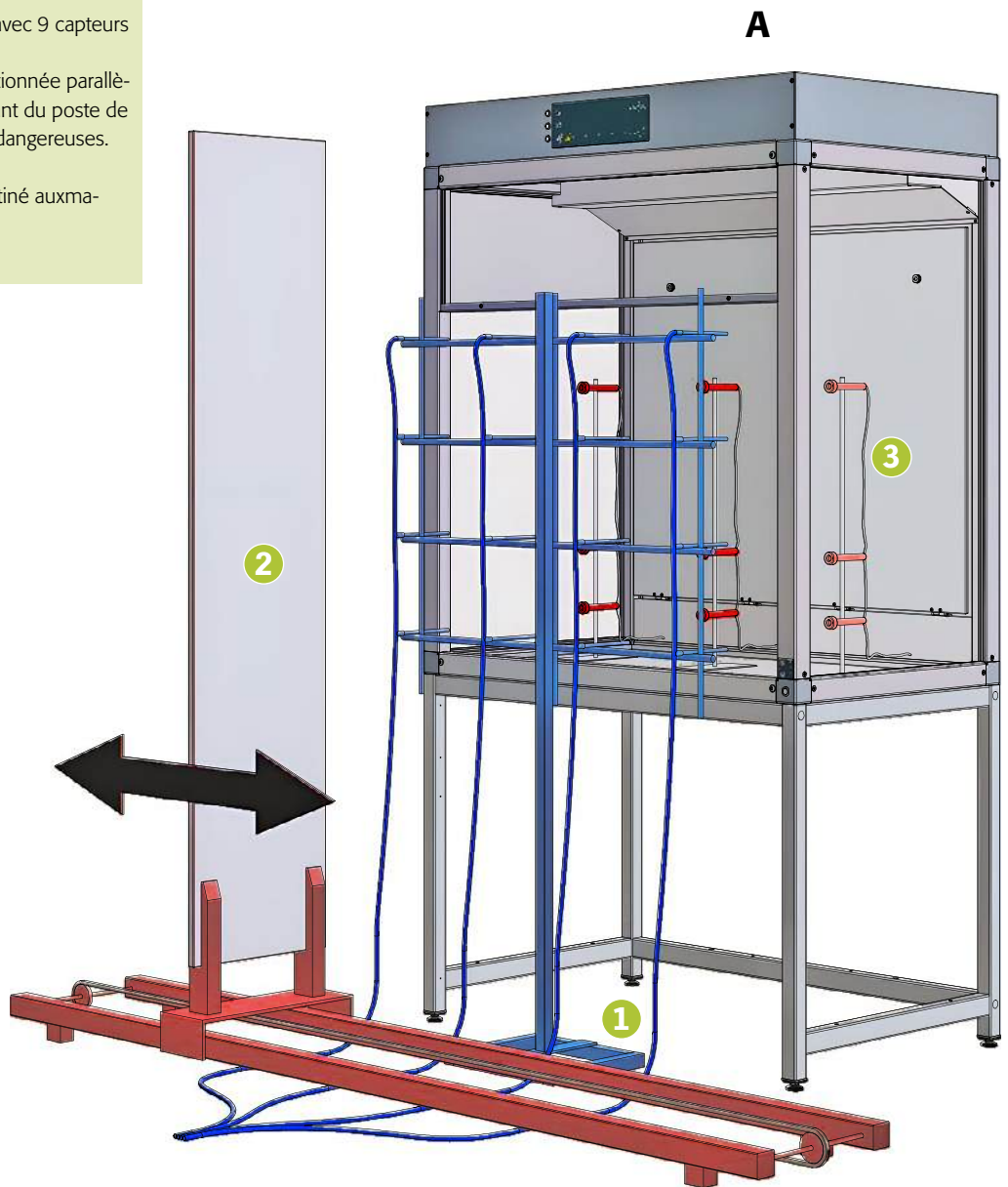

La meilleure protection possible lors du travail quotidien avec des substances dangereuses : Postes de travail pour substances dangereuses GAP-LINE d'asecos encore plus durables et confortables

Un grand nombre de processus de travail exigent chacun une solution individuelle pour la manipulation de substances dangereuses. Avec les postes de travail pour substances dangereuses optimisés GAP-LINE d'asecos, le produit adéquat est rapidement trouvé.

Ces mises à jour rendent les nouveaux postes de travail pour substances dangereuses d'asecos d'autant plus efficaces :



Une circulation de l'air optimisée

... grâce à des tubulures d'évacuation d'air nettement plus grandes, les vapeurs de substances dangereuses sont aspirées en toute sécurité. L'agrandissement de la tubulure d'évacuation d'air de 160 mm à 250 mm et la réduction à une seule tubulure permettent de réduire la perte de pression de plus de 50 %. Cela rend possible l'utilisation d'un ventilateur sur place, qui est nettement plus petit, moins puissant et donc plus efficace sur le plan énergétique.



En faire moins, c'est en faire plus

Dans le cadre de l'optimisation énergétique des modèles GAP, des LED éclairent désormais le plan de travail. Comparé à l'ancien éclairage par tubes fluorescents, la consommation d'électricité est réduite, tandis que la luminosité sur le plan de travail est significativement augmentée (> 500 lux).



Confort d'utilisation amélioré

Grâce à la conception optimisée des témoins lumineux et de la tête de l'appareil, l'affichage est désormais plus facile à lire. Dès que l'appareil est allumé, un témoin blanc indique qu'il est prêt à fonctionner.



Plus de sécurité grâce à de petites modifications

... garantit un contrôle numérique intégré de la pression. La mesure de la pression permet de contrôler avec précision la quantité d'air dans les conduits d'air entrant et sortant. Dès que des écarts par rapport à une valeur de consigne prédéfinie apparaissent, un signal optique et acoustique se déclenche. Les valeurs de perte de pression et les volumes d'air peuvent désormais être facilement consultés via l'application de service asecos, sans intervention manuelle sur la conduite d'évacuation.



Un travail confortable

Il est encore plus confortable de travailler sur des plans de travail agrandis. L'alimentation en fluides s'intègre comme d'habitude dans le poste de travail pour substances dangereuses.



Poste de travail pour produits dangereux ECO

En plus du lifting de la GAP-LINE, asecos propose désormais une variante ECO du poste de travail pour produits dangereux : L'ECO-GAP offre une hauteur intérieure de 1110 mm pour les appareillages hauts, mais il se révèle nettement plus économique que les appareils comparables grâce à l'optimisation aérodynamique de la hauteur d'intervention à 830 mm par un écran transparent. Le débit volumétrique minimal est fortement réduit par le volet.

	Précédent GAP.125.180	Nouveau GAP.140.180	Nouveau GAP.140.180.EC
Nombre de conduits d'air	2	1	1
Diamètre de conduits d'air	160 mm	250 mm	250 mm
Débit volumique minimal	980 m ³ /h	980 m ³ /h	650 m ³ /h
Pression différentielle	228 Pa [2x114 Pa]	116 Pa	50 Pa

Hotte à extraction sans filtration destinée aux matières dangereuses, à l'évacuation des vapeurs nocives

1 Surveillance de l'air évacué

- Avec alarme optique et acoustique
- En option avec contact d'alarme sans potentiel
- En standard avec contact de commutation sans potentiel, par exemple pour commander des installations d'évacuation d'air sur site.



2 Éclairage anti-éblouissant

- Lumière LED claire moderne disposée de manière à ne pas éblouir
- Éclairage LED 4000 K blanc neutre (min. 500 lux sur la surface de travail)
- L'éclairage s'allume dès que le poste de travail est sûr et prêt à l'emploi.



3 Construction en profilé d'aluminium

- Conception robuste, rigide, légère, faible charge au sol
- Surface anodisée pour une grande résistance aux produits chimiques
- Interrupteur marche/arrêt intégré



4 Prises de courant normalisées avec mise à la terre (option)

- Protection électrique contre les éclaboussures d'eau (IP54)
- Intégrées sur la paroi arrière ou sur la goulotte d'alimentation (min. 2 unités), prises électriques additionnelles sur demande



5 Vitres latérales transparentes

- Clarté optimale à l'intérieur du hotte, vitres latérales incassables épaisseur 5mm
- Option : panneaux latéraux spéciaux en mélaminé



6 Déflecteur arrière

- Rabattable pour faciliter le nettoyage
- Nettoyage facile de l'espace de travail complet
- Option : parois arrière transparente, la solution idéale pour un placement au centre d'une pièce (salles de cours)



7 Goulotte des fluides

- Pour fixer les différentes alimentations des fluides (eau, gaz, air comprimé, etc.)



8 Plans de travail intégrés

- En fonction des besoins, différents matériaux sont disponibles : mélaminé, inox 1.4301 ou céramique technique (grande résistance à de nombreux acides et bases)
- Poste de travail disponible sans plan de travail, idéale pour installation sur des plans de travail existants



9 Châssis pour travail en position assises ou debout

- Permet de travailler debout ou assis
- Design du cadre tubulaire, épaisseur 4 mm, revêtement époxy gris clair (similaire à RAL 7035)
- La hauteur peut être réglée à l'aide des pieds ajustables, des caches disponibles en option



10 Complète parfaitement les armoires de rangement de sécurité sous paillasse de type 90

- Stocker et éliminer en toute sécurité les matières dangereuses requises sur le lieu même de leur utilisation





GAP-
LINE

GAP-LINE | Largeur de 90 cm



GAP.110.090



GAP.140.090.EC

Vous trouverez
**LES ARMOIRES DE
SÉCURITÉ SOUS
PAILLASSE**

... dans ce catalogue
dans les pages
UB-LINE.



Veuillez trouver ce modèle à partir de la page 220

CANAL DES FLUIDES

La profondeur totale de la surface de travail est utilisable car aucun conduit n'est nécessaire.
Des sources d'alimentation et des prises antichoc sont installées dans la plinthe.



PLANS DE TRAVAIL INTÉGRÉ

En fonction des besoins, différents matériaux sont disponibles : mélaminé, inox 1.4301 ou céramique technique (grande résistance à de nombreux acides et bases)

Modèle de base*	L x P x H (mm)	Débit volumique nominal (m ³ /h)	Connexion de l'air	Baisse de pression en Pa	Code article
GAP.110.090.060	900 x 600 x 1100	550	1	82	40563
GAP.140.090.060	900 x 600 x 1400	720	1	140	40581
GAP.110.090	900 x 750 x 1100	550	1	82	40564
GAP.140.090	900 x 750 x 1400	720	1	140	40582
GAP.140.090.EC	900 x 750 x 1400	550	1	82	41042

Modèle du poste de travail	Équipement	Code article
GAP.110.090.060	Plan de travail (acier inoxydable 1.4301 brossé) Socle alu (aluminium anodisé) châssis pour travail en position debout (acier revêtement époxy)	40563-901
GAP.140.090.060	Plan de travail (acier inoxydable 1.4301 brossé) Socle alu (aluminium anodisé) châssis pour travail en position debout (acier revêtement époxy)	40581-901
GAP.110.090	Plan de travail (acier inoxydable 1.4301 brossé) Socle alu (aluminium anodisé) châssis pour travail en position debout (acier revêtement époxy)	40564-901
GAP.110.090	Plan de travail incluant l'évier no 9 (200 x 400 x 170 - L x P x H mm) et sortie 1 1/2" (acier inoxydable 1.4301 brossé) Socle alu (aluminium anodisé) châssis pour travail en position debout (acier revêtement époxy)	40564-902
GAP.140.090	Plan de travail (acier inoxydable 1.4301 brossé) Socle alu (aluminium anodisé) châssis pour travail en position debout (acier revêtement époxy)	40582-901
GAP.140.090	Plan de travail incluant l'évier no 9 (200 x 400 x 170 - L x P x H mm) et sortie 1 1/2" (acier inoxydable 1.4301 brossé) Socle alu (aluminium anodisé) châssis pour travail en position debout (acier revêtement époxy)	40582-902

Poste de travail destiné aux matières dangereuses

Modèle de base*	Code article
GAP.110.090.060	40563
GAP.140.090.060	40581
GAP.110.090	40564
GAP.140.090	40582
GAP.140.090.EC	41042

* modèle de base = sans aucune autre option, uniquement pour le montage sur une surface de travail existante.

GAP.110.090.060

Équipements	Matériau	L x P x H (mm)	Code article
Paroi arrière; transparent	transparent - verre acrylique		32409
Plan de travail	acier inoxydable brossé	790 x 490	32826
Plan de travail	céramique	790 x 490 x 8	32836
Plan de travail	panneau mélamine RAL 7035	790 x 490 x 10	32064
Canal des fluides	aluminium anodisé		32853
Goulotte des fluides avec plan de travail avec 2 prises	aluminium/acier inoxydable		16478
Goulotte des fluides avec plan de travail avec 2 prises	aluminium/céramique		16479
Châssis pour travail en position assise	acier revêtement époxy RAL 7035	900 x 600 x 685	41053
Châssis pour travail en position debout	acier revêtement époxy RAL 7035	900 x 600 x 865	41054
Châssis pour travail en position debout + panneau de protection; pour largeur d'armoire 59 cm	acier revêtement époxy / panneau mélamine RAL 7035	900 x 600 x 865	41070
	PVC		41046

GAP.140.090.060

Équipements	Matériau	L x P x H (mm)	Code article
Paroi arrière; transparent	transparent - verre acrylique		32892
Plan de travail	acier inoxydable brossé	790 x 490	32826
Plan de travail	céramique	790 x 490 x 8	32836
Plan de travail	panneau mélamine RAL 7035	790 x 490 x 10	32064
Canal des fluides	aluminium anodisé		32853
Goulotte des fluides avec plan de travail avec 2 prises	aluminium/acier inoxydable		16478
Goulotte des fluides avec plan de travail avec 2 prises	aluminium/céramique		16479
Châssis pour travail en position assise	acier revêtement époxy RAL 7035	900 x 600 x 685	41053
Châssis pour travail en position debout	acier revêtement époxy RAL 7035	900 x 600 x 865	41054
Châssis pour travail en position debout + panneau de protection; pour largeur d'armoire 59 cm	acier revêtement époxy / panneau mélamine RAL 7035	900 x 600 x 865	41070

GAP.110.090

Équipements	Matériau	L x P x H (mm)	Code article
Paroi arrière; transparent	transparent - verre acrylique		32409
Plan de travail	acier inoxydable brossé	790 x 640	32830
Plan de travail	céramique	790 x 640 x 8	32840
Plan de travail	panneau mélamine RAL 7035	790 x 640 x 10	32822
Canal des fluides	aluminium anodisé		32853
Goulotte des fluides avec plan de travail avec 2 prises	aluminium/acier inoxydable		16334
Goulotte des fluides avec plan de travail avec 2 prises	aluminium/céramique		16335
Châssis pour travail en position assise	acier revêtement époxy RAL 7035	900 x 750 x 685	41055
Châssis pour travail en position debout	acier revêtement époxy RAL 7035	900 x 750 x 865	38593
Châssis pour travail en position debout + panneau de protection; pour largeur d'armoire 59 cm	acier revêtement époxy / panneau mélamine RAL 7035	900 x 750 x 865	41071
	PVC		41046

GAP.140.090 / GAP.140.090.EC

Équipements	Matériau	L x P x H (mm)	Code article
Paroi arrière; transparent	transparent - verre acrylique		32409
Plan de travail	acier inoxydable brossé	790 x 640	32830
Plan de travail	céramique	790 x 640 x 8	32840
Plan de travail	panneau mélamine RAL 7035	790 x 640 x 10	32822
Canal des fluides	aluminium anodisé		32853
Goulotte des fluides avec plan de travail avec 2 prises	aluminium/acier inoxydable		16334
Goulotte des fluides avec plan de travail avec 2 prises	aluminium/céramique		16335
Châssis pour travail en position assise	acier revêtement époxy RAL 7035	900 x 750 x 685	41055
Châssis pour travail en position debout	acier revêtement époxy RAL 7035	900 x 750 x 865	38593
Châssis pour travail en position debout + panneau de protection; pour largeur d'armoire 59 cm	acier revêtement époxy / panneau mélamine RAL 7035	900 x 750 x 865	41071
	PVC		41046

Tous les modèles

Accessoires	Équipement	Informations	Code article
source d'alimentation	eau avec soupape de sécurité/verrouillage	Intégré dans le goulotte des fluides	25417
source d'alimentation	gaz avec soupape de sécurité/verrouillage	Intégré dans le goulotte des fluides	25418
source d'alimentation	air comprimé avec soupape d'arrêt	Intégré dans le goulotte des fluides	25419
source d'alimentation	sortie d'air comprimé industriel	Intégré dans le goulotte des fluides	24268
source d'alimentation	sortie d'air comprimé industriel	Intégré dans le canal des fluides	32884
source d'alimentation	eau avec soupape de sécurité/verrouillage	Intégré dans le canal des fluides	32889
source d'alimentation	air comprimé avec soupape d'arrêt	Intégré dans le canal des fluides	32885
source d'alimentation	gaz avec soupape de sécurité/verrouillage	Intégré dans le canal des fluides	32886
prise(s) de courant	1 pièce, 400 V, IP 44, 16 A	Intégré dans le canal ou goulotte des fluides	32848
prise(s) de courant	2 pièces, 230 V, IP 54, 16 A	Intégré dans le canal ou goulotte des fluides	32850
prise(s) de courant	2 pièces, 230 V, IP 44, 16 A	Intégré dans le canal	32256
mise à la terre	comme broche de mise à la terre	montée sur le profil d'aluminium	32851
composant électronique	contact pour report d'alarme via le contact sec		32846

VEUILLEZ NOTER : Pour les données techniques et les dessins techniques des postes de travail à flux laminaire destinés aux matières dangereuses, voir page 380

GAP-LINE | Largeur de 120 cm



GAP.110.120.060



GAP.140.120.EC

VOUS RECHERCHEZ LE POSTE DE TRAVAIL IDÉAL POUR LES MATIÈRES DANGEREUSES ?

Notre configurateur de produits en ligne optimisé vous aide, étape par étape, à trouver le produit qui vous convient.



Faites le test : www.asecos-configurator.com



ÉCLAIRAGE LED

Équipé d'un éclairage écologique de 4000 K blanc neutre. Travail optimal grâce à un minimum de 500 lux sur la surface de travail.

SYSTÈME DE RÉCUPÉRATION

pour poste de travail à flux laminaire destiné aux matières dangereuses voir chapitre UB-LINE.



Modèle de base*	L x P x H (mm)	Débit volumique nominal (m ³ /h)	Connexion de l'air	Baisse de pression en Pa	Code article
GAP.110.120.060	1200 x 600 x 1100	550	1	60	40566
GAP.140.120.060	1200 x 600 x 1400	720	1	103	40586
GAP.110.120	1200 x 750 x 1100	550	1	60	40567
GAP.140.120	1200 x 750 x 1400	720	1	103	40587
GAP.140.120.EC	1200 x 750 x 1400	550	1	60	41043

Modèle du poste de travail	Équipement	Code article
GAP.110.120.060	Plan de travail (acier inoxydable 1.4301 brossé) Socle alu (aluminium anodisé) châssis pour travail en position debout (acier revêtement époxy)	40566-901
GAP.140.120.060	Plan de travail (acier inoxydable 1.4301 brossé) Socle alu (aluminium anodisé) châssis pour travail en position debout (acier revêtement époxy)	40586-901
GAP.110.120	Plan de travail (acier inoxydable 1.4301 brossé) Socle alu (aluminium anodisé) châssis pour travail en position debout (acier revêtement époxy)	40567-901
GAP.110.120	Socle alu (aluminium anodisé) Plan de travail incluant l'évier no 9 (200 x 400 x 170 – L x P x H mm) et sortie 1 1/2" (acier inoxydable 1.4301 brossé) châssis pour travail en position debout (acier revêtement époxy)	40567-902
GAP.140.120	Plan de travail (acier inoxydable 1.4301 brossé) Socle alu (aluminium anodisé) châssis pour travail en position debout (acier revêtement époxy)	40587-901
GAP.140.120	Socle alu (aluminium anodisé) Plan de travail incluant l'évier no 9 (200 x 400 x 170 – L x P x H mm) et sortie 1 1/2" (acier inoxydable 1.4301 brossé) châssis pour travail en position debout (acier revêtement époxy)	40587-902

Poste de travail destiné aux matières dangereuses

Modèle de base*	Code article
GAP.110.120.060	40566
GAP.140.120.060	40586
GAP.110.120	40567
GAP.140.120	40587
GAP.140.120.EC	41043

* modèle de base = sans aucune autre option, uniquement pour le montage sur une surface de travail existante.

GAP.110.120.060

Équipements	Matériau	L x P x H (mm)	Code article
Paroi arrière; transparent	transparent - verre acrylique		32890
Plan de travail	céramique	1090 x 490 x 8	32837
Plan de travail	panneau mélamine RAL 7035	1090 x 490 x 10	32819
Canal des fluides	aluminium anodisé		32854
Goulotte des fluides avec plan de travail avec 2 prises	aluminium/acier inoxydable		16153
Goulotte des fluides avec plan de travail avec 2 prises	aluminium/céramique		16482
Châssis pour travail en position assise	acier revêtement époxy RAL 7035	1200 x 600 x 685	41057
Châssis pour travail en position debout	acier revêtement époxy RAL 7035	1200 x 600 x 865	41058
Châssis pour travail en position debout + panneau de protection; pour une largeur d'armoire de 110 cm	tôle d'acier revêtement en poudre/résine mélamine. RAL 7035	1200 x 600 x 865	41076
Châssis pour travail en position debout + panneau de protection; pour largeur d'armoire 59 cm	tôle d'acier revêtement époxy / panneau mélamine RAL 7035	1200 x 600 x 865	41073
	PVC		41046

GAP.140.120.060

Équipements	Matériau	L x P x H (mm)	Code article
Paroi arrière; transparent	transparent - verre acrylique		32890
Plan de travail	céramique	1090 x 490 x 8	32837
Plan de travail	panneau mélamine RAL 7035	1090 x 490 x 10	32819
Canal des fluides	aluminium anodisé		32854
Goulotte des fluides avec plan de travail avec 2 prises	aluminium/acier inoxydable		16153
Goulotte des fluides avec plan de travail avec 2 prises	aluminium/céramique		16482
Châssis pour travail en position assise	acier revêtement époxy RAL 7035	1200 x 600 x 685	41057
Châssis pour travail en position debout	acier revêtement époxy RAL 7035	1200 x 600 x 865	41058
Châssis pour travail en position debout + panneau de protection; pour une largeur d'armoire de 110 cm	tôle d'acier revêtement en poudre/résine mélamine. RAL 7035	1200 x 600 x 865	41076
Châssis pour travail en position debout + panneau de protection; pour largeur d'armoire 59 cm	tôle d'acier revêtement époxy / panneau mélamine RAL 7035	1200 x 600 x 865	41073
	PVC		41046

GAP.110.120

Équipements	Matériau	L x P x H (mm)	Code article
Paroi arrière; transparent	transparent - verre acrylique		32890
Plan de travail	acier inoxydable brossé	1090 x 640	32831
Plan de travail	céramique	1090 x 640 x 8	32841
Plan de travail	panneau mélamine RAL 7035	1090 x 640 x 10	32823
Canal des fluides	aluminium anodisé		32854
Goulotte des fluides avec plan de travail avec 2 prises	aluminium/acier inoxydable		15938
Goulotte des fluides avec plan de travail avec 2 prises	aluminium/céramique		15937
Châssis pour travail en position assise	acier revêtement époxy RAL 7035	1200 x 750 x 685	41059
Châssis pour travail en position debout	acier revêtement époxy RAL 7035	1200 x 750 x 865	38503
Châssis pour travail en position debout + panneau de protection; pour une largeur d'armoire de 110 cm	acier revêtement époxy / panneau mélamine RAL 7035	1200 x 750 x 865	41077
Châssis pour travail en position debout + panneau de protection; pour largeur d'armoire 89 cm	acier revêtement époxy / panneau mélamine RAL 7035	1200 x 750 x 865	41086
Châssis pour travail en position debout + panneau de protection; pour largeur d'armoire 59 cm	tôle d'acier revêtement époxy / panneau mélamine RAL 7035	1200 x 750 x 865	41074
	PVC		41046

GAP.140.120/GAP.140.120.EC

Équipements	Matériau	L x P x H (mm)	Code article
Paroi arrière; transparent	transparent - verre acrylique		32893
Plan de travail	acier inoxydable brossé	1090 x 640	32831
Plan de travail	céramique	1090 x 640 x 8	32841
Plan de travail	panneau mélamine RAL 7035	1090 x 640 x 10	32823
Canal des fluides	aluminium anodisé		32854
Goulotte des fluides avec plan de travail avec 2 prises	aluminium/acier inoxydable		15938
Goulotte des fluides avec plan de travail avec 2 prises	aluminium/céramique		15937
Châssis pour travail en position assise	acier revêtement époxy RAL 7035	1200 x 750 x 685	41059
Châssis pour travail en position debout	acier revêtement époxy RAL 7035	1200 x 750 x 865	38503
Châssis pour travail en position debout + panneau de protection; pour une largeur d'armoire de 110 cm	acier revêtement époxy / panneau mélamine RAL 7035	1200 x 750 x 865	41077
Châssis pour travail en position debout + panneau de protection; pour largeur d'armoire 89 cm	acier revêtement époxy / panneau mélamine RAL 7035	1200 x 750 x 865	41086
Châssis pour travail en position debout + panneau de protection; pour largeur d'armoire 59 cm	tôle d'acier revêtement époxy / panneau mélamine RAL 7035	1200 x 750 x 865	41074
	PVC		41046

Tous les modèles

Accessoires	Équipement	Informations	Code article
source d'alimentation	eau avec soupape de sécurité/verrouillage	Intégré dans le goulotte des fluides	25417
source d'alimentation	gaz avec soupape de sécurité/verrouillage	Intégré dans le goulotte des fluides	25418
source d'alimentation	air comprimé avec soupape d'arrêt	Intégré dans le goulotte des fluides	25419
source d'alimentation	sortie d'air comprimé industriel	Intégré dans le goulotte des fluides	24268
source d'alimentation	sortie d'air comprimé industriel	Intégré dans le canal des fluides	32884
source d'alimentation	eau avec soupape de sécurité/verrouillage	Intégré dans le canal des fluides	32889
source d'alimentation	air comprimé avec soupape d'arrêt	Intégré dans le canal des fluides	32885
source d'alimentation	gaz avec soupape de sécurité/verrouillage	Intégré dans le canal des fluides	32886
prise(s) de courant	1 pièce, 400 V, IP 44, 16 A	Intégré dans le canal ou goulotte des fluides	32848
prise(s) de courant	2 pièces, 230 V, IP 54, 16 A	Intégré dans le canal ou goulotte des fluides	32850
prise(s) de courant	2 pièces, 230 V, IP 44, 16 A	Intégré dans le canal	32256
mise à la terre	comme broche de mise à la terre	montée sur le profil d'aluminium	32851
composant électronique	contact pour report d'alarme via le contact sec		32846

VEUILLEZ NOTER : Pour les données techniques et les dessins techniques des postes de travail à flux laminaire destinés aux matières dangereuses, voir page 380

GAP-LINE | Largeur 150 cm



GAP.110.150



GAP.140.150

VOUS RECHERCHEZ LE POSTE DE TRAVAIL IDÉAL POUR LES MATIÈRES DANGEREUSES ?

Notre configurateur de produits en ligne optimisé vous aide, étape par étape, à trouver le produit qui vous convient.



Faites le test : www.asecos-configurator.com



CHÂSSIS

Permet de travailler debout ou assis; la hauteur peut être réglée à l'aide des pieds ajustables, des caches disponibles en option



ÉCLAIRAGE LED

Équipé d'un éclairage écologique de 4000 K blanc neutre. Travail optimal grâce à un minimum de 500 lux sur la surface de travail.

Modèle de base*	L x P x H (mm)	Débit volumique nominal (m3/h)	Connexion de l'air	Baisse de pression en Pa	Code article
GAP.110.150	1500 x 750 x 1100	660	1	77	40570
GAP.110.150.060	1500 x 600 x 1100	660	1	60	40569
GAP.140.150	1500 x 750 x 1400	895	1	105	40592
GAP.140.150.060	1500 x 600 x 1400	895	1	105	40591
GAP.140.150.EC	1500 x 750 x 1400	660	1	60	41044

Modèle du poste de travail	Équipement	Code article
GAP.110.150.060	Plan de travail (acier inoxydable 1.4301 brossé) Socle alu (aluminium anodisé) châssis pour travail en position debout (acier revêtement époxy)	40569-901
GAP.140.150.060	Plan de travail (acier inoxydable 1.4301 brossé) Socle alu (aluminium anodisé) châssis pour travail en position debout (acier revêtement époxy)	40591-901
GAP.110.150	Plan de travail (acier inoxydable 1.4301 brossé) Socle alu (aluminium anodisé) châssis pour travail en position debout (acier revêtement époxy)	40570-901
GAP.140.150	Plan de travail (acier inoxydable 1.4301 brossé) Socle alu (aluminium anodisé) châssis pour travail en position debout (acier revêtement époxy)	40592-901

Poste de travail destiné aux matières dangereuses

Modèle de base*	Code article
GAP.110.150	40570
GAP.110.150.060	40569
GAP.140.150	40592
GAP.140.150.060	40591
GAP.140.150.EC	41044

* modèle de base = sans aucune autre option, uniquement pour le montage sur une surface de travail existante.

GAP.110.150.060

Équipements	Matériau	L x P x H (mm)	Code article
Paroi arrière; transparent	transparent - verre acrylique		32895
Plan de travail	acier inoxydable brossé	1390 x 490	32828
Plan de travail version - en plusieurs parties	céramique	1390 x 490 x 8	32838
Plan de travail	panneau mélamine RAL 7035	1390 x 490 x 10	32821
Canal des fluides	aluminium anodisé		32855
Goulotte des fluides avec plan de travail avec 2 prises	aluminium/acier inoxydable		16487
Goulotte des fluides avec plan de travail avec 2 prises	aluminium/céramique		16488
Châssis pour travail en position assise	acier revêtement époxy RAL 7035	1500 x 600 x 685	41061
Châssis pour travail en position debout	acier revêtement époxy RAL 7035	1500 x 600 x 865	41062
Châssis pour travail en position debout + panneau de protection; pour armoire sous-pailasse L=140 cm	acier revêtement époxy / panneau mélamine RAL 7035	1500 x 600 x 865	41092
	PVC		41046

GAP.140.150.060

Équipements	Matériau	L x P x H (mm)	Code article
Paroi arrière; transparent	transparent - verre acrylique		32895
Plan de travail	acier inoxydable brossé	1390 x 490	32828
Plan de travail version - en plusieurs parties	céramique	1390 x 490 x 8	32838
Plan de travail	panneau mélamine RAL 7035	1390 x 490 x 10	32821
Canal des fluides	aluminium anodisé		32855
Goulotte des fluides avec plan de travail avec 2 prises	aluminium/acier inoxydable		16487
Goulotte des fluides avec plan de travail avec 2 prises	aluminium/céramique		16488
Châssis pour travail en position assise	acier revêtement époxy RAL 7035	1500 x 600 x 685	41061
Châssis pour travail en position debout	acier revêtement époxy RAL 7035	1500 x 600 x 865	41062
Châssis pour travail en position debout + panneau de protection; pour armoire sous-pailasse L=140 cm	acier revêtement époxy / panneau mélamine RAL 7035	1500 x 600 x 865	41092
	PVC		41046

GAP.110.150

Équipements	Matériau	L x P x H (mm)	Code article
Paroi arrière; transparent	transparent - verre acrylique		32895
Plan de travail	acier inoxydable brossé	1390 x 640	32832
Plan de travail version - en plusieurs parties	céramique	1390 x 640 x 8	32842
Plan de travail	panneau mélamine RAL 7035	1390 x 640 x 10	32824
Canal des fluides	aluminium anodisé		32855
Goulotte des fluides avec plan de travail avec 2 prises	aluminium/acier inoxydable		15968
Goulotte des fluides avec plan de travail avec 2 prises	aluminium/céramique		15967
Châssis pour travail en position assise	acier revêtement époxy RAL 7035	1500 x 750 x 685	34040
Châssis pour travail en position debout	acier revêtement époxy RAL 7035	1500 x 750 x 865	37199
Châssis pour travail en position debout + panneau de protection; pour une largeur d'armoire de 110 cm	acier revêtement époxy / panneau mélamine RAL 7035	1500 x 750 x 865	41088
Châssis pour travail en position debout + panneau de protection; pour armoire sous-pailasse L=140 cm	tôle d'acier revêtement époxy / panneau mélamine RAL 7035	1500 x 750 x 865	41093

GAP.140.150/GAP.140.150.EC

Équipements	Matériau	L x P x H (mm)	Code article
Paroi arrière; transparent	transparent - verre acrylique		32895
Plan de travail	acier inoxydable brossé	1390 x 640	32832
Plan de travail version - en plusieurs parties	céramique	1390 x 640 x 8	32842
Plan de travail	panneau mélamine RAL 7035	1390 x 640 x 10	32824
Canal des fluides	aluminium anodisé		32855
Goulotte des fluides avec plan de travail avec 2 prises	aluminium/acier inoxydable		15968
Goulotte des fluides avec plan de travail avec 2 prises	aluminium/céramique		15967
Châssis pour travail en position assise	acier revêtement époxy RAL 7035	1500 x 750 x 685	34040
Châssis pour travail en position debout	acier revêtement époxy RAL 7035	1500 x 750 x 865	37199
Châssis pour travail en position debout + panneau de protection; pour une largeur d'armoire de 110 cm	acier revêtement époxy / panneau mélamine RAL 7035	1500 x 750 x 865	41088
Châssis pour travail en position debout + panneau de protection; pour armoire sous-pailasse L=140 cm	tôle d'acier revêtement époxy / panneau mélamine RAL 7035	1500 x 750 x 865	41093

Tous les modèles

Accessoires	Équipement	Informations	Code article
source d'alimentation	eau avec soupape de sécurité/verrouillage	Intégré dans le goulotte des fluides	25417
source d'alimentation	gaz avec soupape de sécurité/verrouillage	Intégré dans le goulotte des fluides	25418
source d'alimentation	air comprimé avec soupape d'arrêt	Intégré dans le goulotte des fluides	25419
source d'alimentation	sortie d'air comprimé industriel	Intégré dans le goulotte des fluides	24268
source d'alimentation	sortie d'air comprimé industriel	Intégré dans le canal des fluides	32884
source d'alimentation	eau avec soupape de sécurité/verrouillage	Intégré dans le canal des fluides	32889
source d'alimentation	air comprimé avec soupape d'arrêt	Intégré dans le canal des fluides	32885
source d'alimentation	gaz avec soupape de sécurité/verrouillage	Intégré dans le canal des fluides	32886
prise(s) de courant	1 pièce, 400 V, IP 44, 16 A	Intégré dans le canal ou goulotte des fluides	32848
prise(s) de courant	2 pièces, 230 V, IP 54, 16 A	Intégré dans le canal ou goulotte des fluides	32850
prise(s) de courant	2 pièces, 230 V, IP 44, 16 A	Intégré dans le canal	32256
mise à la terre	comme broche de mise à la terre	montée sur le profil d'aluminium	32851
composant électronique	contact pour report d'alarme via le contact sec		32846

VEUILLEZ NOTER : Pour les données techniques et les dessins techniques des postes de travail à flux laminaire destinés aux matières dangereuses, voir page 380

GAP-LINE | Largeur de 180 cm



GAP.110.180.060



GAP.140.180.EC

CANAL DES FLUIDES

La profondeur totale de la surface de travail est utilisable car aucun conduit n'est nécessaire. Des sources d'alimentation et des prises antichoc sont installées dans la plinthe.



Vous trouverez LES ARMOIRES DE SÉCURITÉ SOUS PAILLASSE

... dans ce catalogue dans les pages UB-LINE.

Veillez trouver ce modèle à partir de la page 220



PLANS DE TRAVAIL INTÉGRÉ

En fonction des besoins, différents matériaux sont disponibles : mélaminé, inox 1.4301 ou céramique technique (grande résistance à de nombreux acides et bases)

Modèle de base*	L x P x H (mm)	Débit volumique nominal (m ³ /h)	Connexion de l'air	Baisse de pression en Pa	Code article
GAP.110.180.060	1800 x 600 x 1100	770	1	70	40572
GAP.140.180.060	1800 x 600 x 1400	1070	1	135	40594
GAP.110.180	1800 x 750 x 1100	770	1	70	40573
GAP.140.180	1800 x 750 x 1400	1070	1	135	40595
GAP.140.180.EC	1800 x 750 x 1400	770	1	70	41045

Modèle du poste de travail	Équipement	Code article
GAP.110.180.060	Plan de travail [acier inoxydable 1.4301 brossé] Socle alu (aluminium anodisé) châssis pour travail en position debout (acier revêtement époxy)	40572-901
GAP.140.180.060	Plan de travail [acier inoxydable 1.4301 brossé] Socle alu (aluminium anodisé) châssis pour travail en position debout (acier revêtement époxy)	40594-901
GAP.110.180	Châssis pour travail en position debout (acier revêtement époxy) Plan de travail [acier inoxydable 1.4301 brossé] Socle alu (aluminium anodisé)	40573-901
GAP.110.180	Châssis pour travail en position debout (acier revêtement époxy) Socle alu (aluminium anodisé) Plan de travail incluant l'évier no 9 (200 x 400 x 170 - L x P x H mm) et sortie 1 1/2" (acier inoxydable 1.4301 brossé)	40573-902
GAP.140.180	Châssis pour travail en position debout (acier revêtement époxy) Plan de travail [acier inoxydable 1.4301 brossé] Socle alu (aluminium anodisé)	40595-901
GAP.140.180	Châssis pour travail en position debout (acier revêtement époxy) Socle alu (aluminium anodisé) Plan de travail incluant l'évier no 9 (200 x 400 x 170 - L x P x H mm) et sortie 1 1/2" (acier inoxydable 1.4301 brossé)	40595-902

Poste de travail destiné aux matières dangereuses

Modèle de base*	Code article
GAP.110.180	40573
GAP.110.180.060	40572
GAP.140.180	40595
GAP.140.180.060	40594
GAP.140.180.EC	41045

* modèle de base = sans aucune autre option, uniquement pour le montage sur une surface de travail existante.

GAP.110.180.060

Équipements	Matériau	L x P x H (mm)	Code article
Paroi arrière; transparent	transparent - verre acrylique		32891
Plan de travail	acier inoxydable brossé	1690 x 490	32829
Plan de travail version - en plusieurs parties	céramique	1690 x 490 x 8	32839
Plan de travail	panneau mélamine RAL 7035	1690 x 490 x 10	32820
Canal des fluides	aluminium anodisé		32856
Goulotte des fluides avec plan de travail avec 4 prises	aluminium/acier inoxydable		16493
Goulotte des fluides avec plan de travail avec 4 prises	aluminium/céramique		16494
Châssis pour travail en position assise	acier revêtement époxy RAL 7035	1800 x 600 x 685	41064
Châssis pour travail en position debout	acier revêtement époxy RAL 7035	1800 x 600 x 865	41065
Châssis pour travail en position debout + panneau de protection; pour armoire sous-paillasse L=140 cm	acier revêtement époxy / panneau mélamine RAL 7035	1800 x 600 x 865	41095
	PVC		41046

GAP.140.180.060

Équipements	Matériau	L x P x H (mm)	Code article
Paroi arrière; transparent	transparent - verre acrylique		32891
Plan de travail	acier inoxydable brossé	1690 x 490	32829
Plan de travail version - en plusieurs parties	céramique	1690 x 490 x 8	32839
Plan de travail	panneau mélamine RAL 7035	1690 x 490 x 10	32820
Canal des fluides	aluminium anodisé		32856
Goulotte des fluides avec plan de travail avec 4 prises	aluminium/acier inoxydable		16493
Goulotte des fluides avec plan de travail avec 4 prises	aluminium/céramique		16494
Châssis pour travail en position assise	acier revêtement époxy RAL 7035	1800 x 600 x 685	41064
Châssis pour travail en position debout	acier revêtement époxy RAL 7035	1800 x 600 x 865	41065
Châssis pour travail en position debout + panneau de protection; pour armoire sous-paillasse L=140 cm	acier revêtement époxy / panneau mélamine RAL 7035	1800 x 600 x 865	41095
	PVC		41046

GAP.110.180

Équipements	Matériau	L x P x H (mm)	Code article
Paroi arrière; transparent	transparent - verre acrylique		32891
Plan de travail	acier inoxydable brossé	1690 x 640	32833
Plan de travail version - en plusieurs parties	céramique	1690 x 640 x 8	32843
Plan de travail	panneau mélamine RAL 7035	1690 x 640 x 10	32825
Canal des fluides	aluminium anodisé		32856
Goulotte des fluides avec plan de travail avec 4 prises	aluminium/acier inoxydable		15974
Goulotte des fluides avec plan de travail avec 4 prises	aluminium/céramique		15973
Châssis pour travail en position assise	acier revêtement époxy RAL 7035	1800 x 750 x 685	41066
Châssis pour travail en position debout	acier revêtement époxy RAL 7035	1800 x 750 x 865	27243
Châssis pour travail en position debout + panneau de protection; pour armoire de sécurité sous paillasse avec une largeur de 1100 mm positionné au centre	acier revêtement époxy / panneau mélamine RAL 7035	1800 x 750 x 865	36123
Châssis pour travail en position debout + panneau de protection; pour armoire sous-paillasse L=140 cm	acier revêtement époxy / panneau mélamine RAL 7035	1800 x 750 x 865	41096
Châssis pour travail en position debout + panneau de protection; pour armoire de sécurité sous paillasse avec une largeur de 1700 mm	acier revêtement époxy / panneau mélamine RAL 7035	1800 x 750 x 865	41099
	PVC		41046

GAP.140.180/GAP.140.180.EC

Équipements	Matériau	L x P x H (mm)	Code article
Paroi arrière; transparent	transparent - verre acrylique		32891
Plan de travail	acier inoxydable brossé	1690 x 640	32833
Plan de travail version - en plusieurs parties	céramique	1690 x 640 x 8	32843
Plan de travail	panneau mélamine RAL 7035	1690 x 640 x 10	32825
Canal des fluides	aluminium anodisé		32856
Goulotte des fluides avec plan de travail avec 4 prises	aluminium/acier inoxydable		15974
Goulotte des fluides avec plan de travail avec 4 prises	aluminium/céramique		15973
Châssis pour travail en position assise	acier revêtement époxy RAL 7035	1800 x 750 x 685	41066
Châssis pour travail en position debout	acier revêtement époxy RAL 7035	1800 x 750 x 865	27243
Châssis pour travail en position debout + panneau de protection; pour armoire de sécurité sous paillasse avec une largeur de 1100 mm positionné au centre	acier revêtement époxy / panneau mélamine RAL 7035	1800 x 750 x 865	36123
Châssis pour travail en position debout + panneau de protection; pour armoire sous-paillasse L=140 cm	acier revêtement époxy / panneau mélamine RAL 7035	1800 x 750 x 865	41096
Châssis pour travail en position debout + panneau de protection; pour armoire de sécurité sous paillasse avec une largeur de 1700 mm	acier revêtement époxy / panneau mélamine RAL 7035	1800 x 750 x 865	41099
	PVC		41046

Tous les modèles

Accessoires	Équipement	Informations	Code article
source d'alimentation	eau avec soupape de sécurité/verrouillage	intégré dans le goulotte des fluides	25417
source d'alimentation	gaz avec soupape de sécurité/verrouillage	intégré dans le goulotte des fluides	25418
source d'alimentation	air comprimé avec soupape d'arrêt	intégré dans le goulotte des fluides	25419
source d'alimentation	sortie d'air comprimé industriel	intégré dans le goulotte des fluides	24268
source d'alimentation	sortie d'air comprimé industriel	intégré dans le canal des fluides	32884
source d'alimentation	eau avec soupape de sécurité/verrouillage	intégré dans le canal des fluides	32889
source d'alimentation	air comprimé avec soupape d'arrêt	intégré dans le canal des fluides	32885
source d'alimentation	gaz avec soupape de sécurité/verrouillage	intégré dans le canal des fluides	32886
prise(s) de courant	1 pièce, 400 V, IP 44, 16 A	intégré dans le canal ou goulotte des fluides	32848
prise(s) de courant	2 pièces, 230 V, IP 54, 16 A	intégré dans le canal ou goulotte des fluides	32850
prise(s) de courant	2 pièces, 230 V, IP 44, 16 A	intégré dans le canal	32256
mise à la terre	comme broche de mise à la terre	montée sur le profil d'aluminium	32851
composant électronique	contact pour report d'alarme via le contact sec		32846

VEUILLEZ NOTER : Pour les données techniques et les dessins techniques des postes de travail à flux laminaire destinés aux matières dangereuses, voir page 380

GAP-LINE | Données techniques

Largeur 90 cm

Caractéristiques techniques	GAP.110.090.060	GAP.140.090.060	GAP.110.090	GAP.140.090	GAP.140.090.EC
Dimensions extérieures (mm)					
Hauteur extérieure	1100	1400	1100	1400	1400
Hauteur avec châssis pour travail en position assise	1785	2085	1785	2085	2085
Hauteur avec châssis pour travail en position debout	1965	2265	1965	2265	2265
Largeur extérieure	900	900	900	900	900
Profondeur extérieure	600	600	750	750	750
Dimensions intérieures (mm)					
Hauteur intérieure	810	1110	810	1110	1110
Largeur intérieure	865	865	865	865	865
Profondeur intérieure	500	500	650	650	650
Surface de travail utilisable (mm)					
Largeur de la surface de travail utilisable	790	790	790	790	790
Profondeur de la surface de travail utilisable avec goulotte 380	380	380	530	530	530
Profondeur de la surface de travail utilisable avec plinthe 490	490	490	640	640	640
Charge maximale du poste de travail	3000 N/m ²	3000 N/m ²	3000 N/m ²	3000 N/m ²	3000 N/m ²
Hauteur de travail (mm)					
Poste de travail en position assise	720	720	720	720	720
Poste de travail en position debout	900	900	900	900	900
Poids (kg)					
Poids	60,70	70,70	66,70	76,70	78,70
Informations supplémentaires					
Point de charge par support	222 N	250 N	257 N	287 N	287 N
Nombre de conduits d'air	1 Nbre	1 Nbre	1 Nbre	1 Nbre	1 Nbre
Débit volumique nominal	550 m ³ /h	720 m ³ /h	550 m ³ /h	720 m ³ /h	550 m ³ /h
Pression différentielle par conduit d'air	82 Pa	140 Pa	82 Pa	140 Pa	82 Pa
Niveau sonore	32,0 db	32,0 db	32,0 db	32,0 db	32,0 db
Fréquence	50 Hz	50 Hz	50 Hz	50 Hz	50 Hz
Puissance du moteur	70 W	70 W	70 W	70 W	70 W
Courant d'alimentation	0,3 A	0,3 A	0,3 A	0,3 A	0,3 A
Tension nominale	230 V	230 V	230 V	230 V	230 V

Largeur 120 cm

Caractéristiques techniques	GAP.110.120.060	GAP.140.120.060	GAP.110.120	GAP.140.120	GAP.140.120.EC
Dimensions extérieures (mm)					
Hauteur extérieure	1100	1400	1100	1400	1400
Hauteur avec châssis pour travail en position assise	1785	2085	1785	2085	2085
Hauteur avec châssis pour travail en position debout	1965	2265	1965	2265	2265
Largeur extérieure	1200	1200	1200	1200	1200
Profondeur extérieure	600	600	750	750	750
Dimensions intérieures (mm)					
Hauteur intérieure	810	1110	810	1110	1110
Largeur intérieure	1165	1165	1165	1165	1165
Profondeur intérieure	500	500	650	650	650
Surface de travail utilisable (mm)					
Largeur de la surface de travail utilisable	1090	1090	1090	1090	1090
Profondeur de la surface de travail utilisable avec goulotte 380	380	380	530	530	530
Profondeur de la surface de travail utilisable avec plinthe 490	490	490	640	640	640
Charge maximale du poste de travail	3000 N/m ²	3000 N/m ²	3000 N/m ²	3000 N/m ²	3000 N/m ²
Hauteur de travail (mm)					
Poste de travail en position assise	720	720	720	720	720
Poste de travail en position debout	900	900	900	900	900
Poids (kg)					
Poids	69,70	80,70	75,70	86,70	89,70
Informations supplémentaires					
Point de charge par support	260 N	290 N	295 N	325 N	325 N
Nombre de conduits d'air	1 Nbre	1 Nbre	1 Nbre	1 Nbre	1 Nbre
Débit volumique nominal	550 m ³ /h	720 m ³ /h	550 m ³ /h	720 m ³ /h	550 m ³ /h
Pression différentielle par conduit d'air	60 Pa	103 Pa	60 Pa	103 Pa	60 Pa
Niveau sonore	32,0 db	32,0 db	32,0 db	32,0 db	32,0 db
Fréquence	50 Hz	50 Hz	50 Hz	50 Hz	50 Hz
Puissance du moteur	70 W	70 W	70 W	70 W	70 W
Courant d'alimentation	0,3 A	0,3 A	0,3 A	0,3 A	0,3 A
Tension nominale	230 V	230 V	230 V	230 V	230 V

Largeur 150 cm

Caractéristiques techniques	GAP.110.150.060	GAP.140.150.060	GAP.110.150	GAP.140.150	GAP.140.150.EC
Dimensions extérieures (mm)					
Hauteur extérieure	1100	1400	1100	1400	1400
Hauteur avec châssis pour travail en position assise	1785	2085	1785	2085	2085
Hauteur avec châssis pour travail en position debout	1965	2265	1965	2265	2265
Largeur extérieure	1500	1500	1500	1500	1500
Profondeur extérieure	600	600	750	750	750
Dimensions intérieures (mm)					
Hauteur intérieure	810	1110	810	1110	1110
Largeur intérieure	1465	1465	1465	1465	1465
Profondeur intérieure	500	500	650	650	650
Surface de travail utilisable (mm)					
Largeur de la surface de travail utilisable	1390	1390	1390	1390	1390
Profondeur de la surface de travail utilisable avec goulotte 380		380	530	530	530
Profondeur de la surface de travail utilisable avec plinthe 490		490	640	640	640
Charge maximale du poste de travail	3000 N/m ²	3000 N/m ²	3000 N/m ²	3000 N/m ²	3000 N/m ²
Hauteur de travail (mm)					
Poste de travail en position assise	720	720	720	720	720
Poste de travail en position debout	900	900	900	900	900
Poids (kg)					
Poids	77,80	90,80	84,80	97,80	101,80
Informations supplémentaires					
Point de charge par support	298 N	328 N	336 N	363 N	363 N
Nombre de conduits d'air	1 Nbre	1 Nbre	1 Nbre	1 Nbre	1 Nbre
Débit volumique nominal	660 m ³ /h	895 m ³ /h	660 m ³ /h	895 m ³ /h	660 m ³ /h
Pression différentielle par conduit d'air	60 Pa	105 Pa	77 Pa	105 Pa	60 Pa
Niveau sonore	36,0 db	32,0 db	36,0 db	32,0 db	32,0 db
Fréquence	50 Hz	50 Hz	50 Hz	50 Hz	50 Hz
Puissance du moteur	70 W	70 W	70 W	70 W	70 W
Courant d'alimentation	0,3 A	0,3 A	0,3 A	0,3 A	0,3 A
Tension nominale	230 V	230 V	230 V	230 V	230 V

Largeur 180 cm

Caractéristiques techniques	GAP.110.180.060	GAP.140.180.060	GAP.110.180	GAP.140.180	GAP.140.180.EC
Dimensions extérieures (mm)					
Hauteur extérieure	1100	1400	1100	1400	1400
Hauteur avec châssis pour travail en position assise	1785	2085	1785	2085	2085
Hauteur avec châssis pour travail en position debout	1965	2265	1965	2265	2265
Largeur extérieure	1800	1800	1800	1800	1800
Profondeur extérieure	600	600	750	750	750
Dimensions intérieures (mm)					
Hauteur intérieure	810	1110	810	1110	1110
Largeur intérieure	1765	1765	1765	1765	1765
Profondeur intérieure	500	500	650	650	650
Surface de travail utilisable (mm)					
Largeur de la surface de travail utilisable	1690	1690	1690	1690	1690
Profondeur de la surface de travail utilisable avec goulotte 380		380	530	530	530
Profondeur de la surface de travail utilisable avec plinthe 490		490	640	640	640
Charge maximale du poste de travail	3000 N/m ²	3000 N/m ²	3000 N/m ²	3000 N/m ²	3000 N/m ²
Hauteur de travail (mm)					
Poste de travail en position assise	720	720	720	720	720
Poste de travail en position debout	900	900	900	900	900
Poids (kg)					
Poids	85,80	99,80	93,80	107,80	110,80
Informations supplémentaires					
Point de charge par support	336 N	366 N	371 N	401 N	401 N
Nombre de conduits d'air	1 Nbre	1 Nbre	1 Nbre	1 Nbre	1 Nbre
Débit volumique nominal	770 m ³ /h	1070 m ³ /h	770 m ³ /h	1070 m ³ /h	770 m ³ /h
Pression différentielle par conduit d'air	70 Pa	135 Pa	70 Pa	135 Pa	70 Pa
Niveau sonore	36,0 db	36,0 db	36,0 db	36,0 db	36,0 db
Fréquence	50 Hz	50 Hz	50 Hz	50 Hz	50 Hz
Puissance du moteur	100 W	100 W	100 W	100 W	100 W
Courant d'alimentation	0,4 A	0,4 A	0,4 A	0,4 A	0,4 A
Tension nominale	230 V	230 V	230 V	230 V	230 V

GAP-LINE | Données techniques

Werkplekken voor gevaarlijke stoffen – hoogte 1100 mm

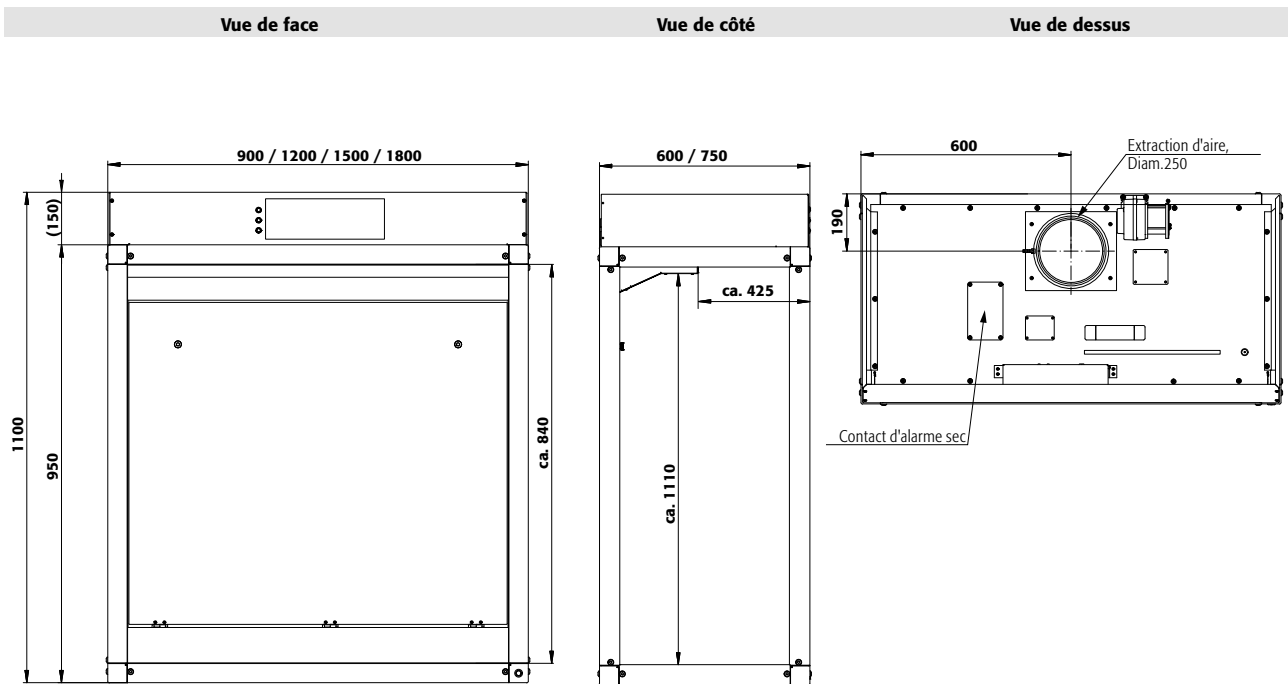

Postes de travail destinés aux matières dangereuses – hauteur 1400 mm

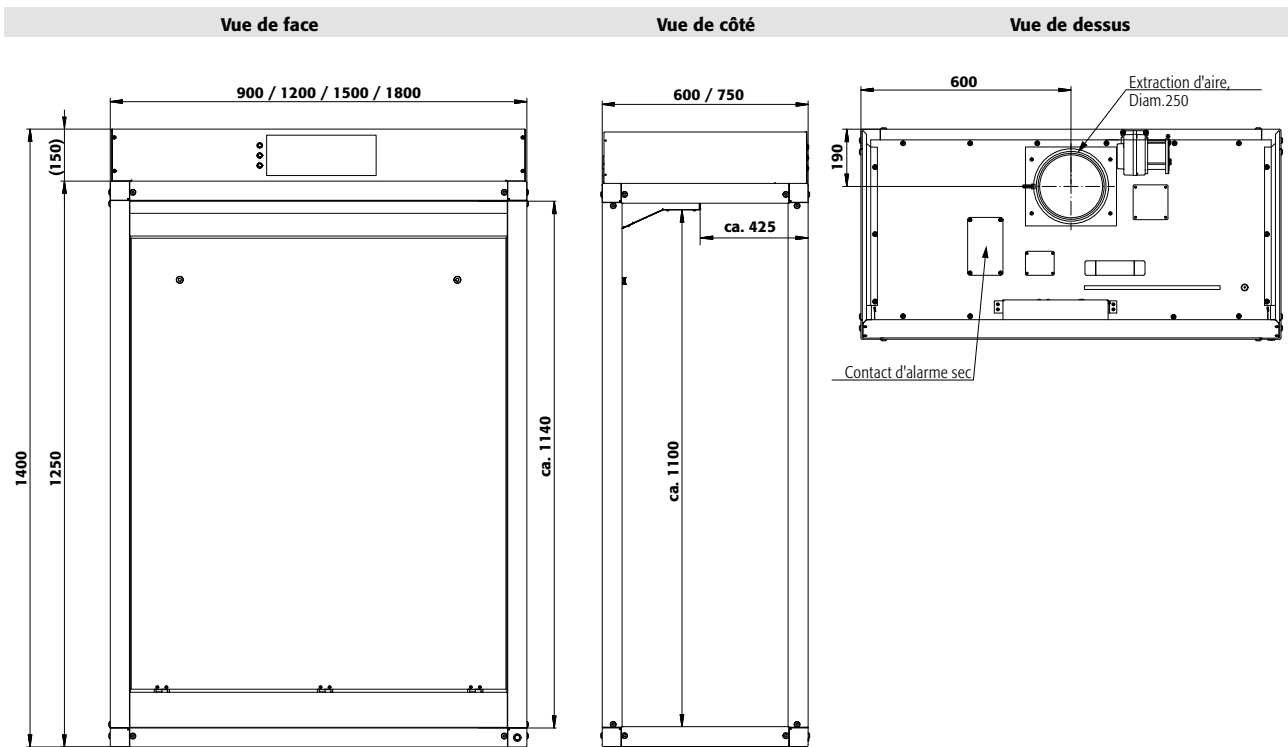

Postes de travail destinés aux matières dangereuses – ECO-LINE

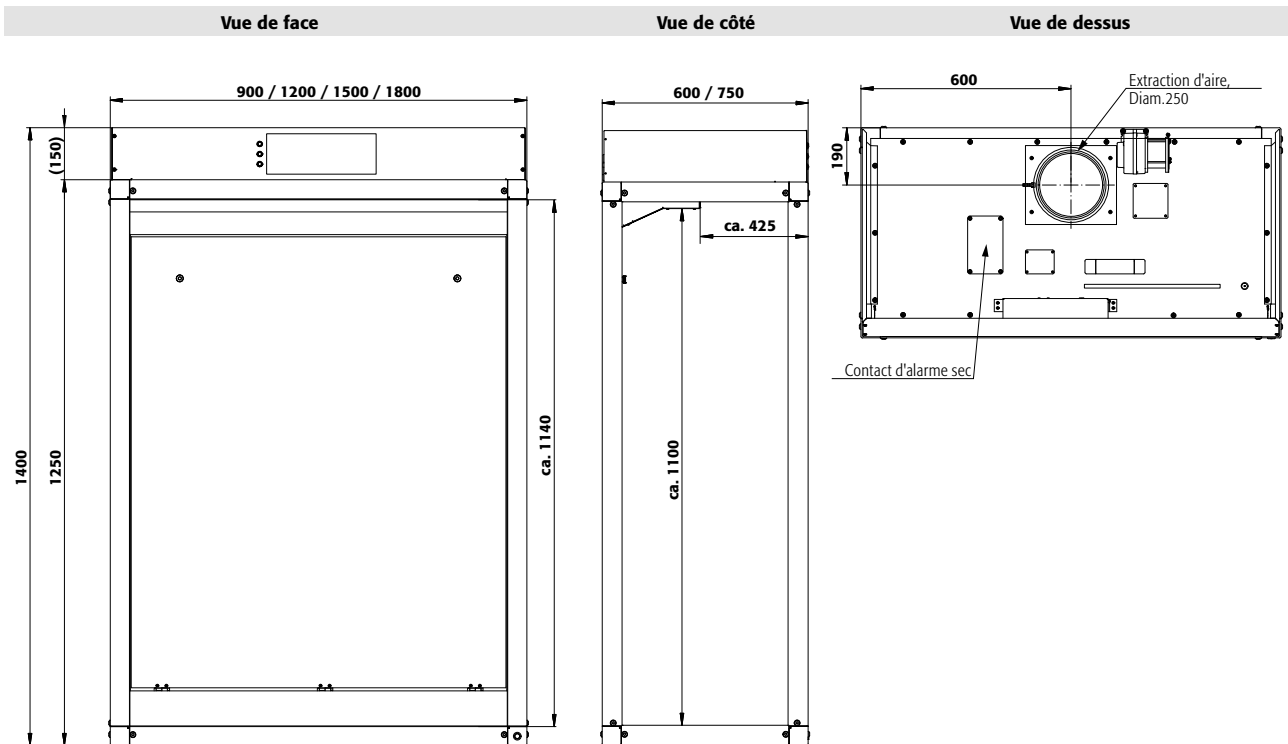

GAP-LINE | Postes de travail de pesage



GAP.140.120.WA



Poste de pesée selon la norme EN 14175-3 (5.4.4)

Fonction / Construction:

- Respect des valeurs limites d'exposition sur le lieu de travail
- Éviter une atmosphère explosive dangereuse
- Respect aéraulique selon la norme DIN EN 14175-3
- Optimisé du point de vue de la ventilation - particulièrement économique
- Economie de >20% du volume d'air évacué par rapport à des appareils comparables
- Hauteur d'intervention 830 mm, panneau avant PMMA (verre acrylique transparent)
- Construction robuste en aluminium anodisé
- Aucun dispersion du bien de pesée grâce au rideau d'air spéciale
- Possibilités d'installation sans vibration de la balance d'analyse sur un block de granit décollé du poste de travail destiné aux matières dangereuses
- Utisable pour les balances d'analyses avec une gamme de mesure jusqu'à 0,00001g
- Grand efficacité de captation des substances nocives grâce à une technologie de rideau d'air
- Poste de travail prêt à être raccorder à un dispositif de ventilation ainsi qu'au réseau électrique (230V/50Hz)

Équipement en série

- Systèmes électroniques de contrôle avec contact de commutation sans potentiel, par ex. pour la commande d'un système d'évacuation d'air sur site
- Éclairage du poste de travail
- déflecteur rabattable
- Paroi arrière revêtue de résine de mélamine
- Prise de raccordement électrique (230 V) sur le toit
- Prise vide préinstallée, y compris un conduit vide pour câble de données
- 2 prises (230 V / 50 Hz)
- Déflecteur arrière
- Plan de travail en acier inoxydable brossé
- Cadre support pour travail en position assise avec bloc de granit décollé, découpe 400 x 400 mm

Modèle	Équipement	Code article
GAP.140.090.WA	Châssis comme le rack de pesage avec un bloc de granite pour travail en position assise (panneau mélamine) Prise(s) de courant sortie préinstallée avec conduit de câble intégré dans le canal ou goulotte des fluides Plan de travail avec des découpes de 400 x 400 mm (acier inoxydable 1.4301 brossé) Prise(s) de courant 2 pièces, 230 V, IP 54, 16 A intégré dans le canal ou goulotte des fluides Socle alu (aluminium anodisé)	40584-901
GAP.140.120.WA	Châssis comme le rack de pesage avec un bloc de granite pour travail en position assise (panneau mélamine) Prise(s) de courant sortie préinstallée avec conduit de câble intégré dans le canal ou goulotte des fluides Plan de travail avec des découpes de 400 x 400 mm (acier inoxydable 1.4301 brossé) Prise(s) de courant 2 pièces, 230 V, IP 54, 16 A intégré dans le canal ou goulotte des fluides Socle alu (aluminium anodisé)	40589-901

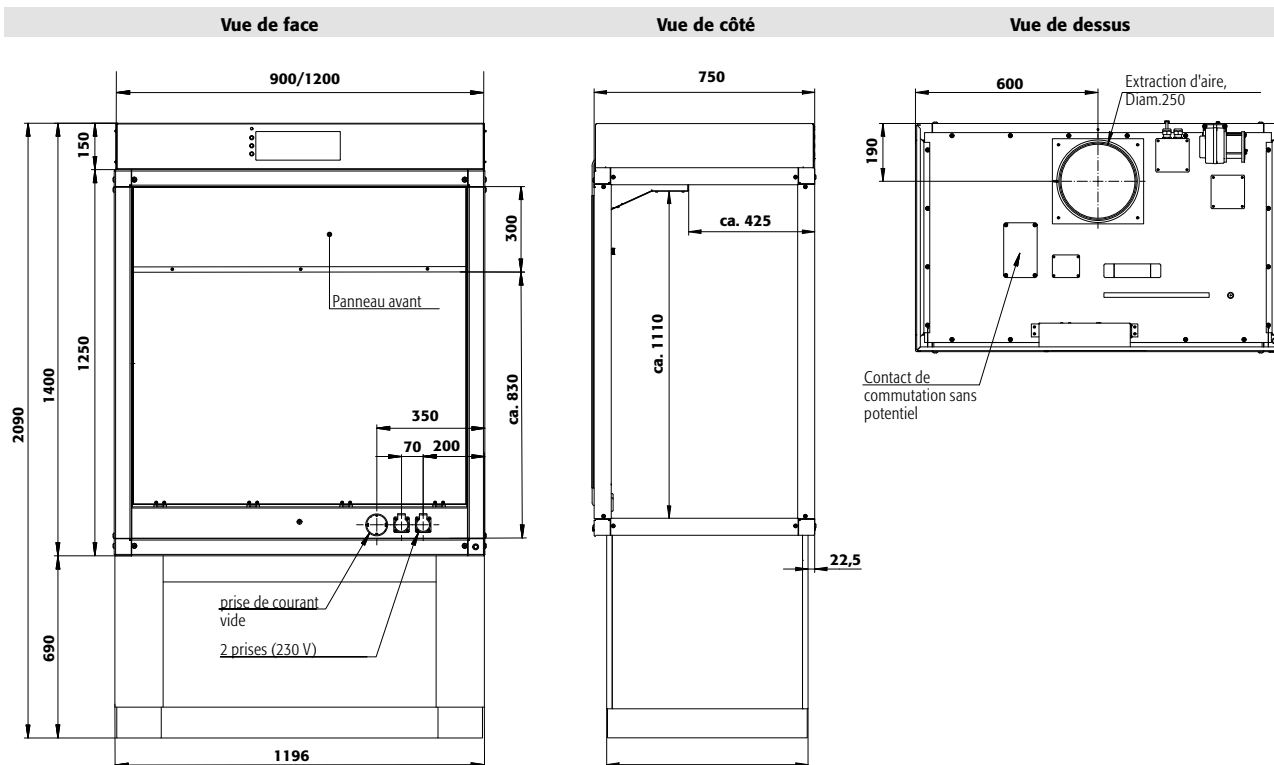

Caractéristiques techniques	GAP.140.090.WA	GAP.140.120.WA
Dimensions extérieures (mm)		
Hauteur extérieure	1400	1400
Hauteur avec châssis pour travail en position assise	2085	2090
Hauteur avec châssis pour travail en position debout	2265,00	2265,00
Largeur extérieure	900	1200
Profondeur extérieure	750	750
Dimensions intérieures (mm)		
Hauteur intérieure	1110	1110
Largeur intérieure	865	1165
Profondeur intérieure	650	650
Surface de travail utilisable (mm)		
Largeur de la surface de travail utilisable	790	1090
Profondeur de la surface de travail utilisable avec goulotte 530		530
Profondeur de la surface de travail utilisable avec plinthe 640		640
Charge maximale du poste de travail	3000 N/m ²	3000 N/m ²
Hauteur de travail (mm)		
Poste de travail en position assise	720	720
Poste de travail en position debout	900	900
Poids (kg)		
Poids	76,70	86,70
Informations supplémentaires		
Point de charge par support	287 N	325 N
Nombre de conduits d'air	1 Nbre	1 Nbre
Débit volumique nominal	550 m ³ /h	550 m ³ /h
Pression différentielle par conduit d'air	82 Pa	60 Pa
Niveau sonore	32,0 db	32,0 db
Fréquence	50 Hz	50 Hz
Puissance du moteur	70 W	70 W
Courant d'alimentation	0,3 A	0,3 A
Tension nominale	230 V	230 V





Ventilateur
Conforme CE : CE Ⓢ II 3/-G Ex h IIB T4 Gc X
Code article 33561



Ventilateur
Conforme CE : CE Ⓢ II 3/3G Ex h IIB T4 Gc X, antidéflagrant
Code article 33564

Ventilateurs radiaux conforme au règlement technique de votre poste de travail destiné aux matières dangereuses

- Roue et boîtier en PPS
- Conforme à la directive CE
- Classe de protection IP 55
- Y compris Support de montage avec amortisseur de vibrations
- Également disponible en version antidéflagrante.

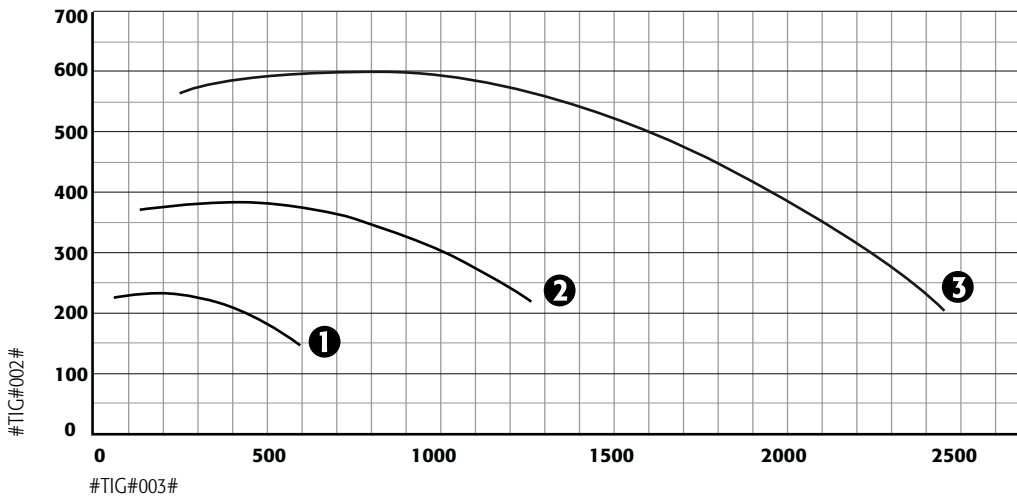

1 EPVE.29421
EPVE.29424
EPVE.29427

2 EPVE.29422
EPVE.29425
EPVE.29428

3 EPVE.29423
EPVE.29426
EPVE.29429

Caractéristiques techniques	EPVE.29421	EPVE.29422	EPVE.29423	/29427 EPVE.29424	/29428 EPVE.29425	/29429 EPVE.29426
Dimensions l x P x H extérieur	360 x 350 x 430	420 x 440 x 540	530 x 540 x 670	360 x 350 x 430	420 x 440 x 540	530 x 540 x 670
Tension nominale	400	400	400	400	400	400
Fréquence	50/60	50/60	50/60	50/60	50/60	50/60
Courant d'alimentation	0,65	1,1	2,2	0,47	1,1	2,25
Niveau sonore	41,0	49,0	56,0	41,0	49,0	56,0
Poids	6,708	18,012	21,011	10	11	21,811
Débit volumique maximal	600	1200	2500	600	1200	2500
Débit volumique minimal	250	350	750	250	350	750

Modèle	Code article
EPVE.29421	33561
EPVE.29422	33562
EPVE.29423	33563
EPVE.29424 pour la zone explosive II	33564
EPVE.29425 pour la zone explosive II	33565
EPVE.29426 pour la zone explosive II	33566
EPVE.29427 pour la zone explosive I	33567
EPVE.29428 pour la zone explosive I	33568
EPVE.29429 pour la zone explosive I	33569

Accessoires	Code article
commutateur de puissance pour ventilateur radial EPVE.29421 / 29424 / 29427	32845
commutateur de puissance pour ventilateur radial EH.VE.8680, EPVE.29425 / 29428	32849
commutateur de puissance pour ventilateur radial EH.VE.29426 et 29429	33826



Solutions personnalisées de poste de travail avec des matières dangereuses

Les pages précédentes vous ont donné un aperçu du programme des plans de travail asecos. De nombreux process industriel ou de laboratoire se caractérisent cependant par des spécificités au niveau de l'aménagement du poste de travail. asecos vous propose pour votre application le produit adapté à vos besoins.

Vous n'êtes pas certain que le poste de travail à flux laminaire asecos convienne à votre application ?

Dans la rubrique « Téléchargements /Produits » sur le site internet www.asecos.com, vous trouverez de nombreuses informations avec des exemples concrets de projets avec des solutions techniques. Pour plus d'informations, rendez vous sur notre site en ligne :

www.asecos.fr

Tester votre application !

Vous pouvez également tester votre application au centre d'essai de notre maison mère à Gründau (Allemagne) dans des conditions réelles de travail, mais à l'abri d'une hotte asecos !



**Application**

Poste de travail destiné aux matières dangereuses, de dimension spéciale pour la production des modèles en plastique

Société

Düker GmbH & Co. KGaA

Lieu

Karlstadt (Allemagne)

Domaine

Fabricant de raccords et raccords de tuyau sous pression

Mis en œuvre par les partenaires asecos

Günther Fachhandel, Bad Neustadt/Saale

**Application**

Poste de travail destiné aux matières dangereuses, équipé d'armoire de sécurité sous paillasse et de panneau avant en vue de la préparation des échantillons de tissu à l'aide par exemple, de xylène et de formol

Société

Klinikum Fulda gAG, pathology

Lieu

Fulda (Allemagne)

Domaine

Hôpitaux

Mis en œuvre par les partenaires asecos

Vogel GmbH & Co. KG, Gießen

**Application**

Poste de travail destiné aux matières dangereuses pour le collage et le nettoyage

Société

Endress+Hauser Flowtec AG

Lieu

Reinach (Suisse)

Domaine

Composants électroniques

Mis en œuvre par les partenaires asecos

Waldner AG

Application

Poste de travail destiné aux matières dangereuses, équipé d'armoire de sécurité sous paillasse en vue de l'analyse des prélèvements d'eau

Société

Justizvollzugsanstalt Landsberg am Lech

Lieu

Landsberg (Allemagne)

Domaine

Autorités

Mis en œuvre par les partenaires asecos

CVent



Application

Poste de travail destiné aux matières dangereuses à la restauration des livres à l'aide des solvants

Société

Stadt Bochum - Stadtarchiv

Lieu

Bochum (Allemagne)

Domaine

Institution publique

Mis en œuvre par les partenaires asecos

B + G Balandis + Grewe GmbH, Bochum



Application

Poste de travail destiné aux matières dangereuses au nettoyage à l'aide des liquides inflammables

Société

Canberra Semiconductor

Lieu

Olen (Belgique)

Domaine

Fabricant des composants électroniques

Mis en œuvre par les partenaires asecos

DENIOS BV



Table de travail série AT

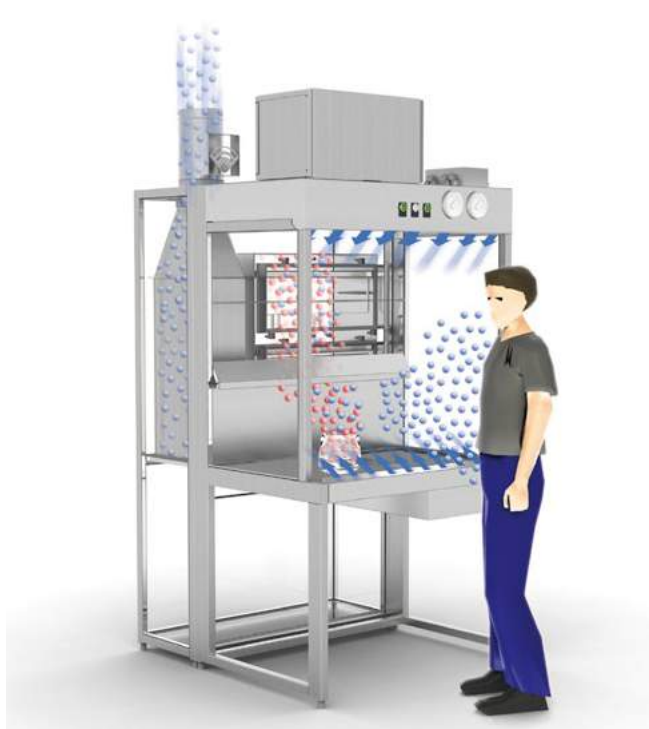

La technique d'éjecteur garantit un flux d'air dirigé depuis l'orifice d'entrée vers les réglettes d'aspiration. Les voiles d'air pur créés par les éjecteurs captent et évacuent de manière fiable les substances nocives, en interaction avec la ventilation d'extraction réglée en conséquence. Cela permet d'éviter efficacement que les aérosols de substances dangereuses ne pénètrent dans la zone de respiration de l'employé et dans le local de travail. La vitre frontale peut être supprimée en respectant les valeurs limites d'exposition professionnelle, ce qui permet un accès sans barrière à la zone de travail.

Équipement de base

- ✓ Cadre robuste en acier (revêtement par poudre ou au choix en acier inoxydable)
- ✓ Parois arrière et latérales fermées en acier fermées, revêtement par poudre
- ✓ Surface de travail en inox, sans risque de corrosion, même lors d'une utilisation intensive
- ✓ Plan de travail avec haute capacité de charge de 150 kg
- ✓ Raccord pour l'évacuation de l'air : possibilité de raccordement à un système de ventilation sur site ou à un ventilateur d'extraction
- ✓ Ventilateur en entrée d'air pour l'alimentation du système d'éjecteur
- ✓ Éclairage intégré au niveau de la surface
- ✓ Espace de travail ouvert sans barrière ou vitre frontale
- ✓ Armoire de commande / commande
- ✓ Modèle selon la norme EN 14175-3

Équipement supplémentaire

- ✓ Lavabo / égouttoir dans la surface de travail, avec / sans égouttoir supplémentaire
- ✓ Branchement des alimentations, p. ex. prises électriques
- ✓ Vitrages latéraux
- ✓ Ventilateurs d'extraction et surveillance de l'extraction d'air
- ✓ Technique de filtrage intégrable
- ✓ Armoires basses coupe-feu type 90 minutes
- ✓ Clapet de régulation ou régulateur de débit
- ✓ Versions acier
- ✓ Modèle protection antidéflagrante
- ✓ Plage de réglage, p. ex. pour les fûts de 200 litres avec aspiration de fond intégrée
- ✓ Plateaux de pesée en pierre intégrés dans la surface de travail pour les balances

MODÈLE	AT-12	AT-15	AT-18	AT-21
Dimensions extérieures l x P x H [m]	1,20 x 0,80 x 2,45	1,50 x 0,80 x 2,45	1,80 x 0,80 x 2,45	2,10 x 0,80 x 2,45
Hauteur interne [m]	1,00	1,00	1,00	1,00
Espace de travail l x P [m]	1,10 x 0,75	1,40 x 0,75	1,70 x 0,75	2,00 x 0,75
Hauteur de travail [m]	0,90	0,90	0,90	0,90
Débit d'air [m ³ /h]	720	900	1 080	1 260
Perte de pression [Pa]	à partir de 150	à partir de 150	à partir de 150	à partir de 150

* Sans système de filtration
Les dimensions indiquées dans le tableau sont données à titre indicatif. Nous réalisons votre table de travail selon vos spécifications individuelles.

Poste de travail ouvert série FAP-



La technique d'éjecteur garantit un flux d'air dirigé depuis l'orifice d'entrée vers les réglettes d'aspiration. Les voiles d'air pur créés par les éjecteurs captent et évacuent de manière fiable les substances nocives, en interaction avec la ventilation d'extraction réglée en conséquence. La technique d'éjecteur est conçue de manière optimale pour la ventilation de grands postes de travail ouverts. En soufflant de manière ciblée des jets d'air (éjecteurs) en direction des réglettes d'aspiration dans la paroi arrière, les employés peuvent également être protégés efficacement des vapeurs et des poussières dans le champ de travail ouvert. Grâce à l'environnement de travail sans courant d'air, même les poudres sensibles peuvent être transvasées sans problème.

Équipement de base

- ✓ Cadre robuste en acier (revêtement par poudre ou en acier inoxydable)
- ✓ Parois arrières et latérales fermées en acier fermées, revêtement par poudre
- ✓ Éclairage intégré du poste de travail
- ✓ Possibilité de raccordement à un système de ventilation sur site
- ✓ Ventilateur en entrée d'air
- ✓ Système d'alimentation en air par éjecteurs
- ✓ Éclairage intégré au niveau de la surface
- ✓ Commande / armoire électrique

Équipement supplémentaire

- ✓ Rideaux à lanières latérales
- ✓ Branchement des alimentations, p. ex. prises électriques
- ✓ Vitrages latéraux
- ✓ Ventilateurs d'extraction et surveillance de l'extraction d'air
- ✓ Modèle protection antidéflagrante
- ✓ Passages pour les raccordements médias
- ✓ Technique de filtre d'évacuation et de recyclage à plusieurs niveaux intégrée dans la paroi arrière pour gagner de la place
- ✓ Sur demande, disponible en version ATEX également, selon la directive RL 2014/34/EU

Vous avez besoin d'autres informations ?
 Contactez-nous par téléphone (+33 3.87.78.62.80),
 ou par e-mail (info@asecos.fr)
 aux côtés de nos experts,
 trouvez la solution qui vous convient.

MODÈLE	FAP-15	FAP-20	FAP-25	FAP-30
Dimensions extérieures l x P x H [m]	1,60 x 2,15 à 3,60 x 2,70	2,10 x 2,15 à 3,60 x 2,70	2,60 x 2,15 à 3,60 x 2,70	3,10 x 2,15 à 3,60 x 2,70
Hauteur interne [m]	2,20	2,20	2,20	2,20
Espace de travail l x P [m]	1,50 x 2,00 à 3,00	2,00 x 2,00 à 3,00	2,50 x 2,00 à 3,00	3,00 x 2,00 à 3,00
Espace de travail Surface [m ²]	2,20 à 4,50	3,00 à 6,00	3,70 à 7,50	4,50 à 9,00
Débit d'air [m ³ /h]	2 250	3 000	3 750	4 500
Perte de pression [Pa]	à partir de 150	à partir de 150	à partir de 150	à partir de 150

Les dimensions indiquées dans le tableau sont données à titre indicatif. Nous réalisons votre table de travail selon vos spécifications individuelles.

Cabine à flux descendant laminaire

Vous avez besoin d'autres informations ?
Contactez-nous par téléphone (+33 3.87.78.62.80),
ou par e-mail (info@asecos.fr)
aux côtés de nos experts,
trouvez la solution qui vous convient.



Un poste de travail libre à flux descendant laminaire est un système fermé conçu pour contrôler les composés performants et non performants tels que les poudres ou les poussières lors du prélèvement d'échantillon, du pesage et d'autres opérations manuelles. Les postes de travail à flux descendant laminaire sont principalement utilisés dans l'industrie pharmaceutique et chimique, où ils protègent les personnel d'opérateur des substances nocives générées par la manipulation manuelle des poudres ou des liquides.

Mode de fonctionnement et système de recirculation d'air

Dans une installation de recirculation d'air, 100 % de l'air est aspiré par un système de ventilation à haut rendement. En même temps, une régulation automatique du débit permet d'éviter une éventuelle chute de pression lorsque la charge de poussière dans le filtre augmente.

90 % de l'air propre est diffusé uniformément depuis le plafond sur l'ensemble de la zone de travail sécurisée et toutes les poussières fines sont dirigées vers le bas et hors de la zone de respiration du personnel d'opérateur.

Alors que la poussière descend à une faible hauteur au-dessus du sol, les grilles d'aspiration dirigent la poussière vers l'arrière du poste de travail. Le système de filtration à l'arrière, composé de préfiltres pour les poussières grossières, de filtres pour les poussières fines et de filtres HEPA, filtre la poussière avant de renvoyer l'air propre vers le plafond.

10 % de l'air est évacué des filtres vers l'extérieur, ce qui crée une légère dépression. Une arrivée d'air de 10 % normalement, avec une légère dépression, assure le confinement. Le système comprend le contrôle du flux d'air, le moteur, le ventilateur et l'éclairage, et offre un accès facile aux filtres depuis l'intérieur.

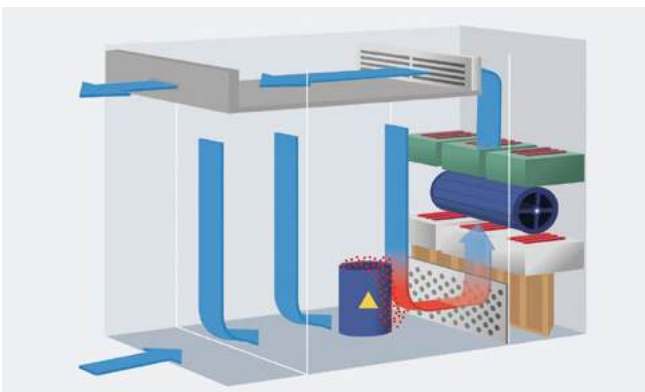

Principe de base pour la protection du personnel d'opérateur

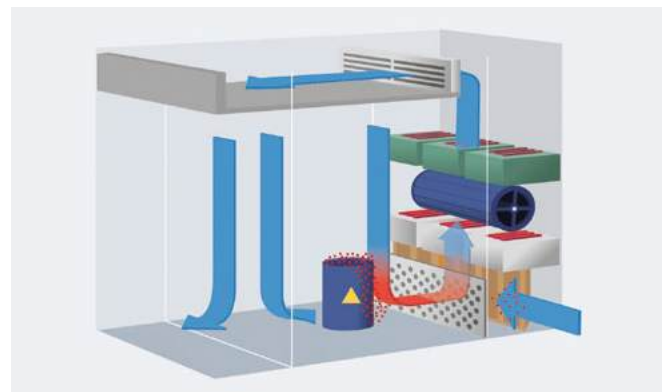

Principe de base pour la protection du personnel d'opérateur et du produit

Sécurité et ergonomie élevés



Domaines d'utilisation

- ✓ Dosage du produit
- ✓ Prélèvement d'échantillons
- ✓ Postes de travail divisés
- ✓ Remplissage de produits en vrac/pesage
- ✓ Remplissage du réacteur
- ✓ Vidage du produit
- ✓ Installations d'essai
- ✓ Postes de travail de confinement
- ✓ Zones mixtes
- ✓ Remplissage/vidage de fûts

Mode de fonctionnement et système d'évacuation d'air

Dans le système d'évacuation d'air, 100 % de l'alimentation en air est assurée par un système spécial de ventilation/filtration très puissant comprenant un préfiltre pour les poussières grossières, un filtre pour les poussières fines et un filtre HEPA. Ce système produit un flux descendant d'air propre et filtré tout en évacuant toutes les poussières fines vers le bas et ainsi hors de la zone de respiration de l'opérateur. Alors que la poussière descend à une faible hauteur au-dessus du sol, les grilles d'aspiration à grande vitesse dirigent la poussière, le gaz ou les vapeurs vers l'arrière du poste de travail. Le système de filtration par aspiration situé à l'arrière filtre les poussières avant qu'elles ne soient relâchées dans l'atmosphère. Une arrivée d'air de 10 % dans le poste

de travail avec une dépression provenant de l'extérieur garantit une dépression constante dans le poste de travail. L'installation comprend les instruments, la régulation du débit d'air, le moteur, les ventilateurs et l'éclairage, et offre un accès facile aux filtres d'entretien depuis l'intérieur. Les manomètres différentiels Magnehelic permettent de visualiser en temps réel l'état des filtres d'alimentation en air et d'aspiration, ainsi que le débit d'air entrant et sortant. L'armoire de commande comprend le système de commande, l'éclairage et le moteur, les raccordements électriques ainsi que la fonction arrêt/démarrage. Le poste de travail est équipé d'interrupteurs de sécurité pour l'entrée et l'évacuation d'air de l'installation ainsi que d'un indicateur d'alarme.

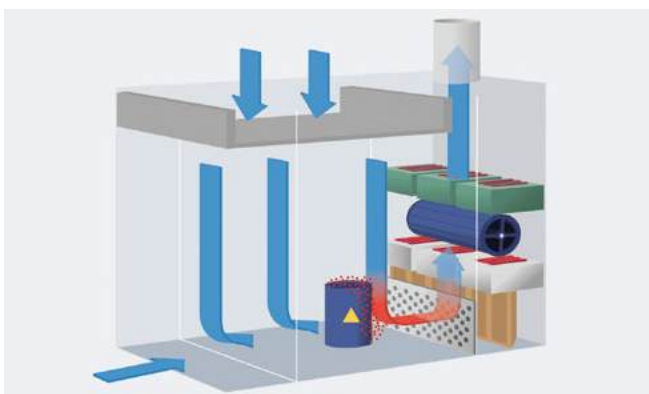

Principe de base pour la protection du personnel d'opérateur

Équipement spécial

- ✓ Régulation entièrement automatique du débit d'air
- ✓ Filtres d'aspiration, à poussières fines et HEPA dans des boîtiers de filtres Safe Change pour un remplacement sûr des filtres
- ✓ Arrivée d'air avec éléments de chauffage/refroidissement
- ✓ Composants électriques conformes aux directives ATEX pour les zones à risque d'explosion
- ✓ Sur demande, en version ATEX également selon la directive RL 2014/34/EU



Tailles et équipements personnalisés sur demande.



Sorbonne de pharmacie



Modèle APA.145.090
Code article 31834



Sorbonne de pharmacie selon la norme DIN 12924 partie 4: 2012

Fonction / Construction:

- La manipulation sûre de produits chimiques, protection contre les vapeurs dangereuses et les atmosphères pontiellement explosives
- Facile à monter au-dessus d'une table de travail
- Construction robuste en acier, revêtement époxy antibactérien résistant aux produits chimiques
- Vérification aérauliques par une entité de vérification autorisée

Équipement en série

- Ventilateur d'évacuation d'air
- Systèmes électroniques de contrôle avec alarmes visuelle et sonore
- Éclairage du poste de travail
- En continu, réglable en hauteur avec châssis avant réalisé en plexiglass
- 2 prises

Accessoires

Kit de ventilation 1 :

- Flexible DN 100 de 1 m
- 2 colliers de serrage pour flexible
- 1 bague murale

Kit de ventilation 2 :

- Flexible DN 125 de 7,5 m
- 2 colliers de serrage pour flexible
- 1 bague murale
- 1 Réducteur DN 100/125

Kit de ventilation 3 :

- 1 Flexible/Tuyau DN 150 (pour ventilateur)
- 2 Réducteurs DN 150/125
- Flexible DN 125 de 7,5 m
- 2 colliers de serrage pour flexible
- 6 vis autotaraudeuses 4,2 x 16

Modèle	L x P x H (mm)	Code article
APA.145.075	750 x 600 x 1460	31833
APA.145.090	900 x 600 x 1460	31834

APA.145.075

Accessoires	Code article
Châssis (table de laboratoire), hauteur réglable de 740 à 770 mm	33188
Source d'alimentation	33197
Source d'alimentation	33195
Source d'alimentation	33193

APA.145.090

Accessoires	Code article
Châssis (table de laboratoire), hauteur réglable de 740 à 770 mm	33187
Source d'alimentation	33198
Source d'alimentation	33196
Source d'alimentation	33194

Tous les modèles

Accessoires	Code article
Kit de ventilation 1	33189
Kit de ventilation 2	33190
Kit de ventilation 3	33191

Vue de face

Vue de côté

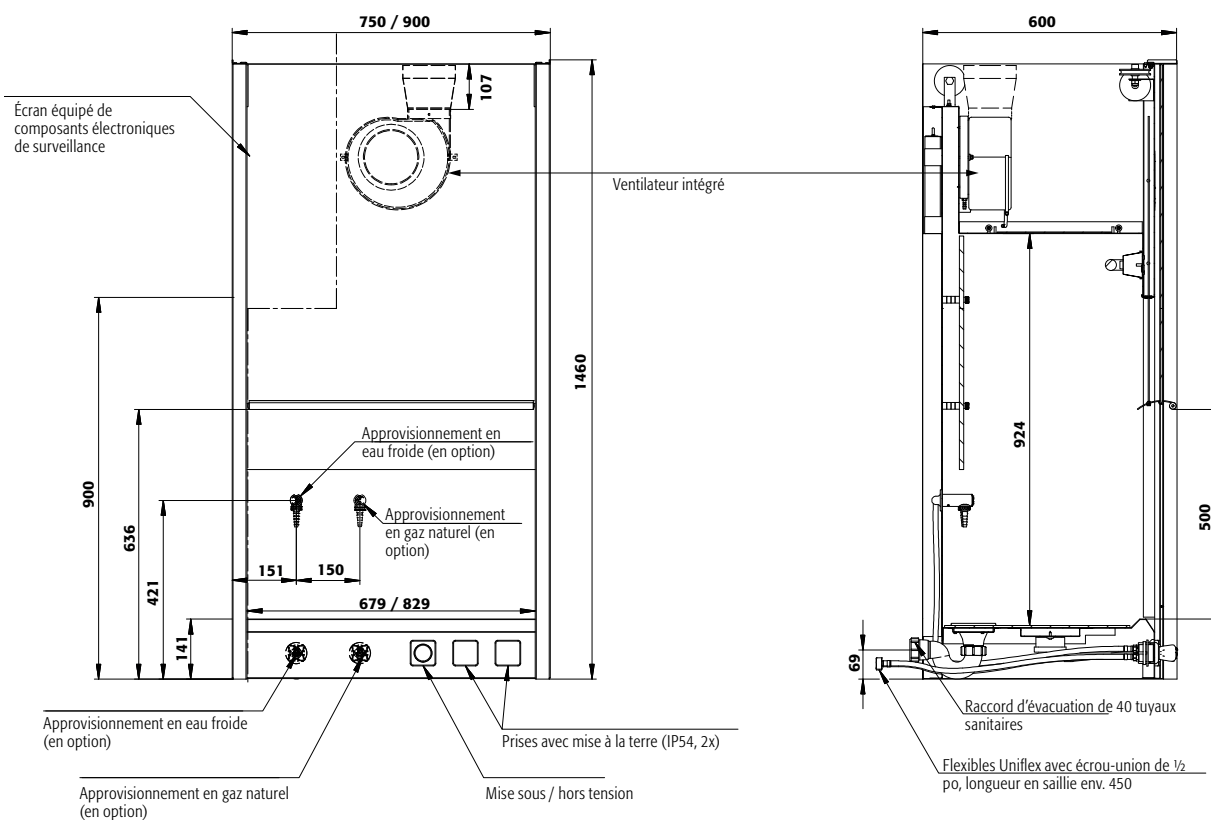

Caractéristiques techniques	APA.145.075	APA.145.090
Dimensions extérieures (mm)		
Hauteur extérieure	1460	1460
Largeur extérieure	750	900
Profondeur extérieure	600	600
Dimensions intérieures (mm)		
Hauteur intérieure	924	924
Largeur intérieure	740	890
Profondeur intérieure	440	440
Surface de travail utilisable (mm)		
Largeur de la surface de travail utilisable	745	895
Profondeur de la surface de travail utilisable avec plinthe	440	440
Poids (kg)		
Poids	92	100
Informations supplémentaires		
Nombre de conduits d'air	1 Nbre	1 Nbre
Débit volumique nominal	330 m ³ /h	330 m ³ /h
Pression différentielle par conduit d'air	315 Pa	315 Pa
Fréquence	50/60 Hz	50/60 Hz
Puissance du moteur	160 W	160 W
Puissance du moteur standby	0,5 W	0,5 W
Tension nominale	230 V	230 V

— Systèmes d'aspiration —

Poste de travail - pour manipuler les récipients ouverts en toute sécurité et éviter l'inhalation de vapeurs.



Sûr, durable et robuste

- Construction robuste, profilé en aluminium anodisé. Profilé résistant aux produits chimiques. Verre acrylique résistant / épaisseur 5 mm

Ventilation

- Mise en service rapide
- Raccordement du poste de travail (DN160) directement au système d'évacuation du site

Sécurité certifiée

- Test de ventilation des équipements d'air selon la norme EN 14175-3 (5.4.4)
- Les valeurs limites prescrites du poste de travail spécifié sont maintenues

1

2



ASE.090.120.060
Code article 16556



ASE.050.060.040
Code article 16553

Poste de travail - pour manipuler les récipients ouverts en toute sécurité et éviter l'inhalation de vapeurs.

Fonction / construction:

- Respect aéraulique selon la norme DIN EN 14175-3
- Respect des valeurs limites d'exposition sur le lieu de travail
- Parfaitement adaptée à une installation sur un poste de travail existant
- Construction robuste en aluminium anodisé
- Vitrage en acrylique incassable de 5 mm d'épaisseur
- À raccorder à une installation d'extraction d'air du site. De série, raccord DN 160 sur la partie supérieur du poste de travail
- Débit d'air doit être $\geq 0,3$ m/s

Caractéristiques techniques	ASE.050.060.040	ASE.050.090.040
Dimensions l x P x H extérieur	mm 600 x 400 x 500	900 x 400 x 500
Pression différentielle par conduit d'air	Pa 45	64
Débit volumique nominal	m ³ /h 250	300

Modèle	L x H (mm) d'ouverture face avant	Code article
ASE.050.060.040	484 x 437	16553
ASE.050.090.040	600 x 437	16554
ASE.090.090.060	600 x 542	16555
ASE.090.120.060	900 x 542	16556



Une aspiration adéquate à la source pour l'utilisation industrielle – Une captation des produits nocives à la source

Un dispositif d'extraction - milieu industriel

Le dispositif d'extraction offre une excellente manœuvrabilité tout en étant parfaitement stable, même en position étendue. Le dispositif d'aspiration peut être incliné de 90° dans toutes les directions et la fixation murale offre une fonction de pivotement à 360°.

- Attaches en acier avec revêtement en poudre gris foncé
- Articulations en PA & PP gris anthracite
- Tuyau en aluminium avec revêtement en poudre bleu foncé
- Flexible en tissu polyamide bleu foncé enduit de PVC

Accessoires optionnels :

- Hotte d'aspiration en forme conique, en acier, revêtement epoxy en gris anthracite

Dispositif d'aspiration à la source pour l'industrie

destiné aux travaux de soudage, avec des exigences élevées en matière de facilité de mouvement et d'efficacité d'aspiration, tuyau en PVC, tube en tôle d'acier thermolaqué, 2000 x 125 mm.

Code article 10169



Dispositif d'aspiration à la source pour travaux de soudure	Longueur (mm)	Diamètre (mm)	Code article
Tuyau PVC, bleu foncé, Tube en tôle d'acier revêtement époxy	3000	200	10166
Tuyau PVC, bleu foncé, Tube en tôle d'acier revêtement époxy	3000	160	10167
Tuyau PVC, bleu foncé, Tube en tôle d'acier revêtement époxy	3000	125	12868

Bras d'aspiration télescopiques	Longueur (mm)	Diamètre (mm)	Code article
Tuyau PVC, bleu foncé, Tube en tôle d'acier revêtement époxy	1300-2100	125	10169

Accessoires	Matériau	Diamètre (mm)	Code article
Hotte d'aspiration En forme conique	tôle d'acier revêtement époxy	350	10182
Hotte d'aspiration En forme conique	tôle d'acier revêtement époxy	250	10183
Hotte d'aspiration En forme conique	aluminium revêtement époxy	300	10184



Une aspiration adéquate à la source pour l'utilisation industrielle – Une captation des produits nocifs à la source

Pour la montage murale

- Bracs avec articulations externes- flux d'air sans obstacles
- Chute de pression faible, aspiration efficace
- Une vanne papillon intégrée
- Tuyère d'aspiration avec une articulation rotative (360° rotatif, 90° inclinable)
- Un ressort à gaz permettent d'équilibrer le poids du bras
- Excellente stabilité de position
- Montage directement en lieu de travail

En option :

- Le modèle peut être équipé d'un éclairage par LED et/ou d'un interrupteur de commande du ventilateur/du registre

Dispositif d'aspiration à la source pour l'industrie

pour usage universel, tuyau PVC, dimensions 2 000 x 100 mm

Code article 10170



GAP-
LINE

Dispositif d'aspiration à la source universel	Longueur (mm)	Diamètre (mm)	Code article
Pour le montage mural comme un tuyau avec une hotte spéciale	2000	100	10170
Pour le montage mural comme un tuyau avec une hotte spéciale	2000	125	10171
Pour le montage mural comme un tuyau avec une hotte spéciale	2000	160	10172
Pour le montage mural comme un tuyau avec une hotte spéciale	3000	100	10173
Pour le montage mural comme un tuyau avec une hotte spéciale	3000	125	10174
Pour le montage mural comme un tuyau avec une hotte spéciale	3000	160	10175

Accessoires	Code article
Éclairage LED	38638
Bouton poussoir	38639
Éclairage LED et bouton-poussoir pour l'installation d'évacuation d'air sur site	38640



Dispositif d'aspiration à la source pour le laboratoire
pour montage direct sur table, dôme en option
Code article 10147



Utilisation universelle

- Pour une fixation murale, plafonnrière ou une fixation sur table
- Les articulations sont montés sur roulement à billes et disposent d'un important diamètre de friction (en PP)
- Léger
- Excellente stabilité de position
- Haute mobilité
- Une nettoyage de paroi facile
- En série avec piège étanche
- Installation simple au lieu de travail



Dispositif d'aspiration à la source pour le laboratoire
pour montage mural, support et hotte plat en option
Code article 10149

Dispositif d'aspiration à la source pour montage sur table	Diamètre (mm)	Longueur (mm)	Code article
Tube en aluminium anodisé	75	1000	10147
Tube en aluminium anodisé	75	1300	10148
Accessoires			Code article
Pince de table			10156
Dispositif d'aspiration à la source pour montage mural / au plafond	Diamètre (mm)	Longueur (mm)	Code article
Tube en aluminium anodisé	75	1000	10149
Tube en aluminium anodisé	75	1500	10150
Accessoires	Matériau	Longueur (mm)	Code article
Fixation de plafond	aluminium anodisé	250	10151
Fixation de plafond	aluminium anodisé	500	10152
Fixation de plafond	aluminium anodisé	750	10153
Fixation de plafond	aluminium anodisé	1000	10154
Dévidoir mural	aluminium anodisé	270	10155
Accessoires pour tous les modèles	Matériau	Diamètre (mm)	Code article
Hotte d'aspiration - version capot dôme	transparent - verre acrylique	Ø 350 mm	10176
Hotte d'aspiration - version capot métallique	aluminium revêtement époxy	Ø 250 mm	10177
Hotte d'aspiration - version capot plat	transparent - verre acrylique	longueur : 300 mm	10178
Embout d'aspiration pour les aspirations de laboratoire	aluminium	Ø 75 mm	23985



Dispositif d'aspiration à la source pour le laboratoire
avec support mural et hotte plat en option
Code article 10157

Télescopiques

- Pour une fixation murale et plafonnrière
- Spécifiquement pour les tables de laboratoire
- Flux d'air naturellement
- Utilisable pour les postes de travail avec exigences à la perte de pression faible
- Articulation réglable à l'extérieur
- Léger
- Haute stabilité de position et mobilité
- Tuyère d'aspiration avec une articulation rotative (360° rotatif)
- Diamètre du tuyau : 75 mm, raccord d'évacuation d'air : Ø 125 mm



Dispositif d'aspiration à la source pour le laboratoire
avec support pour plafond en option
Code article 10158



Capot d'aspiration PMMA, longueur 300 mm

Code article 10197



Capot d'aspiration, 350 mm

Code article 10195

Dispositif d'aspiration à la source pour montage mural / au plafond	Diamètre (mm)	Longueur (mm)	Code article
Tube en aluminium anodisé	75	800-1000 mm	10157
Tube en aluminium anodisé	75	1000-1500 mm	10158

Accessoires	Matériau	Longueur (mm)	Code article
Fixation de plafond	aluminium anodisé	longueur : 500 mm	10162
Fixation de plafond	aluminium anodisé	longueur : 750 mm	10163
Fixation de plafond	aluminium anodisé	longueur : 1000 mm	10164
Hotte d'aspiration - version capot dôme	PP	Ø 350 mm	10195
Hotte d'aspiration - version capot métallique	aluminium laqué	Ø 250 mm	10196
Hotte d'aspiration - version capot plat	transparent - verre acrylique	Longueur : 300 mm	10197
Dévidoir mural	aluminium revêtement époxy		11253



Purification technique de l'air

Pour éliminer les poussières fines et les particules en suspension de l'air à l'aide de purificateurs d'air, des filtres adaptés doivent être utilisés selon la nature et la taille des particules. Comment distinguer les poussières fines et les particules en suspension et quels filtres conviennent pour nettoyer l'air ambiant pollué ? Les informations suivantes vous aideront à trouver les réponses à ces questions.

Les particules aéroportées ont différentes tailles :

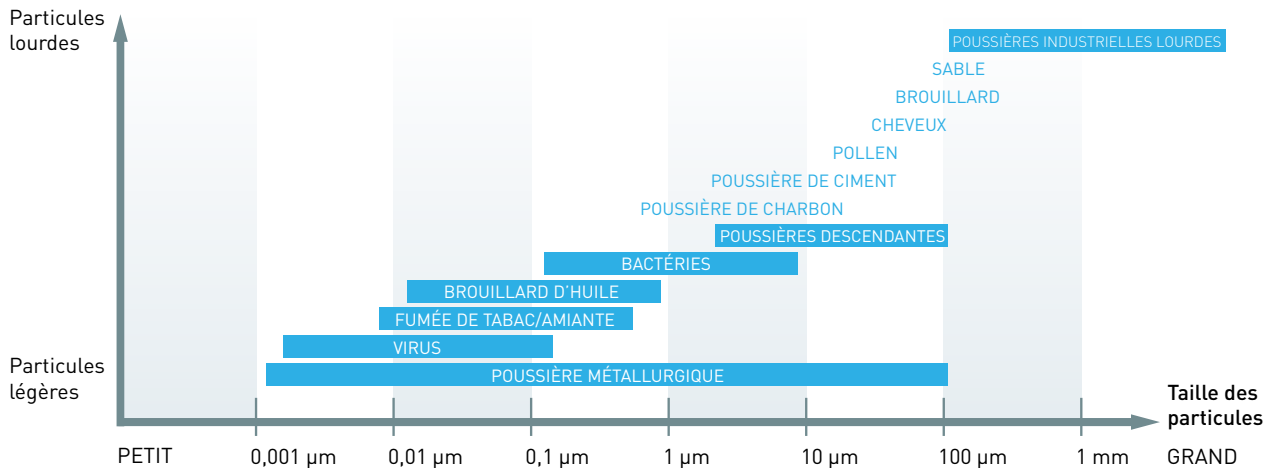

Principes des techniques de filtration :

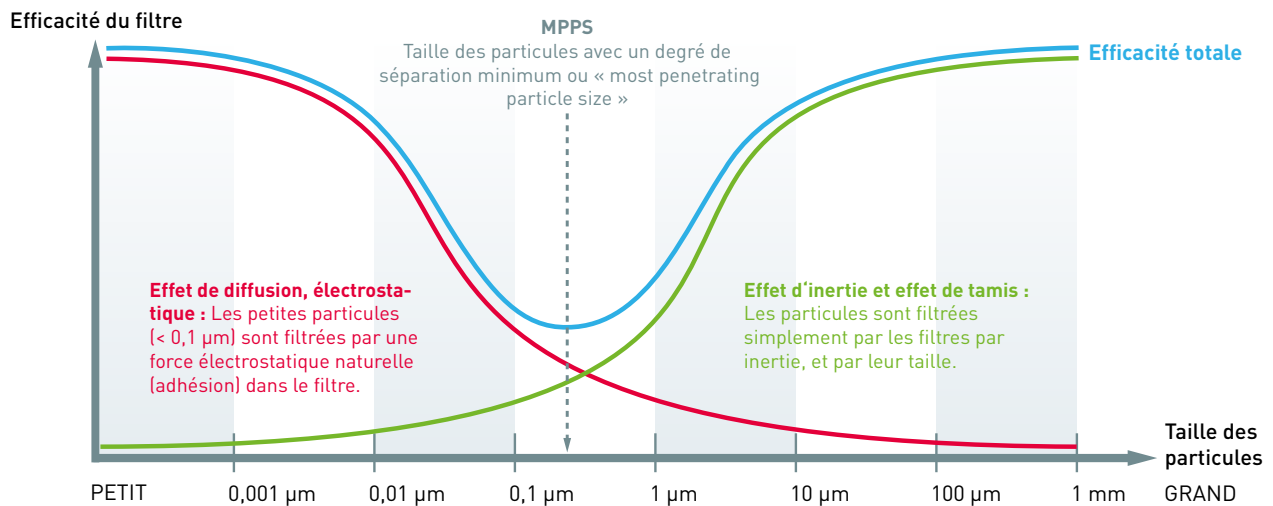

Les particules critiques ont un diamètre d'environ 0,3 µm et sont les plus difficiles à retenir (terme technique MPPS = Most Penetrating Particle Size). Les MPPS servent de base pour définir l'efficacité des filtres à particules.

Si vous avez d'autres questions concernant les principes des techniques de filtration, nos experts sont à disposition pour vous aider. Contactez-nous via info@asecos.fr ou au +33 (0) 3.87.78.62.80.



Les catégories de filtration sont réparties sur la base de l'efficacité de la séparation des MPPS. Les filtres à particules et les filtres à particules en suspension sont classés en **trois catégories** en Europe :

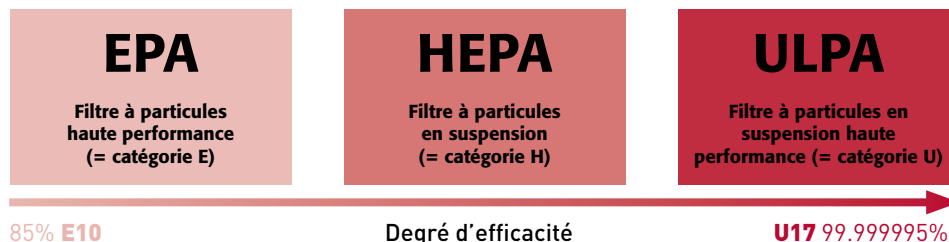

Aperçu des catégories de filtration avec le degré d'efficacité correspondant :

Catégories de filtration	Valeur intégrale <small>Valeur moyenne sur toute la surface de filtration</small>		Valeur locale <small>Valeur ponctuelle sur le point le plus faible du filtre</small>	
	Degré d'efficacité (%)	Pénétration (%)	Degré d'efficacité (%)	Pénétration (%)
E10	≥ 85	≤ 15		
E11	≥ 95	≤ 5		
E12	≥ 99.5	≤ 0.5		
H13	≥ 99.95	≤ 0.05	≥ 99.75	≤ 0.25
H14	≥ 99.995	≤ 0.005	≥ 99.975	≤ 0.025
U15	≥ 99.9995	≤ 0.0005	≥ 99.9975	≤ 0.0025
U16	≥ 99.99995	≤ 0.00005	≥ 99.99975	≤ 0.00025
U17	≥ 99.999995	≤ 0.000005	≥ 99.99999	≤ 0.0001

Degré d'efficacité : Pourcentage de particules filtrées / pénétration : Pourcentage de particules non filtrées

Qu'est-ce qu'un filtre HEPA H14 testé selon la norme EN 1822 ?

Construction

- » Le « média filtrant » est coulé dans un cadre stable, par exemple en panneaux de fibres de bois de densité moyenne. Le filtre offre une stabilité et un joint y est coulé tout autour du cadre, de sorte que toutes les particules doivent traverser le média filtrant pour être capturées en toute sécurité.
- » Les médias filtrants utilisés sont très performants et offrent les avantages suivants :
 - » Grande capacité de rétention grâce à une grande surface de filtration
 - » Longue durée de vie/de fonctionnement
 - » Grande capacité d'absorption
 - » Résiste aux sollicitations mécaniques dans toutes les phases de fonctionnement du purificateur d'air
 - » Stabilité
 - » Le matériau ePTFE permet de réduire les pertes de charge grâce à la nature du matériau et au pliage en profondeur, ce qui permet d'augmenter le débit d'air.
 - » Grande efficacité énergétique
 - » Grande efficacité



Test & classification

- » Pour chaque filtre, il existe une obligation de marquage qui comprend les informations suivantes :
 - » Nom du fabricant, type et numéro de série séquentiel du filtre
 - » Référence à la norme de contrôle EN 1822
 - » Classe de filtre
 - » Débit volumique nominal
- » Pour chaque filtre, un certificat/procès-verbal d'essai individuel doit être mis à disposition pour prouver l'efficacité de séparation et l'essai conforme à la norme, y compris le média filtrant et les paramètres d'essai.
- » Chaque filtre individuel est soumis à la procédure de contrôle selon la norme EN 1822. Lors de l'essai individuel, on détermine
 - » la taille des particules au minimum du degré de séparation du filtre est déterminée,
 - » l'absence de fuite au débit nominal est démontrée (procédé de balayage de référence ou test du fil d'huile)
 - » et à l'aide de l'aérosol d'essai (≙ particules en suspension dans le MPPS – Most Penetrating Particle Size), on détermine le degré de séparation/l'efficacité du filtre de ≥ 99,95 % ou 99,995 %.

Depuis sa création en 1994, asecos se consacre avec succès à la recherche et au développement de produits pour la ventilation et le stockage sûrs de substances dangereuses. Avec les cabines pour fumeurs et les purificateurs d'air, la gamme de produits s'est étendue au domaine des « concepts techniques de purification de l'air ». Lors du développement des installations très performantes pour l'aspiration et la filtration de la fumée de cigarette et de l'air chargé de substances nocives, asecos a pu s'appuyer sur sa longue expérience dans le domaine de l'aspiration de substances dangereuses. Toutes les cabines pour fumeurs et les purificateurs d'air sont fabriqués sur le site de Gründau.



Purification technique de l'air



Amélioration de la qualité de l'air dans toute la pièce d'installation

Les virus et autres micro-organismes sont transmis par de très fines particules liquides en suspension dans l'air : les aérosols. Ils peuvent également planer dans l'air pendant une longue période et survivre. Cela augmente le risque d'infection dans les espaces clos insuffisamment ventilés. Pour cette raison, la ventilation efficace des pièces est une priorité dans les concepts d'hygiène afin de contrecarrer une concentration élevée de polluants.

Cependant, la saison froide et la configuration des lieux peuvent rendre la ventilation naturelle difficile. **Dans ces situations, l'utilisation de purificateurs d'air peut réduire considérablement les charges virales et polluantes dans l'air ambiant.**

À long terme, les purificateurs d'air n'offrent un résultat efficace que si les filtres utilisés sont remplacés à intervalles réguliers suivant l'affichage électronique.



Vous êtes intéressé par les purificateurs d'air asecos et vous avez besoin de plus d'informations ?

Des purificateurs d'air destinés aux particuliers aux applications industrielles, nous avons les produits qu'il vous faut. Contactez nos experts sur info@asecos.fr ou **+33 3 87 78 62 80**. Nous serons heureux de vous aider !



Purification technique de l'air



DESIGN LINE

CABINES FUMEURS POUR L'INTÉRIEUR ET L'EXTÉRIEUR

Nos cabines fumeurs pour l'intérieur et l'extérieur offrent des solutions pour la coexistence harmonieuse des non-fumeurs et des fumeurs. C'est un bon investissement à long terme pour des employés satisfaits et motivés.

Une technologie testée pour une protection maximale

Derrière les cabines fumeurs smoke & talk se trouve un système éprouvé de capture de la fumée : la fumée de tabac est entièrement capturée et extraite instantanément par le plafond finement perforé par l'unité d'évacuation d'air silencieuse mais puissante. Le rideau d'air frais dans la zone d'entrée retient la fumée de cigarette, ce qui permet un design ouvert et convivial de la cabine. Et ce n'est pas tout : même les cendriers sont reliés au système d'extraction, de sorte que la fumée de cigarette accumulée ne peut plus s'échapper des cendriers. La fumée de tabac est donc capturée directement là où elle est générée.

Un système de filtration à 5 étapes retient les polluants de manière fiable. L'air filtré et propre est renvoyé dans l'environnement. Un effet secondaire positif est l'amélioration de la qualité de l'air dans l'ensemble de la pièce.

Les cabines fumeurs de la ligne OUTDOOR LINE pour les espaces extérieurs constituent une alternative confortable aux fumoirs, sans pour autant interdire complètement de fumer. Les cabines extérieures offrent aux employés une protection contre toutes les conditions météorologiques et réduisent ainsi le risque de maladie.



OUTDOOR LINE



Vous êtes intéressé par nos cabines pour fumeurs et souhaitez obtenir de plus amples informations ?

Contactez nos experts en pureté de l'air pour une consultation complète à l'adresse info@asecos.fr. Nous serons heureux de vous aider !



DESIGN LINE



OUTDOOR LINE

SOLUTION DE STOCKAGE POUR SUBSTANCES DANGEREUSES AVEC PROTECTION COUPE-FEU

Protection coupe-feu fiable, à l'intérieure et à l'extérieure



L'ensemble du conteneur de stockage coupe-feu doit être fiable et résister aux différents types de feu. Comme le sujet de la protection coupe-feu est un sujet sensible pouvant entraîner des conséquences graves, nous ne nous basons pas qu'à la théorie. C'est pourquoi chacun des composants des systèmes d'aménagement proposés a été contrôlé et certifié.

Dans de nombreux pays de l'union européenne, la classification relative à la protection coupe-feu harmonisée a déjà été appliquée et ancrée dans la législation. La norme REI concernant la certification coupe-feu comprend les facteurs déterminants que sont la charge admissible (R), l'étanchéité (E) et l'isolation (I). Si l'ensemble du produit est conforme à tous les facteurs pour une durée de 90 minutes, il est certifié REI 90. Des tests et certifications sont régulièrement réalisés par un organisme indépendant agréé.

Les délais d'implémentation sont également raccourcis, car l'ensemble répond à la législation en vigueur et ne doit pas être testé et vérifié individuellement.

*Vous avez
besoin d'autres
informations ?
Contactez-nous par téléphone
(03.87.78.62.80), ou par e-mail
(info@asecos.fr) - aux côtés de
nos experts, trouvez la
solution qui vous convient.*

WFP: WALK IN FIRE PROTECT

- ✓ CONTENEUR DE STOCKAGE COUPE-FEU DE PLAIN-PIED
 - ✓ POUR PETITS RÉCIPIENTS ET FÛTS INDIVIDUELS
 - ✓ SURFACE DE STOCKAGE D'ENVIRON 6 À 22 M²
-



RFP 115: RACK FIRE PROTECT

- ✓ CONTENEUR COUPE-FEU COMPACT
 - ✓ CAPACITÉ DE STOCKAGE JUSQU'À 4 FÛTS DE 200 LITRES CHACUN OU 1 CUVE IBC
-



RFP: RACK FIRE PROTECT

- ✓ CONTENEUR DE STOCKAGE MULTI-NIVEAUX COUPE-FEU
 - ✓ POUR CUVES IBC ET FÛTS DE 200 LITRES
 - ✓ CAPACITÉ DE STOCKAGE JUSQU'À 8 CUVES IBC OU 32 FÛTS
-



RFP SD: RACK FIRE PROTECT

- ✓ CONTENEUR DE STOCKAGE MULTI-NIVEAUX COUPE-FEU AVEC PORTES COULISSANTES (SLIDING DOOR)
 - ✓ UTILISATION OPTIMALE DE L'ESPACE POUR UN MAXIMUM DE 12 CUVES IBC OU 48 FÛTS DE 200 LITRES
-



Bungalows de stockage coupe-feu WFP



Dans le bungalow de stockage coupe-feu WFP, qui est également disponible en modèle international, vous pouvez stocker des liquides inflammables de différentes manières. Grâce à l'agrément de protection coupe-feu, le conteneur de stockage peut être intégré directement dans l'infrastructure sans avoir à respecter les distances de sécurité, à l'intérieure ou à l'extérieure des bâtiments. Six types de produits permettent une adaptation optimale à la configuration d'installation.



WFP-M 6, Surface de stockage d'environ 6,6 m²



WFP-X 6, Surface de stockage d'environ 6,6 m²



WFP-X 10, Surface de stockage d'environ 10,3 m²



WFP-M 14, Surface de stockage d'environ 14,1 m²



WFP-X 14, Surface de stockage d'environ 14,1 m²

Description du produit

- ✓ Solution de stockage pour substances dangereuses de plain-pied pour les petits récipients et les fûts de 200 litres
- ✓ Pour le stockage, le soutirage ou le transvasement en toute sécurité de substances inflammables et polluantes.
- ✓ Installation directement sur le mur extérieur des bâtiments adjacents ou comme zone coupe-feu séparée, par exemple dans un atelier de production. Exception : le stockage de peroxydes
- ✓ Bac de rétention de 5 mm d'épaisseur, d'une seule pièce, galvanisé à chaud et respectant l'arrêté du 04 octobre 2010 modifié, avec caillebotis amovibles (charge admissible maximale : 1 000 kg/m²)
- ✓ Excellente résistance à la corrosion grâce à l'utilisation de pièces entièrement galvanisées et revêtues de peinture bi-composant de qualité supérieure (RAL 9002, gris-blanc)
- ✓ Panneaux coupe-feu présentant des propriétés d'isolation élevées (épaisseur du matériau 100 mm, matériau A, incombustible)
- ✓ Portes coupe-feu EI2 90-C verrouillables et à fermeture automatique selon la norme EN 13501-2, testées selon la norme EN 1634-1, ou modèle spécifique au pays (EI₂ 120 ou EI₁ 60) avec un angle d'ouverture de la porte de 90 ° / 115 °
- ✓ Porte à 1 battant (l x h : 1 250 x 2 000 mm) ou porte à 2 battants (l x h : 2 000 x 2 000 mm), au choix sur le côté long ou court du conteneur aux positions prédéfinies
- ✓ Pour les portes à 2 battants, un sélecteur de fermeture de porte assure une fermeture optimale des portes
- ✓ Drainage ciblé du toit
- ✓ Anneaux de levage amovibles pour un grutage sûr et un transport sécurisé
- ✓ Disponible en deux hauteurs de stockage : hauteur intérieure libre : WFP-X = 2 500 mm, WFP-M = 2 280 mm
- ✓ Agrément ETA / marquage CE selon le règlement européen (UE) n° 305/2011
- ✓ L'ensemble du conteneur est validé et certifié coupe-feu REI 90/120 de l'intérieure et de l'extérieure
- ✓ Versions internationales selon la législation spécifique du pays, par ex. REI 90, REI 120 etc.

Surface de stockage d'environ 6 à 22 m²



Le bungalow de stockage coupe-feu WFP peut être utilisé, par exemple, pour le stockage de peintures et de solvants (H226-H224) dans de petits récipients et fûts. Un système de climatisation contrôlé garantit une qualité constante des produits sensibles à la température.

Statique

Les calculs de la statique des solutions de stockage sont basés sur l'Eurocode 3 (norme EN 1993). Les charges sur la structure sont calculées selon l'Eurocode 1 (EN 1991-1-3) pour une charge de vent caractéristique $q_{k,w} = 0,585 \text{ kN/m}^2$ et une charge de neige du sol $s_k = 2,5 \text{ kN/m}^2$. La structure est également conçue pour la zone 3 des tremblements de terre, conformément à la norme EN 1998-1:2004. Avec un équipement supplémentaire, jusqu'à la zone de charge de vent 4 avec la catégorie de terrain I ($q_{k,w} = 1,064 \text{ kN/m}^2$) ou jusqu'à la charge de neige au sol $s_k = 5,86 \text{ kN/m}^2$.

Options d'équipement

Pour un confort maximal et plus de sécurité, nous avons développé l'écran tactile et la barre de communication. De cette façon, vous pouvez garder un œil sur toutes les informations importantes. Nous serons heureux de discuter avec vous, lors d'un entretien personnel, des autres caractéristiques qui vous conviennent. Sur place, nos experts conçoivent avec vous une solution personnalisée.



Surveillance et commande centralisées de tous les composants électriques avec la barre de communication

Recommandations de stockage

À prendre en compte pour le stockage de substances inflammables :

- ✓ Établir une compensation de potentiel (mise à la terre) (possibilité de connexion disponible sur conteneur de stockage)
- ✓ Mettre en place des mesures de protection contre la foudre, si nécessaire
- ✓ Respecter les dispositions spécifiques au pays pour le taux de renouvellement de l'air
- ✓ Respecter les dispositions de l'INRS et les articles R4227 du code du travail,
- ✓ Respecter les dispositions conformes aux directives ATEX 2014/34/UE et 1999/92/CE
- ✓ Dans le cas de conteneurs de stockage sans cloisons résistantes au feu, une distance par rapport aux charges d'incendie doit être respectée (généralement au moins 10 m)



Surveillance vidéo et enregistrement de la zone de danger à l'intérieur ou à l'extérieur



Conteneur de stockage compact coupe-feu RFP 115



Toutes les entreprises n'ont pas besoin d'un grand conteneur pour stocker en toute sécurité les substances dangereuses. Le conteneur de stockage coupe-feu RFP 115 impressionne par sa conception robuste et résistante au feu, avec un encombrement minimal. Sur demande, vous pouvez obtenir jusqu'à trois étagères supplémentaires afin d'utiliser au mieux l'espace intérieur.



Vous avez besoin d'autres informations ?
Contactez-nous par téléphone (03.87.78.62.80), ou par e-mail (info@asecos.fr) - aux côtés de nos experts, trouvez la solution qui vous convient.

Description du produit

- ✓ La solution peu encombrante pour stocker les substances dangereuses à proximité de la production ou de manière décentralisée si cela est nécessaire pour des raisons de sécurité ou de logistique
- ✓ Pour le stockage, le soutirage ou le transvasement en toute sécurité de substances inflammables et polluantes
- ✓ Installation directement sur le mur extérieur des bâtiments adjacents ou comme zone coupe-feu séparée, par exemple dans un atelier de production. Exception : le stockage de peroxydes
- ✓ Bac de rétention en acier avec caillebotis amovibles galvanisés à chaud (charge max. : RFP 115-2 = 1 000 kg/m², RFP 115-10 = 1 250 kg/m²)
- ✓ Excellente résistance à la corrosion grâce à l'utilisation de pièces entièrement galvanisées et revêtues de peinture bi-composant de qualité supérieure (RAL 9002, gris-blanc)
- ✓ Panneaux coupe-feu (matériau A, incombustible) avec des propriétés isolantes élevées
- ✓ Porte coupe-feu 1 battant verrouillable et à fermeture automatique de modèle EI₂ 90-C selon EN 13501-2, testée selon EN 1634-1 ou modèle spécifique au pays (EI₁ 60 ou EI₂ 120), avec un angle d'ouverture de la porte de 90 ° / 115 °
- ✓ Drainage ciblé du toit
- ✓ Avec jusqu'à trois étagères supplémentaires sur demande
- ✓ Agrément ETA / marquage CE selon le règlement européen (UE) n° 305/2011
- ✓ L'ensemble du conteneur est validé et certifié coupe-feu REI 90/120 de l'intérieure et de l'extérieure
- ✓ Versions internationales selon la législation spécifique du pays, par ex. REI 90, REI 120 etc.

Capacité de stockage jusqu'à 4 fûts ou 1 cuves IBC

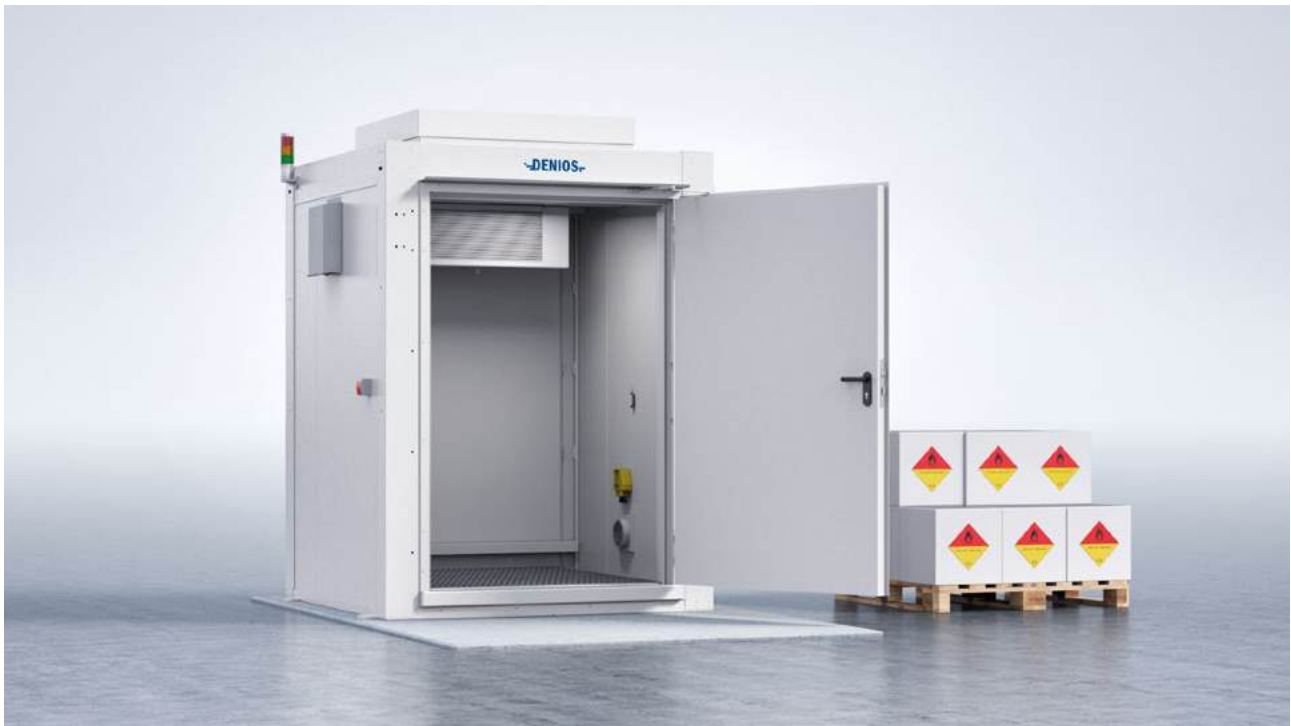

Le conteneur de stockage coupe-feu RFP 115 avec clapet anti-explosion et système de refroidissement, est parfaitement adapté au stockage de peroxydes organiques à l'extérieur.

Statique

Les calculs de la statique des solutions de stockage sont basés sur l'Eurocode 3 (norme EN 1993). Les charges sur la structure sont calculées selon l'Eurocode 1 (EN 1991-1-3) pour une charge de vent caractéristique $q_{k,w} = 0,585 \text{ kN/m}^2$ et une charge de neige du sol $s_k = 2,5 \text{ kN/m}^2$. La structure est également conçue pour la zone 3 des tremblements de terre, conformément à la norme EN 1998-1:2004. Avec un équipement supplémentaire, jusqu'à la zone de charge de vent 4 avec la catégorie de terrain I ($q_{k,w} = 1,064 \text{ kN/m}^2$) ou jusqu'à la charge de neige au sol $s_k = 5,86 \text{ kN/m}^2$.

Options d'équipement

Les conteneurs de stockage coupe-feu WFP et RFP peuvent être équipés en plus d'une décharge de pression par la surface du toit. Il assure une égalisation contrôlée de la pression en cas d'explosion. Discutons-en : nous serons heureux de discuter de vos besoins individuels lors d'un entretien personnel. Sur place, nos experts travailleront avec vous pour concevoir une solution personnalisée qui vous offre une sécurité élevée et un confort maximal.



En cas d'explosion, la pression est évacuée par la surface du toit. La protection contre les intempéries permet d'éviter toute dégradation due aux charges de neige

Recommandations de stockage

À prendre en compte pour le stockage de substances inflammables :

- ✓ Établir une compensation de potentiel (mise à la terre) (possibilité de connexion disponible sur conteneur de stockage)
- ✓ Mettre en place des mesures de protection contre la foudre, si nécessaire
- ✓ Respecter les dispositions spécifiques au pays pour le taux de renouvellement de l'air
- ✓ Respecter les dispositions de l'INRS et les articles R4227 du code du travail,
- ✓ Respecter les dispositions conformes aux directives ATEX 2014/34/UE et 1999/92/CE
- ✓ Dans le cas de conteneurs de stockage sans cloisons résistantes au feu, une distance par rapport aux charges d'incendie doit être respectée (généralement au moins 10 m)



Protection de l'élément de commande : les éléments de commande et de fonctionnement sont protégés contre tout accès non autorisé à l'avant de l'armoire de commande



Conteneur de stockage coupe-feu RFP



Le conteneur de stockage coupe-feu RFP est parfaitement adapté au stockage de grandes quantités de substances dangereuses. Grâce à une étagère résistante intégrée avec des niveaux de stockage réglables, vous pouvez utiliser de manière optimale l'espace intérieur. Dans le modèle sur pied, le conteneur peut également être chargé avec un transpalette haute levée. Un éclairage extérieur avec un détecteur de mouvement assure une bonne visibilité.



Description du produit

- ✓ Le meilleur choix lorsque de grandes quantités de substances dangereuses doivent être stockées dans un compartiment coupe-feu séparé et qu'aucune distance de sécurité ne peut être maintenue pour éviter une exposition mutuelle au feu
- ✓ Pour le stockage, le soutirage ou le remplissage en toute sécurité de substances inflammables et polluantes
- ✓ Installation directement sur le mur extérieur des bâtiments adjacents ou comme zone coupe-feu séparée, par exemple dans un atelier de production. Exception : le stockage de peroxydes
- ✓ Modèle avec hauteurs de niveaux différentes disponible sur demande
- ✓ Bac de rétention galvanisé à chaud de 5 mm d'épaisseur, en une seule pièce, dans le niveau de stockage inférieur du conteneur, et conforme à l'arrêté du 04 octobre 2020
- ✓ Étagères équipées de caillebotis amovibles, galvanisés à chaud (charge maximale de 1 250 kg/m²)
- ✓ Excellente résistance à la corrosion grâce à l'utilisation de pièces entièrement galvanisées et revêtues de peinture bi-composant de qualité supérieure (RAL 9002, gris blanc)
- ✓ Panneaux coupe-feu présentant des propriétés d'isolation élevées (épaisseur du matériau 100 mm, matériau A, incombustible)
- ✓ Côté longitudinal avec portes battantes EI2 90 C verrouillables et à fermeture automatique selon EN 13501-2, testées selon EN 1634-1 ou modèle spécifique au pays avec un angle d'ouverture de 90 ° / 102 ° / 115 ° / 128 °
- ✓ Drainage ciblé du toit
- ✓ Pour créer un passage en-dessous du conteneur, il est posé sur une dalle en béton spécifique. Cela signifie qu'il peut facilement être chargé avec un transpalette haute levée, par exemple. Dans la version large (RFP 615.20 et .30), le palier est recouvert de deux dalles de béton de taille égale
- ✓ Agrément ETA / marquage CE selon le règlement européen (UE) n° 305/2011
- ✓ L'ensemble du conteneur est validé et certifié coupe-feu REI 90/120 de l'intérieure et de l'extérieure
- ✓ Versions internationales selon la législation spécifique du pays, par ex. REI 90, REI 120 etc.

Capacité de stockage jusqu'à 32 fûts ou 8 cuves IBC



Vous avez besoin d'autres informations ?
Contactez-nous par téléphone (03.87.78.62.80), ou par e-mail (info@asecos.fr) - aux côtés de nos experts, trouvez la solution qui vous convient.

Les portes à deux battants permettent un accès large et pratique et facilitent le chargement et le déchargement. Le système intégré de drainage du toit évacue systématiquement les eaux de pluie sur les petits côtés du local.

Statique

Les calculs de la statique des solutions de stockage sont basés sur l'Eurocode 3 (norme EN 1993). Les charges sur la structure sont calculées selon l'Eurocode 1 (EN 1991-1-3) pour une charge de vent caractéristique $q_{k,w} = 0,585 \text{ kN/m}^2$ et une charge de neige du sol $s_k = 2,5 \text{ kN/m}^2$. La structure est également conçue pour la zone 3 des tremblements de terre, conformément à la norme EN 1998-1:2004. Avec un équipement supplémentaire, jusqu'à la zone de charge de vent 4 avec la catégorie de terrain I ($q_{k,w} = 1,064 \text{ kN/m}^2$) ou jusqu'à la charge de neige au sol $s_k = 5,86 \text{ kN/m}^2$.

Options d'équipement

Qu'il s'agisse d'accessibilité ou de compartiments coupe-feu pour les câbles et les tuyaux, l'équipement joue un rôle décisif dans la configuration individuelle du produit. Sur place, nos experts discuteront avec vous de vos besoins et élaboreront une solution adaptée avec les équipements optimisés.



Pour créer un passage en-dessous du conteneur, il est posé sur une dalle spéciale en béton, à commander séparément

Recommandations de stockage

À prendre en compte pour le stockage de substances inflammables :

- ✓ Établir une compensation de potentiel (mise à la terre) (possibilité de connexion disponible sur conteneur de stockage)
- ✓ Mettre en place des mesures de protection contre la foudre, si nécessaire
- ✓ Respecter les dispositions spécifiques au pays pour le taux de renouvellement de l'air
- ✓ Respecter les dispositions de l'INRS et les articles R4227 du code du travail
- ✓ Respecter les dispositions conformes aux directives ATEX 2014/34/UE et 1999/92/CE
- ✓ Dans le cas de conteneurs de stockage sans cloisons résistantes au feu, une distance par rapport aux charges d'incendie doit être respectée (généralement au moins 10 m)



Boîte à câbles (cloison coupe-feu) pour le passage des câbles à travers la paroi de stockage coupe-feu tout en maintenant la résistance au feu de l'élément



Conteneur coupe-feu RFP SD



Le conteneur de stockage coupe-feu RFP SD avec portes coulissantes assure la protection coupe-feu de grandes quantités de substances dangereuses stockées dans des fûts ou des cuves IBC. Grâce à la dimension plus importante des portes coulissantes, vous obtenez une capacité de stockage jusqu'à 50 % supérieure à celle de la variante à portes battantes. De plus, il n'y a plus de rayon d'ouverture des portes, ce qui permet d'étendre la zone de travail devant le conteneur. En cas d'installation à l'extérieur, il n'y a donc aucun risque que les portes claquent involontairement à cause du vent. Dans le modèle avec portes coulissantes électriques RFP SD-ED, les portes peuvent être facilement ouvertes et fermées par télécommande depuis un chariot élévateur.

Description du produit

- ✓ Domaine d'utilisation : le meilleur choix, quand de grandes quantités de produits dangereux doivent être stockées séparément et sans distance de sécurité.
- ✓ Les portes coulissantes plus grandes offrent jusqu'à 50 % de capacité de stockage supplémentaire.
- ✓ Contrairement aux portes battantes, les portes coulissantes ouvertes ne représentent pas un "obstacle" devant le conteneur de stockage multi-niveaux coupe-feu et favorisent ainsi une logistique efficace. Lorsque le conteneur est installé à l'extérieur, les portes ne risquent pas de se fermer involontairement sous l'effet du vent.
- ✓ Les portes coupe-feu certifiées selon la norme EN 16034 se ferment automatiquement en cas de déclenchement de l'alarme. En temps normal, elles peuvent être ouvertes manuellement ou par télécommande.
- ✓ Installation directement sur le mur extérieur des bâtiments adjacents ou comme zone coupe-feu séparée, par exemple dans un atelier de production. Exception : le stockage de peroxydes
- ✓ Modèle avec hauteurs de niveaux différentes disponible sur demande.
- ✓ Bac de rétention de 5 mm en deux parties, galvanisé à chaud, dans l'étagère inférieure du conteneur, avec caillebotis amovibles (charge admissible maximale : 1 250 kg/m²) et respectant l'arrêté du 04 octobre 2010 modifié.
- ✓ Excellente résistance à la corrosion grâce à l'utilisation de pièces entièrement galvanisées et revêtues de peinture bi-composant de qualité supérieure (RAL 9002, gris-blanc)
- ✓ Panneaux coupe-feu présentant des propriétés d'isolation élevées (épaisseur du matériau 100 mm, matériau A, incombustible).
- ✓ Agrément ETA / marquage CE selon le règlement européen (UE) n° 305/2011
- ✓ L'ensemble du conteneur est validé et certifié coupe-feu 120 minutes (F 120 / REI 120) de l'intérieure et de l'extérieure.

Statique

Les calculs de la statique des solutions de stockage sont basés sur l'Eurocode 3 (norme EN 1993). Les charges sur la structure sont calculées selon l'Eurocode 1 (EN 1991-1-3) pour une charge de vent caractéristique $q_{k,w} = 0,585 \text{ kN/m}^2$ et une charge de neige du sol $s_k = 2,5 \text{ kN/m}^2$. La structure est également conçue pour la zone 3 des tremblements de terre, conformément à la norme EN 1998-1:2004. Avec un équipement supplémentaire, jusqu'à la zone de charge de vent 4 avec la catégorie de terrain I ($q_{k,w} = 1,064 \text{ kN/m}^2$) ou jusqu'à la charge de neige au sol $s_k = 5,86 \text{ kN/m}^2$.

Capacité de stockage jusqu'à 48 fûts ou 12 cuves IBC

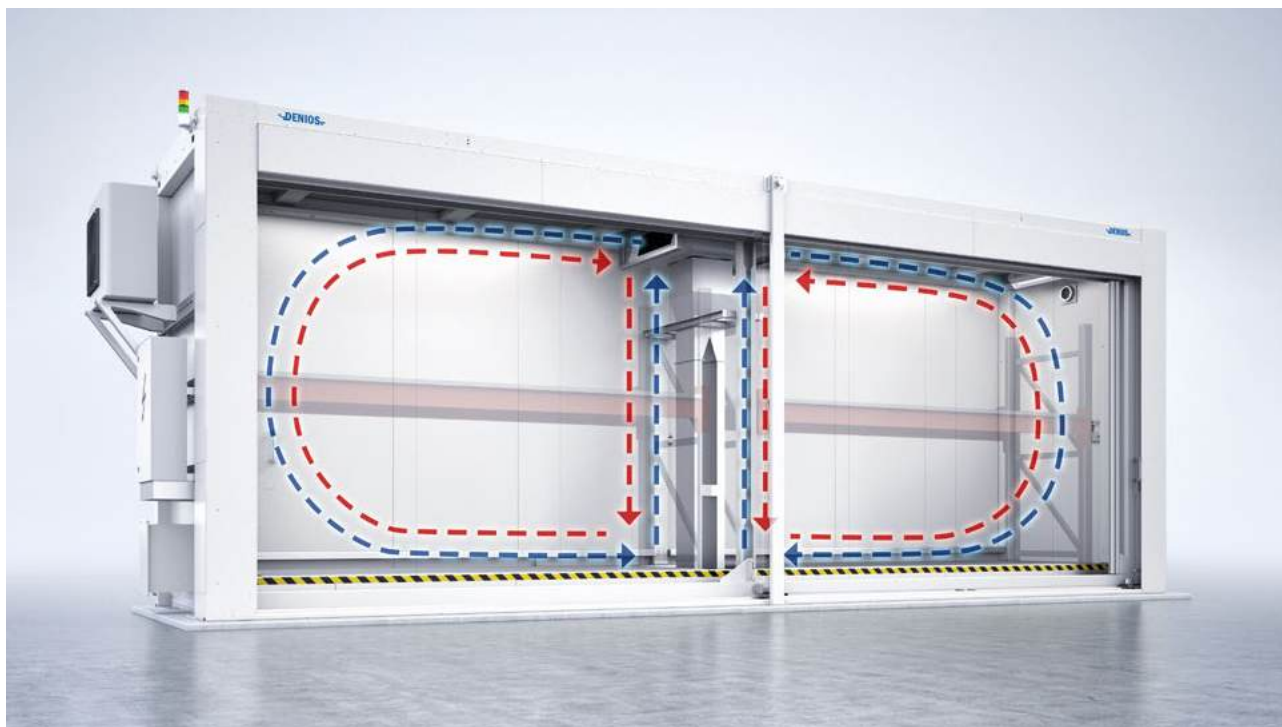

Le conteneur de stockage coupe-feu RFP SD peut être équipé de radiateurs à tubes à ailettes pour un stockage hors gel. En raison du grand volume du local, un système de circulation d'air est également utilisé. Celui-ci est raccordé au système de chauffage, aspire l'air chauffé de l'intérieure et le répartit de manière homogène à l'intérieure de la zone de stockage.

Drainage du toit

Le drainage du toit permet de lutter contre la charge de l'eau stagnante sur le toit. L'eau de pluie est dirigée par le profilé de toiture vers les deux côtés courts et est conduite vers une descente soit par le profilé d'angle droit ou gauche, soit par les deux. De là, il peut être dirigé vers un système de drainage sur le site, par exemple via un tube de drainage.

Options d'équipement

Avec un conteneur coupe-feu, la sécurité est la mesure de toute chose. Avec des portes coulissantes électriques avec télécommande, la vidéo-surveillance en option ou le système d'extinction par aérosol, vous pouvez renforcer encore la sécurité. Sur place, nos experts discuteront avec vous de vos besoins et élaboreront une solution adaptée avec les équipements optimisés.



Les portes coulissantes électriques du RFP SD-ED peuvent être ouvertes et fermées facilement et rapidement depuis le chariot élévateur à l'aide d'une télécommande pratique

Recommandations de stockage

À prendre en compte pour le stockage de substances inflammables :

- ✓ Établir une compensation de potentiel (mise à la terre) (possibilité de connexion disponible sur conteneur de stockage)
- ✓ Mettre en place des mesures de protection contre la foudre, si nécessaire
- ✓ Respecter les dispositions spécifiques au pays pour le taux de renouvellement de l'air
- ✓ Respecter les dispositions de l'INRS et les articles R4227 du code du travail,
- ✓ Respecter les dispositions conformes aux directives ATEX 2014/34/UE et 1999/92/CE
- ✓ Dans le cas de conteneurs de stockage sans cloisons résistantes au feu, une distance par rapport aux charges d'incendie doit être respectée (généralement au moins 10 m)



Le système d'extinction par aérosol est déclenché par la température et interrompt efficacement le processus de combustion chimique en 4,5 à 15 secondes (selon le modèle)



CONTENEURS DE STOCKAGE SANS PROTECTION COUPE-FEU

Beaucoup de place pour les substances polluantes



Le stockage des substances dangereuses peut être aussi varié que les substances dangereuses elles-mêmes. La capacité de stockage, le type de récipients, le produit à stocker, le lieu de stockage ne sont que les paramètres les plus importants ayant un impact sur le choix de l'équipement d'un conteneur de stockage. D'autres éléments comme la protection coupe-feu ou un maintien hors gel peuvent jouer un rôle important. Dans les pages suivantes, nous vous présentons différentes possibilités de stockage de substances dangereuses. Vous pouvez ainsi avoir un aperçu rapide de la diversité des modèles et de leurs possibilités d'utilisation et de stockage.

*Vous avez
besoin d'autres
informations ?
Contactez-nous par téléphone
(03.87.78.62.80), ou par e-mail
(info@asecos.fr) - aux côtés de
nos experts, trouvez la
solution qui vous convient.*

SC

- ✓ CONTENEURS DE STOCKAGE MULTI-NIVEAUX POUR CUVE IBC ET FÛT DE 200 LITRES
 - ✓ AJUSTEMENT PARFAIT GRÂCE À UN LARGE ÉVENTAIL DE VARIANTES
-



SOLIDMAXX

- ✓ CONTENEUR COMPACT POUR UNE INSTALLATION À PROXIMITÉ DE LA PRODUCTION
 - ✓ CAPACITÉ DE STOCKAGE : JUSQU'À 8 FÛTS OU 2 CUVES IBC
-



MCV

- ✓ CONTENEURS DE STOCKAGE POUR SUBSTANCES DANGEREUSES DE PLAIN-PIED AVEC DE NOMBREUSES VARIANTES D'ÉQUIPEMENT
 - ✓ CAPACITÉ DE STOCKAGE : ENV. 5 À 17 M²
-



WHG

- ✓ CONTENEUR DE STOCKAGE POUR SUBSTANCES DANGEREUSES DE PLAIN-PIED POUR LES PETITS RÉCIPIENTS ET LES FÛTS.
 - ✓ CAPACITÉ DE STOCKAGE : ENV. 2 À 15 M²
-



Conteneurs de stockage CS



Le conteneur de stockage multi-niveaux est disponible en quatre versions différentes (K, P, H, M), optimisées dans leurs dimensions de compartiment pour les modèles typiques de grands récipients : fût ou cuve IBC, avec ou sans palette, ou en stockage mixte. Le conteneur peut être réalisé avec jusqu'à 3 niveaux de stockage superposés. Chaque modèle peut être équipé d'une isolation ou être conçu en version extra-profonde. De cette façon, votre conteneur de stockage peut être adapté à vos besoins individuels.



Version PK
Stockage des fûts sur palettes Europe et chimie



Version GK
Stockage combiné de fûts et de cuves IBC



Classic Store-M
Plus de capacité et d'adaptabilité

Description du produit (SC-K)

- ✓ Pour le stockage de plus grandes quantités de substances dangereuses dans des cuves IBC
- ✓ Modèle pour matériaux thermosensibles avec isolation thermique en matériau A de 60 mm (matériau B également possible pour SC 2K 415 + SC 2K 715)
- ✓ Bac(s) de rétention de 3 mm entièrement galvanisé(s), volume conforme à l'arrêté du 04 octobre 2010 modifié, stocké dans l'étagère inférieure du conteneur
- ✓ Étagères équipées de caillebotis amovibles, galvanisés à chaud (charge admissible maximale de 1 250 kg/m²)
- ✓ Une garde au sol de 110 mm pour assurer un dégagement inférieur avec un chariot élévateur électrique à commande manuelle
- ✓ Protection durable contre la corrosion grâce à un matériau de base entièrement galvanisé et à une peinture de qualité supérieure bi-composant (RAL 9002, blanc gris, ou RAL 5010, bleu gentiane)
- ✓ Portes coulissantes au design moderne et sectionnel
- ✓ Serrure de sécurité pour empêcher les accès non autorisés
- ✓ Drainage ciblé du toit
- ✓ Concept de produit européen : plus grande disponibilité et offre uniforme de produits et de services pour les clients opérant à l'échelle internationale ; la législation spécifique à chaque pays est prise en compte
- ✓ Avec une homologation technique générale du DIBt valable dans toute l'Allemagne pour le stockage de liquides de toutes les classes de substances polluantes
- ✓ Conformité à la norme EN 1090 pour les fabricants de structures en acier

Capacité de stockage jusqu'à 18 IBC ou 60 fûts



Si des substances susceptibles de présenter un risque d'accumulation d'atmosphère explosive sont stockées dans le conteneur de stockage multi-niveaux SC pour substances dangereuses, une ventilation suffisante doit être prévue. Une ventilation technique très performante assure une aération transversale permanente.

Statique

Les calculs de la statique des solutions de stockage sont basés sur l'Eurocode 3 (norme EN 1993). Les charges sur la structure sont calculées selon l'Eurocode 1 (EN 1991-1-3) pour une charge de vent caractéristique $q_{k,w} = 0,585 \text{ kN/m}^2$ et une charge de neige du sol $s_k = 2,5 \text{ kN/m}^2$. La structure est également conçue pour la zone 3 des tremblements de terre, conformément à la norme EN 1998-1:2004.

Options d'équipement

L'équipement joue un rôle décisif dans la configuration individuelle du produit. Nous serons heureux de clarifier avec vous, lors d'un entretien individuel, si vous avez besoin d'un détecteur de mouvement ou d'une lampe de signalisation. Sur place, nos experts discuteront avec vous de vos besoins et élaboreront une solution adaptée avec les équipements optimisés.



Éclairage extérieur avec détecteur de mouvement

Recommandations de stockage

À prendre en compte pour le stockage de substances inflammables :

- ✓ Établir une compensation de potentiel (mise à la terre) (possibilité de connexion disponible sur conteneur de stockage)
- ✓ Mettre en place des mesures de protection contre la foudre, si nécessaire
- ✓ Respecter les dispositions spécifiques au pays pour le taux de renouvellement de l'air
- ✓ Respecter les dispositions de l'INRS et les articles R4227 du code du travail
- ✓ Respecter les dispositions conformes aux directives ATEX 2014/34/UE et 1999/92/CE
- ✓ Dans le cas de conteneurs de stockage sans cloisons résistantes au feu, une distance par rapport aux charges d'incendie doit être respectée (généralement au moins 10 m)



Lampe de signalisation pour l'indication visuelle d'une alarme



Conteneur de stockage compact SolidMaxx



Le box de stockage compact SolidMaxx est la solution idéale lorsque l'espace d'installation est limité. Il convient au stockage de substances dangereuses à proximité de la production, par exemple pour le transvasement des liquides de nettoyage. S'il n'y a pas de chauffage sur la zone d'installation, vous pouvez choisir une version avec isolation thermique et chauffage. Dans le modèle surélevé (CH), le conteneur peut facilement servir de poste de soutirage.



Description du produit

- ✓ Bac de rétention monobloc de 5 mm (jusqu'à une densité de 1,9 g/cm³), conforme à l'arrêté du 04 octobre 2010 modifié, avec caillebotis amovibles galvanisés à chaud (charge admissible maximale : 2 000 ou 4 000 kg)
- ✓ La version avec surbac en PE est équipée de tôles déflectrices, galvanisées sur tout le pourtour, garantissant l'écoulement des liquides à l'intérieur du bac de rétention
- ✓ Le cadre en acier et le bac de rétention sont revêtus d'une peinture époxy (RAL 7043, gris noir). Les éléments muraux sont réalisés en tôle trapézoïdale galvanisée ou, dans le modèle à isolation thermique, en panneaux de tôle lisse peints (RAL 9002, gris-blanc) en laine minérale (ISO A – incombustible)
- ✓ Sur demande avec chauffage pour le stockage hors gel
- ✓ Une garde au sol de 100 mm pour assurer un dégagement inférieur avec un chariot élévateur électrique à commande manuelle
- ✓ Système de ventilation naturelle
- ✓ Serrure de sécurité pour empêcher les accès non autorisés
- ✓ Drainage ciblé du toit par l'arrière
- ✓ Anneaux de levage de série pour le transport sécurisé jusqu'à l'endroit d'utilisation
- ✓ Avec une homologation technique générale du DIBt valable dans toute l'Allemagne pour le stockage de liquides de toutes les classes de substances polluantes
- ✓ Conformité à la norme EN 1090 pour les fabricants de structures en acier

Statique

Les calculs de la statique des solutions de stockage sont basés sur l'Eurocode 3 (norme EN 1993). Les charges sur la structure sont calculées selon l'Eurocode 1 (EN 1991-1-3) pour une charge de vent caractéristique $q_{k,w} = 0,585 \text{ kN/m}^2$ et une charge de neige du sol $s_k = 2,5 \text{ kN/m}^2$. La structure est également conçue pour la zone 3 des tremblements de terre, conformément à la norme EN 1998-1:2004.

Capacité de stockage jusqu'à 8 fûts ou 2 cuves IBC



Vous pouvez stocker jusqu'à 8 fûts de 200 litres sur des palettes Europe/Chimie ou directement sur des caillebotis dans la construction en acier robuste et protégée contre la corrosion avec bac de rétention intégré. Le conteneur de stockage peut également accueillir jusqu'à deux cuves IBC. En outre, grâce aux passages pour fourches, il peut être facilement déplacé et levé avec un chariot élévateur ou un transpalette haute levée.

Modèles de portes.

- ✓ Un battant pour SolidMaxx C / CH 1.1
- ✓ 2 battants pour SolidMaxx C / CH 2.1
- ✓ Système de blocage des portes fixé à l'intérieure
- ✓ Serrure de sécurité pour empêcher les accès non autorisés

Recommandations de stockage

À prendre en compte pour le stockage de substances inflammables :

- ✓ Établir une compensation de potentiel (mise à la terre) (possibilité de connexion disponible sur conteneur de stockage)
- ✓ Mettre en place des mesures de protection contre la foudre, si nécessaire
- ✓ Respecter les dispositions spécifiques au pays pour le taux de renouvellement de l'air
- ✓ Respecter les dispositions de l'INRS et les articles R4227 du code du travail,
- ✓ Respecter les dispositions conformes aux directives ATEX 2014/34/UE et 1999/92/CE
- ✓ Dans le cas de conteneurs de stockage sans cloisons résistantes au feu, une distance par rapport aux charges d'incendie doit être respectée (généralement au moins 10 m)

Options d'équipement

Si vous choisissez le conteneur SolidMaxx, une pompe à fûts ou un marchepied pratique offrent encore plus de sécurité et de confort. Nous serons heureux de discuter avec vous de vos besoins individuels lors d'un rendez-vous sur votre site. Sur place, nos experts discuteront avec vous de vos besoins et élaboreront une solution adaptée avec les équipements optimisés.



Pompe pour fûts pour liquides inflammables



Avec le marchepied à 1 marche, vous pouvez atteindre confortablement la partie supérieure d'un récipient, par exemple pour actionner une pompe pour fûts



Conteneur de stockage de plain-pied MCV



Le conteneur de stockage de plain-pied MCV est synonyme de plus de confort et de variabilité : il est disponible en plusieurs dimensions ainsi qu'en modèle isolé. Mais il offre encore plus d'avantages : l'utilisation de composants galvanisés permet d'obtenir une protection durable contre la corrosion. Les portes peuvent être positionnées au choix sur le côté long ou court du conteneur.



Description du produit

- ✓ Approuvé pour le stockage de substances polluantes et de substances inflammables
- ✓ Construction fermée avec parois et toit en tôle galvanisée et peinture résistante à la corrosion (RAL 5010, bleu gentiane).
- ✓ Sur demande, avec isolation thermique des murs (40 mm) et du toit (50 mm) en laine minérale (ISO A – incombustible) et chauffage pour le stockage hors gel
- ✓ Bac de rétention monobloc de 5 mm, conforme à l'arrêté du 04 octobre 2010 modifié, avec caillebotis amovibles galvanisés à chaud (charge admissible maximale : 1 000 kg)
- ✓ Seuil d'entrée bas de 150 mm
- ✓ Avec porte à 2 battants (l x h : 2 000 x 2 000 mm), au choix sur le côté court ou long du conteneur aux positions prédéfinies MCV 2520 disponible uniquement avec porte à 2 battants sur le côté long
- ✓ Livraison complète, prêt à l'emploi
- ✓ Anneaux de levage de série pour le transport sécurisé jusqu'à l'endroit d'utilisation
- ✓ Ventilation naturelle sur demande
- ✓ Avec une homologation technique générale du DIBt valable dans toute l'Allemagne pour le stockage de liquides de toutes les classes de substances polluantes
- ✓ Conformité à la norme EN 1090 pour les fabricants de structures en acier

Statique

Les calculs de la statique des solutions de stockage sont basés sur l'Eurocode 3 (norme EN 1993). Les charges sur la structure sont calculées selon l'Eurocode 1 (EN 1991-1-3) pour une charge de vent caractéristique $q_{k,w} = 0,585 \text{ kN/m}^2$ et une charge de neige du sol $s_k = 2,5 \text{ kN/m}^2$. La structure est également conçue pour la zone 3 des tremblements de terre, conformément à la norme EN 1998-1:2004.

Surface de stockage d'environ 5 à 17 m²



Dans le conteneur de stockage MCV, vous pouvez, par exemple, stocker des peintures dans des petits récipients et des fûts et les remplir ou transvaser. Comme ces matériaux sont sensibles à la température, le bungalow est en outre équipé d'une isolation thermique et d'un chauffage. Vous pouvez stocker des récipients de diverses tailles, du petit récipient jusqu'au fût de 200 litres. L'espace intérieur peut être utilisé de manière optimale grâce à des étagères modifiables.

rayonnages intégrés

De petits récipients peuvent être clairement ordonnés dans le bungalow de stockage grâce au rayonnage intégré disponible en option. Les rayonnages intégrés sont enfichables. Ils comportent trois niveaux d'étagères (caillebotis) et sont disponibles en deux tailles :

- 1 000 x 500 mm (l x p, charge admissible par étagère : 75 kg*, charge admissible par compartiment : 225 kg)
- 2 000 x 500 mm (l x p, charge admissible par étagère : 120 kg*, charge admissible par compartiment : 360 kg)

*La charge admissible par étagère s'applique pour des charges réparties uniformément.

Options d'équipement

Que vous ayez besoin d'un système de chauffage ou que vous stockiez plusieurs substances différentes qu'un panneau d'information clairement agencé est judicieux, nous le clarifierons avec vous lors d'un entretien. Sur place, nos experts discuteront avec vous de vos besoins et élaboreront une solution adaptée avec les équipements optimisés.



Le système de chauffage de 5 kW de conception non ATEX, combiné à l'isolation thermique, assure une température intérieure de + 5 °C par -15 °C de température extérieure

Recommandations de stockage

À prendre en compte pour le stockage de substances inflammables :

- ✓ Établir une compensation de potentiel (mise à la terre) (possibilité de connexion disponible sur conteneur de stockage)
- ✓ Mettre en place des mesures de protection contre la foudre, si nécessaire
- ✓ Respecter les dispositions spécifiques au pays pour le taux de renouvellement de l'air
- ✓ Respecter les dispositions de l'INRS et les articles R4227 du code du travail,
- ✓ Respecter les dispositions conformes aux directives ATEX 2014/34/UE et 1999/92/CE
- ✓ Dans le cas de conteneurs de stockage sans cloisons résistantes au feu, une distance par rapport aux charges d'incendie doit être respectée (généralement au moins 10 m)



Panneau d'affichage pour la présentation claire d'informations et d'instructions sur la sécurité au travail



Conteneur de stockage WHG



Le bungalow de stockage WHG peut être chargé facilement grâce à sa faible hauteur d'entrée et en combinaison avec une rampe d'accès. La hauteur d'entrée n'est que de 150 mm. Déjà dans l'équipement standard du WHG, vous pouvez stocker passivement des produits polluants / inflammables en respectant les distances de sécurité. Un équipement flexible est possible à tout moment.



WHG 210
Surface de stockage d'environ 2 m²



WHG 320
Surface de stockage d'environ 6 m²



WHG 250
Surface de stockage d'environ 10 m²

Description du produit

- ✓ Approuvé pour le stockage de substances polluantes et de substances inflammables
- ✓ Construction fermée avec parois et toit en tôle trapézoïdale galvanisée et peinture résistante à la corrosion (RAL 5010, bleu gentiane)
- ✓ Bac de rétention monobloc de 5 mm, conforme à l'arrêté du 04 octobre 2010 modifié, avec caillebotis amovibles galvanisés à chaud (charge admissible maximale : 1 000 kg).
- ✓ Seuil d'entrée bas de 150 mm
- ✓ Porte à 2 battants (avec serrure de sécurité) sur le côté large du bungalow
- ✓ Livraison complète, prêt à l'emploi
- ✓ Anneaux de levage de série pour le transport sécurisé jusqu'à l'endroit d'utilisation
- ✓ Ventilation naturelle sur demande
- ✓ Avec une homologation technique générale valide au niveau national, délivrée par le DIBt, Berlin
- ✓ Conformité à la norme EN 1090 pour les fabricants de structures en acier

Statique

Les calculs de la statique des solutions de stockage sont basés sur l'Eurocode 3 (norme EN 1993). Les charges sur la structure sont calculées selon l'Eurocode 1 (EN 1991-1-3) pour une charge de vent caractéristique $q_{k,w} = 0,585 \text{ kN/m}^2$ et une charge de neige du sol $s_k = 2,5 \text{ kN/m}^2$. La structure est également conçue pour la zone 3 des tremblements de terre, conformément à la norme EN 1998-1:2004.

Surface de stockage d'environ 2 à 15 m²



Le conteneur de stockage de plain-pied WHG peut par exemple servir de stockage d'huile en petit récipient et fût pour une entreprise artisanale.

rayonnages intégrés

De petits récipients peuvent être clairement ordonnés dans le bungalow de stockage grâce au rayonnage intégré disponible en option. Les rayonnages intégrés sont enfichables. Ils comportent trois niveaux d'étagères (caillebotis) et sont disponibles en deux tailles :

- 1 000 x 500 mm (l x p, charge admissible par étagère : 75 kg*, charge admissible par compartiment : 225 kg)
- 2 000 x 500 mm (l x p, charge admissible par étagère : 120 kg*, charge admissible par compartiment : 360 kg)

*La charge admissible par étagère s'applique pour des charges réparties uniformément.

Options d'équipement

Notre conseil : le SpillGuard® connect détecte les fuites dangereuses et envoie une alerte sur votre smartphone en temps réel en cas d'urgence. Cela vous permet de réagir immédiatement, de gagner un temps précieux et d'éviter d'éventuels coûts de suivi. Nous serons heureux de discuter avec vous de vos besoins individuels lors d'un rendez-vous sur votre site. Sur place, nos experts discuteront avec vous de vos besoins et élaboreront une solution adaptée avec les équipements optimisés.



Système de détection des fuites SpillGuard® connect

Recommandations de stockage

À prendre en compte pour le stockage de substances inflammables :

- ✓ Établir une compensation de potentiel (mise à la terre) (possibilité de connexion disponible sur conteneur de stockage)
- ✓ Mettre en place des mesures de protection contre la foudre, si nécessaire
- ✓ Respecter les dispositions spécifiques au pays pour le taux de renouvellement de l'air
- ✓ Respecter les dispositions de l'INRS et les articles R4227 du code du travail
- ✓ Respecter les dispositions conformes aux directives ATEX 2014/34/UE et 1999/92/CE
- ✓ Dans le cas de conteneurs de stockage sans cloisons résistantes au feu, une distance par rapport aux charges d'incendie doit être respectée (généralement au moins 10 m)

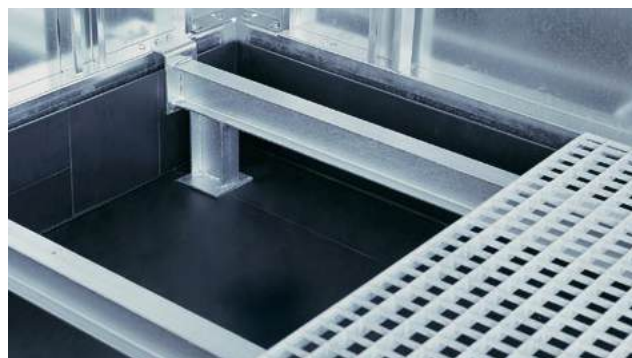

Revêtement PE pour acides et bases (LGK 8), également disponible en version antistatique





RISQUES ET DANGERS

Lorsque des entreprises manipulent produits dangereux présentant un risque de pollution ou d'autres substances dangereuses, les exploitants et les utilisateurs assument une responsabilité importante pour les personnes et l'environnement. Même une goutte d'huile peut par exemple polluer jusqu'à 1 000 litres d'eau. Une fuite supposée mineure peut ainsi déjà entraîner des dommages écologiques. Les conséquences des fuites importantes qui pénètrent dans l'environnement sont par conséquent beaucoup plus importantes.

Mais il n'y a pas que dans le stockage de substances dangereuses à l'intérieur et à l'extérieur qu'il faut prendre des mesures particulières dans la vie quotidienne professionnelle, les mesures de protection des personnes et de l'environnement doivent également être prioritaires lors de la manipulation. Car partout où du matériel est déplacé, manœuvré ou stocké ou déstocké, il existe un risque accru de dommages. Si la marchandise transportée est en outre une substance dangereuse, des conditions plus sévères s'appliquent. Une manipulation incorrecte ou des dommages du récipient peuvent provoquer une fuite incontrôlée de substances critiques, avec des conséquences souvent terribles.

C'est pourquoi les exploitants et les utilisateurs doivent toujours procéder à une évaluation des risques lors de la manipulation de substances dangereuses, en déduire les mesures de protection appropriées selon le principe STOP et former le personnel en conséquence.

Notre gamme de produits contient de nombreux outils qui rendent la manipulation de substances dangereuses plus sûre et qui simplifient les procédures opérationnelles. Sur les pages suivantes, vous trouverez un aperçu de toute la gamme. Vous trouverez des informations détaillées sur les produits et les commandes dans notre catalogue à consulter en ligne ou dans le catalogue « Travailler en toute sécurité avec des substances dangereuses: stockage et manutention » sur www.asecos.fr.



Produits dangereux présentant un risque de pollution sont signalés par ce symbole

En Allemagne, le principe de préoccupation de la loi relative à l'approvisionnement en eau stipule que la manipulation et le stockage des produits dangereux ne sont autorisés que si, selon l'expérience humaine, il est improbable qu'une modification négative des eaux puisse se produire. Certains paragraphes de la loi relative à l'approvisionnement en eau décrivent en détail les exigences

relatives aux produits dangereux présentant un risque de pollution. En règle générale, les récipients contenant des liquides inflammables et/ou dangereux la pollution doivent être stockés dans ou sur des bacs de rétention appropriés, afin que les fuites de liquides soient évitées de manière suffisante.

Sont considérées comme dangereux pour la pollution les substances solides, liquides et gazeuses qui sont susceptibles d'entraîner des modifications permanentes ou non négligeables de la qualité de l'eau.

Le **règlement sur les installations destinées à la manipulation des produits dangereux présentant un risque de pollution** est le décret législatif au niveau fédéral sur la protection des eaux et elle est pertinente pour toutes les entreprises qui manipulent des produits dangereux présentant un risque de pollution. Vous trouverez ici des informations détaillées

- »» pour la classification des substances dans les classes de pollution ;
- »» les produits dangereux présentant un risque de pollution sont classés en fonction de leur risque potentiel :
 - Substances représentant un faible danger pour la pollution**
 - Substances clairement dangereuses pour la pollution**
 - Substances très dangereuses pour la pollution**
- »» concernant les obligations de l'exploitant, de l'entreprise spécialisée
- »» concernant les exigences techniques respectives.



Le bac de rétention au sol adapté à vos besoins.

Quelles sont les matières dangereuses à stocker ?

Stockage de substances inflammables et/ou de polluants tels que les huiles, les solvants, etc.



Bacs de rétention en acier ou galvanisé

Stockage de matériaux non combustibles, de polluants, de substances dangereuses tels que les acides et les bases



Bacs de rétention en Polyéthylène

Quels sont les récipients à stocker ?

Lorsque vous stockez des matières dangereuses, les bacs de rétention doivent garantir un volume de stockage approprié : récipients de petite capacité, fûts de 60 ou 200 litres, récipients de 1 000 litres ou de dimensions différentes sont censés être groupés. asecos vous offre donc les bacs de rétention adaptées

• Bidons / fûts de 60 litres



• Fûts de 200 litres



• Cuves de 1 000 litres



Quelles sont vos applications ?

Les bacs de rétention au sol vous offrent une flexibilité maximale

• À placer au sol ou sur une palette



• Transport sécurisé par transpalette



• Mobile, grâce aux versions chariots



• Protection renforcée

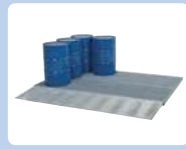

Aperçu général : bacs de rétention en acier

Pour récipients de petite taille



page 432



page 432



page 433

Pour des fûts de 60 litres



page 434



page 438

Jusqu'à fûts x 200 litres



page 434



page 438



page 435



page 438



page 436



page 436



page 436

Pour cuves de 1 000 litres IBC



page 440



page 441



page 441

Plateforme de rétention



page 442



page 443



Bacs pour petits récipients | acier | acier inoxydable



Code article 39976

Bacs pour petits récipients en acier ou en inox

Construction compacte et robuste

- Conforme à la législation pour le stockage de liquides dangereux présentant un risque de pollution et de liquides inflammables toutes catégories
- Optimal pour une utilisation sur le lieu de travail, par exemple sur l'établi
- Les pieds en plastique robustes protègent de la corrosion et préservent les surfaces de travail et les sols

Flexible

- Le stockage se fait directement dans le bac ou sur le plan de travail

Protection optimale contre la corrosion

- En acier à revêtement par poudre de haute qualité, au choix avec tôle perforée galvanisée ou en acier inoxydable, au choix avec tôle perforée en acier inoxydable



Code article 39971



Code article 39978



Code article 39982





Code article 39985



Code article 39990



Code article 39994

Type	L x P x H (mm)	 1)  2)		Solution de stockage	
				sans	Caillebotis acier
				Code article	Code article
Bac de rétention pour petits récipients acier revêtement époxy	250 x 400 x 95	5	50	39971	39972
Bac de rétention pour petits récipients acier revêtement époxy	250 x 600 x 95	7	50	39973	39974
Bac de rétention pour petits récipients acier revêtement époxy	500 x 400 x 95	10	50	39975	39976
Bac de rétention pour petits récipients acier revêtement époxy	500 x 600 x 95	15	50	39977	39978
Bac de rétention pour petits récipients acier revêtement époxy	987 x 400 x 95	20	100	39979	39980
Bac de rétention pour petits récipients acier revêtement époxy	987 x 600 x 95	30	100	39981	39982
Bac de rétention pour petits récipients acier inoxydable	250 x 400 x 95	5	50	39983	39984
Bac de rétention pour petits récipients acier inoxydable	250 x 600 x 95	7	50	39985	39986
Bac de rétention pour petits récipients acier inoxydable	500 x 400 x 95	10	50	39987	39988
Bac de rétention pour petits récipients acier inoxydable	500 x 600 x 95	15	50	39989	39990
Bac de rétention pour petits récipients acier inoxydable	987 x 400 x 95	20	100	39991	39992
Bac de rétention pour petits récipients acier inoxydable	987 x 600 x 95	30	100	39993	39994

1) capacité (litre), 2) capacité de charge (kg)



Code article 40006

Bacs de rétention en acier pour petits récipients

Construction compacte et robuste

- Conforme à la législation pour le stockage de liquides dangereux présentant un risque de pollution et de liquides inflammables toutes catégories
- Optimal pour une utilisation sur le lieu de travail, par exemple sur l'établi
- Les pieds en plastique robustes protègent de la corrosion et préservent les surfaces de travail et les sols

Flexible

- Le stockage se fait directement dans le bac ou sur la tôle perforée

Protection optimale contre la corrosion

- En acier de haute qualité revêtu par poudre pour une protection optimale contre la corrosion, au choix avec caillebotis en PE ou tôle perforée galvanisée comme niveau de pose



Code article 39998



Code article 40002

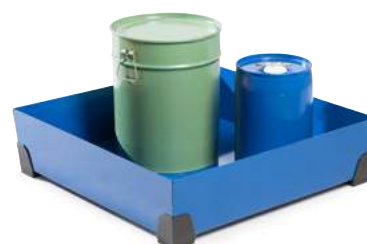

Code article 40007



Code article 40008



Code article 40004



Code article 40000

Type	L x P x H (mm)	1)	2)	Solution de stockage		
				sans	Caillebotis	Caillebotis acier
				Code article	Code article	Code article
Bac de rétention pour petits récipients acier revêtement époxy	392 x 392 x 200	20	50	39995	39996	39997
Bac de rétention pour petits récipients acier revêtement époxy	584 x 392 x 200	30	75	39998	39999	40000
Bac de rétention pour petits récipients acier revêtement époxy	774 x 392 x 200	40	100	40001	40002	40003
Bac de rétention pour petits récipients acier revêtement époxy	774 x 584 x 200	65	150	40004	40005	40006
Bac de rétention pour petits récipients acier revêtement époxy	774 x 774 x 200	90	200	40007	40008	40009

1) capacité (litre), 2) capacité de charge (kg)





Code article 11947

Bacs de rétention en acier

Construction compacte et robuste

- Conforme à la législation pour le stockage de liquides dangereux présentant un risque de pollution et de liquides inflammables toutes catégories

Flexible

- Stockage directement dans le bac ou sur le caillebotis galvanisé
- Protection optimale contre la corrosion grâce à une galvanisation de haute qualité ou à un revêtement par poudre

Bacs de rétention avec pieds

- Idéal pour la manutention des bacs de rétention vides par transpalette



Code article 11946





Code article 11942



Code article 2516



Code article 2517

Type	L x P x H (mm)	 1)	 2)	Solution de stockage	
				sans	Caillebotis
				Code article	Code article
Bac de rétention acier revêtement époxy	635 x 785 x 178	60	400	11945	11943
Bac de rétention acier galvanisé	635 x 785 x 178	60	400	11944	11942
Bac de rétention acier revêtement époxy avec piétinement	635 x 785 x 278	60	400	11949	11947
Bac de rétention acier galvanisé avec piétinement	635 x 785 x 278	60	400	11948	11946
Bac de rétention acier revêtement époxy avec piétinement	815 x 885 x 473	217	400	9844	2516
Bac de rétention acier galvanisé avec piétinement	815 x 885 x 473	217	400	9843	2517

1) capacité (litre), 2) capacité de charge (kg)



Code article 2513

Bacs de rétention en acier

Construction compacte et robuste

- Conforme à la législation pour le stockage de liquides dangereux présentant un risque de pollution et de liquides inflammables toutes catégories

Flexible

- Stockage directement dans le bac ou sur le caillebotis galvanisé
- Protection optimale contre la corrosion grâce à une galvanisation de haute qualité ou à un revêtement par poudre

Bacs de rétention avec pieds

- Idéal pour la manutention des bacs de rétention vides par transpalette



Code article 2512



Code article 2508



Code article 2504



Code article 2505

Type	L x P x H (mm)	1)	2)	Solution de stockage	
				sans	Caillebotis
				Code article	Code article
Bac de rétention acier revêtement époxy	815 x 1236 x 255	205	800	2500	2504
Bac de rétention acier galvanisé	815 x 1236 x 255	205	800	2501	2505
Bac de rétention acier revêtement époxy avec platinement	815 x 1236 x 355	205	800	2508	2512
Bac de rétention acier galvanisé avec platinement	815 x 1236 x 355	205	800	2509	2513

1) capacité (litre), 2) capacité de charge (kg)





Code article 2514

Bacs de rétention en acier

Construction compacte et robuste

- Conforme à la législation pour le stockage de liquides dangereux présentant un risque de pollution et de liquides inflammables toutes catégories

Flexible

- Stockage directement dans le bac ou sur le caillebotis galvanisé
- Protection optimale contre la corrosion grâce à une galvanisation de haute qualité ou à un revêtement par poudre

Bacs de rétention avec pieds

- Idéal pour la manutention des bacs de rétention vides par transpalette



Code article 2515



Code article 2510



Code article 2520

Type	L x P x H (mm)	Solution de stockage		Code article	
		1)	2)	sans Caillebotis	Caillebotis
Bac de rétention acier revêtement époxy	1210 x 1236 x 290	220	1600	2510	2514
Bac de rétention acier galvanisé	1210 x 1236 x 290	220	1600	2511	2515
Bac de rétention acier revêtement époxy	815 x 2470 x 250	225	1600	-	2520
Bac de rétention acier galvanisé	815 x 2470 x 250	225	1600	-	2521
Bac de rétention acier revêtement époxy	816 x 2470 x 355	420	1600	-	23039
Bac de rétention acier galvanisé	816 x 2470 x 355	420	1600	-	23040
Bac de rétention acier revêtement époxy	1210 x 2455 x 250	340	3200	-	2522
Bac de rétention acier galvanisé	1210 x 2455 x 250	340	3200	-	2523

1) capacité (litre), 2) capacité de charge (kg)

Accessoires



Support pour fûts en polyéthylène
prêt à être installé sur la palette du bac de rétention sol, pour le stockage des fûts de 60 ou 200 l, conçu pour les deux tailles de fût, par une rotation simple du support à 180°
Code article 9875



La cale pour fûts PE permet de placer des fûts en acier et en plastique de 200 litres dans un angle permettant une vidange optimale du fût à l'aide d'une pompe L x P x H (mm) : 217 x 214 x 97
Code article 12124



Kit de sécurité de chargement pour auge mobile à 2 fûts avec grille
Ensemble composé d'une sangle de sécurité et d'un support pour 2 fûts
Code article 34829



SpillGuard (détecteur de fuites)

- Système de surveillance des fuites pour l'ATEX zone 0
- Boîtier très résistant et conducteur électrique
- Détecte de manière fiable les fuites dangereuses
- Alarme acoustique et optique pendant au moins 24 heures en cas de contact avec des substances liquides dangereuses.
- Un signal optique régulier (LED rouge) indique un fonctionnement sûr.
- Un signal acoustique vous indique la nécessité de remplacement à la fin de la durée de vie (jusqu'à 5 ans).
- Signalétique ATEX EX II 1G Ex ia IIC T4 Ga
- Dimensions externes Ø x H (mm) : 110 x 40

Code article 39036





Code article 2558

Bacs de rétention mobiles en acier

Construction compacte et robuste

- Conforme à la législation pour le stockage de liquides dangereux présentant un risque de pollution et de liquides inflammables toutes catégories

Flexible

- Stockage directement dans le bac ou sur le caillebotis
- Disponible en surface verni ou entièrement galvanisé

Version mobile

- Mobile grâce à roues pivotantes et roues fixes, roues en polyamide
- Guidon, pour un transport facile



Code article 2557



Code article 2556



Code article 14302



Code article 22746

Type	L x P x H (mm)	L	kg	Solution de stockage	
				sans	Caillebotis
				Code article	Code article
Bac de rétention acier revêtement époxy mobile	1275 x 635 x 890	65	300	23041	14302
Bac de rétention acier galvanisé mobile	1275 x 635 x 890	65	300	23042	22476
Bac de rétention acier revêtement époxy mobile	1350 x 815 x 995	217	400	-	2556
Bac de rétention acier galvanisé mobile	1350 x 815 x 995	217	400	-	2555
Bac de rétention acier revêtement époxy mobile	1700 x 815 x 995	217	800	-	2558
Bac de rétention acier galvanisé mobile	1700 x 815 x 995	217	800	-	2557

1) capacité (litre), 2) capacité de charge (kg)



Code article 40016

Bacs de rétention en acier

Construction compacte et robuste

- Conforme à la législation pour le stockage de liquides dangereux présentant un risque de pollution et de liquides inflammables toutes catégories

Flexible

- Stockage directement dans le bac ou sur le caillebotis galvanisé
- Disponible en surface verni ou entièrement galvanisé

Version mobile

- Mobile grâce à roulettes pivotantes et fixes, roulettes électro-conductrices
- Guidon, pour un transport facile



Code article 40017



Code article 40014



Code article 40012



Code article 40013

Type	L x P x H (mm)	L	kg	Solution de stockage	
				sans	Caillebotis
				Code article	Code article
Bac de rétention acier revêtement époxy mobile, roulettes conductrices d'électricité	1275 x 635 x 890	65	300	40010	40012
Bac de rétention acier galvanisé mobile, roulettes conductrices d'électricité	1275 x 635 x 890	65	300	40011	40013
Bac de rétention acier revêtement époxy mobile, roulettes conductrices d'électricité	1350 x 815 x 995	217	400	-	40014
Bac de rétention acier galvanisé mobile, roulettes conductrices d'électricité	1350 x 815 x 995	217	400	-	40015
Bac de rétention acier revêtement époxy mobile, roulettes conductrices d'électricité	1700 x 815 x 995	205	800	-	40016
Bac de rétention acier galvanisé mobile, roulettes conductrices d'électricité	1700 x 815 x 995	205	800	-	40017

1) capacité (litre), 2) capacité de charge (kg)





Code article 8808

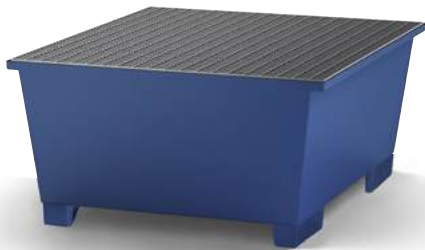

Code article 19232



Code article 8853

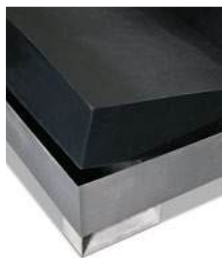

Code article 2577

Bacs de rétention en acier

Construction compacte et robuste

- Stockage sécurisé de toutes les catégories de liquides dangereux présentant un risque de pollution

Flexible



- Approprié pour le stockage optimal de IBC
- Surbac en PE (en option), à travers une meilleure protection anticorrosion pour le stockage de produits agressifs
- En combinaison avec bloc de montage comme poste de soutirage et de dosage (bac de rétention sans caillebotis)
- Disponible en surface verni ou entièrement galvanisé

Bacs de rétention avec pieds

- Idéal pour la manutention des bacs de rétention vides par transpalette



Code article 8856

Type	L x P x H (mm)	l x P x H (mm) avec support de soutirage	 1)  2)		Support de soutirage	
					sans	1x
					Code article	Code article
Station IBC acier revêtement époxy	1350 x 1650 x 710	1350 x 1650 x 1180	1000	2000	19232	8809
Station IBC acier galvanisé	1350 x 1650 x 710	1350 x 1650 x 1180	1000	2000	13626	8857
Surbac	1230 x 1630 x 565				2577	2577
Support de récipient	360 x 365 x 300				-	8853
Station IBC acier revêtement époxy	1300 x 1120 x 1040	1120 x 1300 x 1493	1000	2000	8854	8856
Station IBC acier galvanisé	1300 x 1120 x 1040	1120 x 1300 x 1493	1000	2000	8807	8808
Surbac	1107 x 1162 x 883				8855	8855
Support de récipient	364 x 452 x 374				-	40018

1) capacité (litre), 2) capacité de charge (kg)

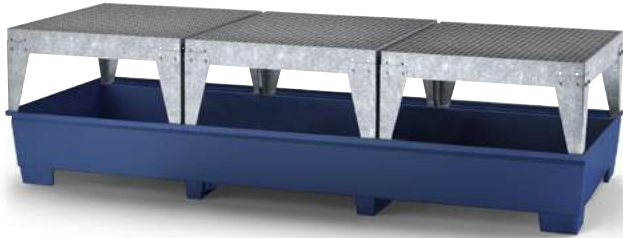

Code article 23048

Bacs de rétention en acier

Construction compacte et robuste

- Stockage sécurisé de toutes les catégories de liquides dangereux présentant un risque de pollution

Flexible

- Approprié pour le stockage optimal de IBC
- Surbac en PE (en option), à travers une meilleure protection anticorrosion pour le stockage de produits agressifs
- En combinaison avec bloc de montage comme poste de soutirage et de dosage (bac de rétention sans caillebotis)
- Disponible en surface verni ou entièrement galvanisé

Bacs de rétention avec pieds

- Idéal pour la manutention des bacs de rétention vides par transpalette

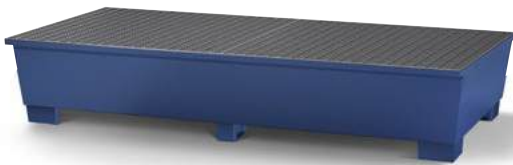

Code article 8851



Code article 22578



Code article 40019



Code article 9212

Type	L x P x H (mm)	l x P x H (mm) avec support de soutirage	1)	2)	Support de soutirage			
					sans	1x	2x	3x
					Code article	Code article	Code article	Code article
Station IBC acier revêtement époxy	2200 x 1300 x 590	2200 x 1300 x 1050	1000	4000	8851	22577	22579	-
Station IBC acier galvanisé	2200 x 1300 x 590	2200 x 1300 x 1050	1000	4000	8806	22578	12165	-
Surbac	2186 x 1161 x 435				9212	9212	9212	9212
Station IBC acier revêtement époxy	3280 x 1300 x 430	3280 x 1300 x 883	1000	6000	23043	23044	23046	23048
Station IBC acier galvanisé	3280 x 1300 x 430	3280 x 1300 x 883	1000	6000	22623	23045	23047	23049
Surbac	3265 x 1160 x 275				40019	40019	40019	40019
Support de récipient	364 x 452 x 374				-	40018	40018	40018

1) capacité (litre), 2) capacité de charge (kg)



Plateforme de rétention | acier | hauteur 78 mm

Plateforme de rétention en acier galvanisé (hauteur 78 mm) avec caillebotis amovible galvanisé à chaud

Construction compacte et robuste

- Conforme à la législation pour le stockage liquides inflammables ou dangereux présentant un risque de pollution

Flexibilité

- Idéal pour la couverture d'une grande surface de stockage, une adaptation optimale aux exigences d'espaces
- Accès facile grâce à une hauteur de seulement 78 mm
- u choix: charge par roue 450 kg ou 2000 kg



Type	L x P x H (mm)	1)	2)	Charge par roue	
				450 kg	2000 kg
				Code article	Code article
Plateforme acier galvanisé avec caillebotis galvanisé	1362 x 1362 x 78	80	5000	2583	17758
Plateforme acier galvanisé avec caillebotis galvanisé	1862 x 1362 x 78	110	5000	2584	14949
Plateforme acier galvanisé avec caillebotis galvanisé	1862 x 1862 x 78	140	5000	27965	27966
Plateforme acier galvanisé avec caillebotis galvanisé	2862 x 1362 x 78	170	5000	2585	10536
Plateforme acier galvanisé avec caillebotis galvanisé	2862 x 1862 x 78	225	5000	2586	14491

1) capacité (litre), 2) capacité de charge (kg)

Accessoires	L x P x H (mm)	Code article
Élément de liaison	1320 x 45 x 40	2587
Élément de liaison	1820 x 45 x 40	2588
Élément de liaison	2820 x 45 x 40	2589
Rampe d'accès	1320 x 720 x 78	2590
Rampe d'accès	1820 x 720 x 78	2591
Rampe d'accès	2820 x 720 x 78	2592
Rampe d'accès cornière	730 x 730 x 78	2596
Élément de fixation	25 x 120 x 77	2593
Fixation latérale	20 x 80 x 73	2594
Fixation cornière	130 x 130	2595

Plateforme de rétention | acier | hauteur 123 mm

Plateforme de rétention en acier galvanisé (hauteur 123 mm) avec caillebotis amovible galvanisé à chaud

Construction compacte et robuste

- Conforme à la législation pour le stockage liquides inflammables ou dangereux présentant un risque de pollution

Flexibilité

- Idéal pour la couverture d'une grande surface de stockage, une adaptation optimale aux exigences d'espaces
- Grande volume de rétention grâce à une hauteur de 123 mm
- Au choix: charge par roue 450 kg ou 2000 kg



Type	L x P x H (mm)	1)	2)	Charge par roue	
				450 kg	2000 kg
				Code article	Code article
Plateforme acier galvanisé avec caillebotis galvanisé	500 x 500 x 123	20	5000	8810	23064
Plateforme acier galvanisé avec caillebotis galvanisé	1000 x 500 x 123	40	5000	8811	23065
Plateforme acier galvanisé avec caillebotis galvanisé	1000 x 1000 x 123	80	5000	8812	17303
Plateforme acier galvanisé avec caillebotis galvanisé	2000 x 1000 x 123	165	5000	8813	10479
Plateforme acier galvanisé avec caillebotis galvanisé	2500 x 500 x 123	95	5000	8814	23066
Plateforme acier galvanisé avec caillebotis galvanisé	2500 x 1000 x 123	210	5000	8815	23067

1) capacité (litre), 2) capacité de charge (kg)

Accessoires	L x P x H (mm)	Code article
Élément de liaison	470 x 45 x 40	8816
Élément de liaison		8817
Élément de liaison	1970 x 45 x 40	8818
Élément de liaison	2470 x 45 x 40	8819
Rampe d'accès	450 x 1120 x 125	8820
Rampe d'accès	950 x 1120 x 125	8821
Rampe d'accès	1950 x 1120 x 125	8822
Rampe d'accès	2450 x 1120 x 125	8823
Élément de fixation	25 x 120 x 123	8824
Fixation latérale	20 x 80 x 123	8825
Rampe d'accès cornière	1140 x 1140 x 125	8826
Fixation cornière	130 x 130	2595



Aperçu général : Bacs de rétention en polyéthylène

Pour récipients de petite taille



page 445



page 446



page 447



page 447



page 447

Pour des fûts de 60 litres

Jusqu'à fûts x 200 litres



page 447



page 447



page 448



page 449



page 447



page 448



page 449



page 449

bac-de-rayonnages

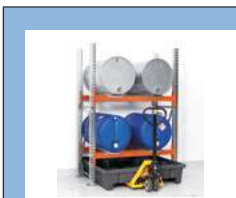

page 451



page 451



page 451

jusqu'à 3 KTC de 1 000 litres chacun



page 452



page 453



page 452



page 454



page 453



Code article 40037

Bacs de rétention en polyéthylène pour petits récipients

Construction compacte et robuste

- Stockage sécurisé de toutes les catégories de liquides dangereux présentant un risque de pollution
- Optimal pour une utilisation sur le lieu de travail, par exemple sur l'établi

Haute résistance aux huiles, acides, bases etc.

- En polyéthylène hautement résistant aux produits chimiques- Disponible au choix avec caillebotis en PE, y compris indicateur de fuites



Code article 40033





Code article 40039



Code article 40034



Code article 40040

Type	L x P x H (mm)	 1)	 2)	Code article
Bac de rétention pour petits récipients PE	995 x 395 x 90	20	200	40033
Grille avec indicateur de fuite	1000 x 400 x 90			40034
Bac de rétention pour petits récipients PE	1265 x 395 x 90	26	200	40035
Grille avec indicateur de fuite	1300 x 400 x 90			40036
Bac de rétention pour petits récipients PE	995 x 595 x 90	30	200	40037
Grille avec indicateur de fuite	1000 x 600 x 90			40038
Bac de rétention pour petits récipients PE	1265 x 595 x 90	40	200	40039
Grille avec indicateur de fuite	1300 x 600 x 90			40040

1) capacité (litre), 2) capacité de charge (kg)





Code article 40028

Bacs de rétention en polyéthylène pour petits récipients

Construction compacte et robuste

- Stockage sécurisé de toutes les catégories de liquides dangereux présentant un risque de pollution
- Optimal pour une utilisation sur le lieu de travail, par exemple sur l'établi

Haute résistance aux huiles, acides, bases etc.

- En polyéthylène hautement résistant aux produits chimiques-Grille en PE disponible en option, y compris indicateur de fuite, adaptée au bac de rétention correspondant



Code article 40030





Code article 40024



Code article 40031



Code article 40023

Type	L x P x H (mm)	 1)	 2)	Solution de stockage	
				sans	Callebotis
				Code article	Code article
Bac de rétention pour petits récipients PE	400 x 400 x 180	20	50	40021	40022
Bac de rétention pour petits récipients PE	592 x 400 x 180	30	75	40023	40024
Bac de rétention pour petits récipients PE	784 x 400 x 180	40	100	40025	40026
Bac de rétention pour petits récipients PE	784 x 784 x 180	80	200	40027	40028
Bac de rétention pour petits récipients PE	1170 x 785 x 180	120	300	40029	40030
Bac de rétention pour petits récipients PE	1168 x 1168 x 180	180	450	40031	40032

1) capacité (litre), 2) capacité de charge (kg)



Code article 18074

Bacs de rétention en Polyéthylène

Construction compacte et robuste

- Stockage sécurisé de toutes les catégories de liquides dangereux présentant un risque de pollution

Haute résistance aux huiles, acides, bases etc.

- Également disponible en option avec caillebotis galvanisé ou en PE
- Le bac peut être installé directement sur le caillebotis ou le palette Europe

Bacs de rétention avec pieds

- Idéal pour le transport interne de la palette du bac de rétention au sol vide avec transpalette ou chariot élévateur

Version mobile

- Mobile grâce à 2 roues pivotantes et 2 roues fixes, roues en polyamide
- Guidon, pour un transport facile



Code article 18447





Code article 18073



Code article 18076



Code article 18077

Type	L x P x H (mm)	 1)	 2)	Solution de stockage		
				sans Code article	Caillebotis galvanisé Code article	Code article
Bac de rétention PE	725 x 525 x 235	60	150	18447	18448	18449
Bac de rétention PE avec piétement	725 x 525 x 320	60	150	18073	18074	18075
Bac de rétention PE mobile	725 x 525 x 330	60	120	18076	18077	18078

1) capacité (litre), 2) capacité de charge (kg)





Code article 33054

Bacs de rétention en Polyéthylène

Construction compacte et robuste

- Stockage sécurisé de toutes les catégories de liquides dangereux présentant un risque de pollution

Haute résistance aux huiles, acides, bases etc.

- Également disponible en option avec caillebotis galvanisé ou en PE

La version basse

- Permet le stockage des fûts et petits récipients
- Construction robuste, permettant la répartition de la charge au sol

Passages de fourche

- Idéal: transport du bac de rétention vide, Utilisable avec chariot élévateur ou transpalette

Version mobile

- Mobile grâce à 2 roues pivotantes et 2 roues fixes, roues en polyamide
- Guidon, pour un transport aisé



Code article 33055



Code article 31861



Code article 33056



Code article 33057

Type	L x P x H (mm)	Solution de stockage		Code article		
		1)	2)	sans	Caillebotis galvanisé	Caillebotis PE
Bac de rétention PE	865 x 1245 x 350	220	760	33052	33054	33055
Bac de rétention PE mobile	865 x 1245 x 1060	220	620	33056	33057	33059
Bac de rétention PE	1235 x 1235 x 275	255	950	31860	31861	31862

1) capacité (litre), 2) capacité de charge (kg)



Code article 40045

Bacs de rétention en polyéthylène

Construction compacte et robuste

- Autorisé pour le stockage de liquides dangereux pour la nappe phréatique de toutes les classes de risque
- Supports extrêmement stables, moulés dans le corps de la cuve, pour caillebotis ou palettes

Haute résistance aux huiles, aux acides, aux bases, etc.

- Disponible au choix avec un caillebotis galvanisé ou en PE ou une palette en PE

Emplacement fourches

- Pour un transport facile et sûr du bac de rétention vide à l'intérieur de l'entreprise



Code article 40044



Code article 40046



Code article 40050



Code article 40049

Type	L x P x H (mm)	Solution de stockage		Solution de stockage			
		1)	2)	sans	Caillebotis galvanisé	Caillebotis PE	Palette PE
				Code article	Code article	Code article	Code article
Bac de rétention PE	1330 x 930 x 385	220	800	40044	40045	40046	40047
Bac de rétention PE	1330 x 1330 x 295	220	1600	40048	40049	40050	40051

1) capacité (litre), 2) capacité de charge (kg)



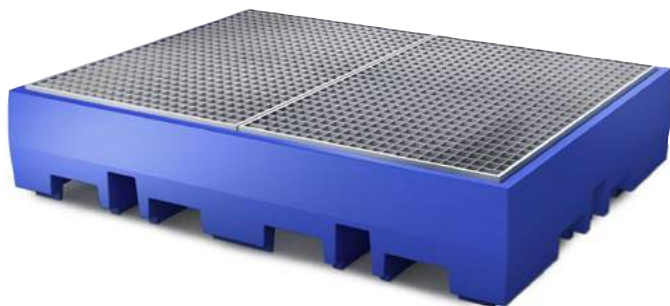

Code article 40042

Bacs de rétention en Polyéthylène

Construction compacte et robuste

- Stockage sécurisé de toutes les catégories de liquides dangereux présentant un risque de pollution

Haute résistance aux huiles, acides, bases etc.

- Également disponible en option avec caillebotis galvanisé ou en PE

Passages de fourches

- Idéal: transport du bac de rétention vide, utilisable avec chariot élévateur ou transpalette

Modèles 40052 et 40053

- y compris grille en PE avec indicateur de fuite intégré



Code article 40043



Code article 40053

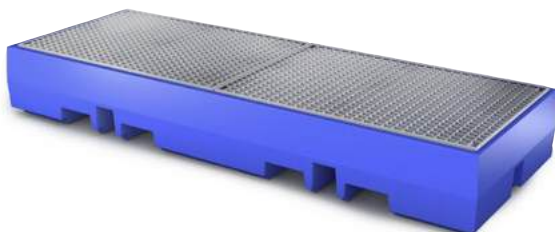

Code article 39195



Code article 40052

Type	L x P x H (mm)	Solution de stockage		sans		
		1)	2)	Code article	Caillebotis galvanisé	Caillebotis PE
Bac de rétention PE	2520 x 900 x 350	520	1200	39194	39195	39196
Bac de rétention PE	1720 x 1300 x 350	440	1200	40041	40042	40043
Bac de rétention PE	918 x 1314 x 400	220	800	-	-	40052
Bac de rétention PE	1314 x 1349 x 400	340	1600	-	-	40053

1) capacité (litre), 2) capacité de charge (kg)



Code article 31404

Bacs de rayonnage en PE

Construction compacte et robuste

- Stockage sécurisé de toutes les catégories de liquides dangereux présentant un risque de pollution

Flexible

- Pour toutes les largeurs de rayonnage courantes utilisées pour le stockage de substances dangereuses et qui doivent être modifiées conformément aux prescriptions légales

Haute résistance aux huiles, acides, bases etc.

Passages de fourreaux intégrés

- Transporte fácil y seguro de cubetos de retención vacíos dentro de las instalaciones

Les bac pour l'accrochage

- Pour poser à la traverse
- Au choix: disponible avec caillebotis galvanisé ou en PE



Code article 31407

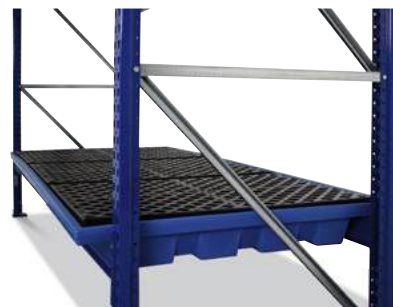

Code article 31411



Code article 31409

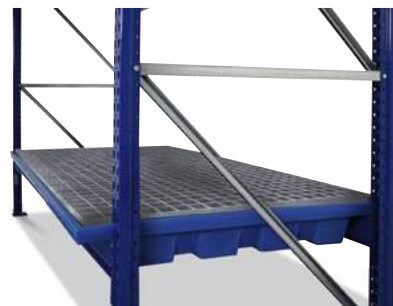

Code article 22460

Solution de stockage

Type	L x P x H (mm)	1)	2)	Solution de stockage		
				sans	Caillebotis galvanisé	Caillebotis PE
				Code article	Code article	Code article
Bac de rayonnage PE	1390 x 1315 x 315	315		31404	-	-
Bac de rayonnage PE	1780 x 1315 x 315	400		31406	-	-
Bac de rayonnage PE	2180 x 1315 x 315	480		31407	-	-
Bac de rayonnage PE	2680 x 1315 x 315	600		31408	-	-
Bac de rayonnage PE	2680 x 1315 x 490	1000		31409	-	-
Bac de rayonnage PE pour l'accrochage	1780 x 1300 x 250	220	800	-	31410	22459
Bac de rayonnage PE pour l'accrochage	2680 x 1300 x 190	220	800	-	22460	31411

1) capacité (litre), 2) capacité de charge (kg)

Remarque sur 22459 et 31411 : la charge s'applique au stockage de conteneurs sur palettes





Code article 15477

Bacs de rétention en Polyéthylène

Construction compacte et robuste

- Stockage sécurisé de toutes les catégories de liquides dangereux présentant un risque de pollution

Haute résistance aux huiles, acides, bases etc.

Passages de fourche

- Idéal: transport du bac de rétention vide, Utilisable avec chariot élévateur ou transpalette

Modèles 13054 et 13055

- En option: avec de zone d'embouteillage intégrée
- Rebords de sécurité latéraux pour empêcher la cuve de glisser

Modèles 15477, 15479 et 15480

- Idéal pour les cuves de 1000 litres ou des petits récipients
- Avec une plate-forme de stockage intégrée en option, en fonction de la forme de la palette, faite de Polyéthylène
- 2 000 kg de capacité de charge par zone de stockage en fonction du poids du récipient
- Poids maximum des liquides du IBC jusqu'à 1800 gm/m³



Code article 13054



Code article 15480

Type	L x P x H (mm)	1)	2)	Solution de stockage		
				sans	Palette PE	Bloc de montage
				Code article	Code article	Code article
Station IBC PE	1380 x 1575 x 760	1000	2000	-	-	13054
Station IBC PE avec poste de soutirage	1380 x 1800 x 760	1100	2000	-	-	13055
Station IBC PE	1430 x 1430 x 965	1100	2000	-	15477	-
Station IBC PE	2260 x 1430 x 745	1100	4000	15479	15480	-

1) capacité (litre), 2) capacité de charge (kg)



Code article 24151

Bacs de rétention en Polyéthylène

Construction compacte et robuste

- Conforme à la législation pour le stockage des liquides dangereux présentant un risque de pollution
- En option: avec de zone d'embouteillage intégrée

Haute résistance aux huiles, acides, bases etc.

Passages de fourche

- Idéal: transport du bac de rétention vide, Utilisable avec chariot élévateur ou transpalette



Code article 24158





Code article 24155



Code article 40054



Code article 24157

Type	L x P x H (mm)	 1)	 2)	Solution de stockage		
				sans	Caillebotis galvanisé	Caillebotis PE
				Code article	Code article	Code article
Station IBC PE	1280 x 1660 x 870	1000	2000	24150	24151	24154
Station IBC PE avec poste de soutirage	1280 x 1910 x 860	1000	2000	24155	24156	24157
Station IBC PE avec poste de soutirage	2460 x 1800 x 460	1000	4000	24158	24159	24160
Station IBC PE avec poste de soutirage	3640 x 1800 x 450	1000	6000	38509	40054	33570

1) capacité (litre), 2) capacité de charge (kg)





Code article 38650

Bacs de rétention en Polyéthylène

Construction compacte et robuste

- Stockage sécurisé de toutes les catégories de liquides dangereux présentant un risque de pollution
- Protection anti-corrosion absolue

Haute résistance aux huiles, acides, bases etc.

Passages de fourche

- Idéal: transport du bac de rétention vide, Utilisable avec chariot élévateur ou transpalette



Code article 38648



Code article 38647



Code article 38649

Type	L x P x H (mm)	Solution de stockage			
		1)	2)	Callebotis galvanisé	Callebotis PE
				Code article	Code article
Station IBC PE	1370 x 1980 x 690	1000	2000	38647	38648
Station IBC PE	2530 x 1320 x 580	1000	4000	38649	38650

1) capacité (litre), 2) capacité de charge (kg)

Accessoires



Conteneur de fixation en PE pour palettes de puisards pour GRV

- Hauteur réglable avec 2 pieds
- Distribution sûre et propre

Dimensions du conteneur :

L x P x H (mm): 350 x 400 x 500

L x P (mm) extérieur : 605 x 785

Code article 40055



Conteneur de fixation en PE pour palettes de puisards pour GRV

- Avec 2 pieds
- Distribution sûre et propre

Avec des plateaux pour couvercles, entonnoirs, chiffons, etc.

Dimensions du conteneur :

L x P (mm) extérieur : 605 x 785

Code article 40056



Prolongement d'évacuation pour GRV

- Convient pour les GRV avec une ouverture en sortie à un diamètre nominal de 50 mm.
- Filetage intérieur DIN 61

Code article 9891

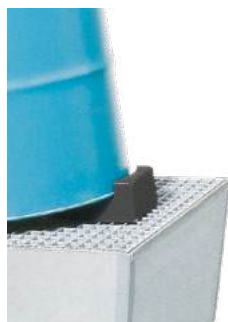

La cale pour fûts PE permet de placer des fûts en acier et en plastique de 200 litres dans un angle permettant une vidange optimale du fût à l'aide d'une pompe L x P x H (mm) : 217 x 214 x 97

Code article 12124

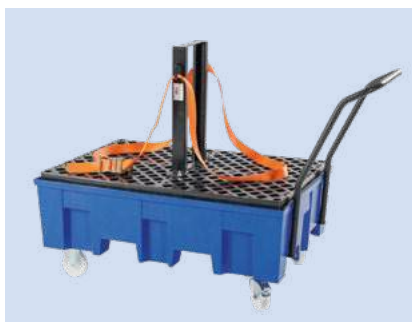

Kit de sécurité de chargement pour auge mobile à 2 fûts avec grille

Ensemble composé d'une sangle de sécurité et d'un support pour 2 fûts

Code article 34829



Support pour fûts en polyéthylène

prêt à être installé sur la palette du bac de rétention sol, pour le stockage des fûts de 60 ou 200 l, conçu pour les deux tailles de fût, par une rotation simple du support à 180°

Code article 9875



SpillGuard (détecteur de fuites)

- Système de surveillance des fuites pour l'ATEX zone 0
- Boîtier très résistant et conducteur électrique
- Détecte de manière fiable les fuites dangereuses
- Alarme acoustique et optique pendant au moins 24 heures en cas de contact avec des substances liquides dangereuses.
- Un signal optique régulier (LED rouge) indique un fonctionnement sûr.
- Un signal acoustique vous indique la nécessité de remplacement à la fin de la durée de vie (jusqu'à 5 ans).
- Signalétique ATEX EX II 1G Ex ia IIC T4 Ga
- Dimensions externes Ø x H (mm) : 110 x 40

Code article 39036





Poste de soutirage et de stockage

Testées et sûres

- Pour le stockage et le transvasement en toute sécurité de substances dangereuses
- Bac de rétention en acier : pour le stockage conforme aux prescriptions de substances de toutes les classes de pollution de l'eau et de liquides inflammables (H224-226)
- Bac de rétention en plastique : pour le stockage conforme aux prescriptions de substances de toutes les classes de danger pour l'eau, hautement résistant à de nombreux produits chimiques agressifs comme les acides et les bases.

Flexible

- Système modulaire pratique : différents modèles de rayonnage et de nombreuses possibilités de combinaison pour une adaptation optimale aux exigences de l'entreprise.
- Rayonnages empilables robustes et galvanisés
- Empilables sur 3 niveaux
- Avec des évidements pour les chariots élévateurs pour une manipulation facile
- Stockage couché et soutirage de bidons, fûts de 60 et 200 litres, également combinable avec le stockage de petits récipients
- Livraison démontée pour un montage facile par l'utilisateur

Code article 40989



Code article 40996



Code article 40995

Bac de rétention PE transportable	L x P x H (mm)	 ¹⁾	Code article
Poste de soutirage/stockage pour 6 fûts à 60 litres	1429 x 1235 x 1637	1400	40995
Poste de soutirage/stockage pour 4 fûts à 200 litres	1429 x 1235 x 1637	1400	40996

Bac de rétention acier	L x P x H (mm)	 ¹⁾	Code article
Poste de soutirage/stockage pour 3 jerrycans à 20 litres ou 3 jerrycans à 30 litres ou 2 jerrycans à 60 litres + petits récipients	1049 x 1236 x 1637	870	40989

Poste de soutirage/stockage



Code article 40968



Code article 40969



Code article 40970



Code article 40971

Étagère empilable	L x P x H (mm)	Dimensions du compartiment (mm)	1)	Code article
Étagère empilable pour petits récipients	1049 x 1130 x 837	880 x 1115	435	40968
Étagère empilable pour 3 jerrycans à 20 litres ou 3 jerrycans à 30 litres ou 2 jerrycans à 60 litres	1049 x 682 x 837	890 x 646	435	40969
Étagère empilable pour 2 fûts à 60 litres	1049 x 682 x 837	890 x 646	435	40970
Étagère empilable pour 1 fût à 200 litres	1049 x 682 x 837	890 x 646	435	40971



Code article 40972



Code article 40975

Caillebotis assortis

bac rét.	L x P x H (mm)	2)	Code article	Acier	PE
Bac de rayonnage en PE	865 x 1245 x 350	220	40972	40973	40974
Bac de rayonnage en acier revêtement époxy	1236 x 815 x 255	205	40975	40976	-



Code article 40977



Code article 40978



Code article 40979



Code article 40980

Étagère empilable	L x P x H (mm)	Dimensions du compartiment (mm)	1)	Code article
Étagère empilable pour petits récipients	1429 x 1130 x 837	1220 x 1115	700	40977
Étagère empilable pour 5 jerrycans à 20 litres ou 3 jerrycans à 30 litres ou 2 jerrycans à 60 litres	1429 x 682 x 837	1270 x 646	700	40978
Étagère empilable pour 3 fûts 60 litres	1429 x 682 x 837	1270 x 646	700	40979
Étagère empilable pour 2 fûts à 200 litres	1429 x 682 x 837	1270 x 646	700	40980



Code article 40981



Code article 40984



Code article 40986

Caillebotis assortis

bac rét.	L x P x H (mm)	2)	Code article	Acier	PE
Bac de rayonnage en PE	1235 x 1235 x 275	255	40981	40982	40983
Bac de rayonnage en acier revêtement époxy	1236 x 1210 x 190	220	40984	40985	-
Bac de rayonnage en acier revêtement époxy	1240 x 1240 x 330	440	40986	40987	-

1) Capacité de charge (kg), 2) Volume de collecte (litres)



Poste de soutirage/stockage



Poste de soutirage et de stockage

- Pour le stockage réglementaire de substances de toutes les classes de danger pour l'eau et de liquides inflammables (H224-226)
- Rayonnage empilable stable, galvanisé avec bac de rétention en acier
- Remplissage sûr au-dessus du bac de rétention en saillie
- Avec des évidements pour les chariots élévateurs pour une manipulation facile
- Livraison démontée pour un montage facile par l'utilisateur

Code article 40992





Code article 40988



Code article 40989



Code article 40991

Type	L x P x H (mm)	Dimensions du compartiment (mm)	 ¹⁾	 ²⁾	Code article
Poste de soutirage/stockage pour petits récipients	1429 x 1210 x 837	1220 x 1115	220	1400	40988
Poste de soutirage/stockage pour 3 jerrycans à 20 litres ou 3 jerrycans à 30 litres ou 2 jerrycans à 60 litres + petits récipients	1049 x 1236 x 1637	890 x 1115	205	870	40989
Poste de soutirage/stockage pour 5 jerrycans à 20 litres ou 4 jerrycans à 30 litres ou 3 jerrycans à 60 litres + petits récipients	1429 x 1210 x 1637	1220 x 1115	220	1400	40990
Poste de soutirage/stockage pour 3 fûts 60 litres	1429 x 1210 x 837	1270 x 646	220	700	40991
Poste de soutirage/stockage pour 4 fûts à 200 litres	1429 x 1210 x 1637	1270 x 646	220	1400	40992

1) capacité (litre), 2) charge par support de fût (kg)



Poste de soutirage et de stockage

- Pour le stockage conforme de substances de toutes les classes de danger pour l'eau
- Rayonnage empilable stable et galvanisé avec bac de rétention en polyéthylène (PE, hautement résistant à de nombreux produits chimiques agressifs comme les acides et les bases)
- Remplissage sûr au-dessus du bac de rétention en saillie
- Avec des évidements pour les chariots élévateurs pour une manipulation facile
- Livraison démontée pour un montage facile par l'utilisateur

Code article 40994





Code article 41003



Code article 40995



Code article 40996

Type	L x P x H (mm)		 1)  2)		Code article
Poste de soutirage/stockage pour petits récipients	1429 x 1235 x 837	1220 x 1115	255	1400	41003
Poste de soutirage/stockage pour 3 jerrycans à 20 litres ou 3 jerrycans à 30 litres ou 2 jerrycans à 60 litres + petits récipients	1049 x 1245 x 1637	890 x 1115	220	870	40993
Poste de soutirage/stockage pour 5 jerrycans à 20 litres ou 4 jerrycans à 30 litres ou 2 jerrycans à 60 litres + petits récipients	1429 x 1235 x 1637	1220 x 1115	255	1400	40994
Poste de soutirage/stockage pour 6 fûts à 60 litres	1429 x 1235 x 1637	1270 x 646	255	1400	40995
Poste de soutirage/stockage pour 4 fûts à 200 litres	1429 x 1235 x 1637	1270 x 646	255	1400	40996



Rayonnages pour substances dangereuses



Rayonnages pour substances dangereuses de type REG

- Stockage de liquides inflammables et dangereux présentant un risque de pollution
- Caillebotis comme niveau de stockage / bac de rétention en acier au niveau inférieur



page 462



Rayonnages pour substances dangereuses de type REG-B

- Stockage de liquides inflammables et dangereux présentant un risque de pollution
- Caillebotis comme niveau de stockage / étagère dans un bac de plancher en acier.



page 463



Rayonnages pour substances dangereuses de type RWW

- Stockage de liquides dangereux présentant un risque de pollution
- Bac de rétention en acier dans chaque niveau d'étagère



page 464

Référence des rayonnages pour substances dangereuses

RWW Étagère avec 4 bacs en acier

REG Étagère avec 3 caillebotis et 1 bac en acier

REG-B Étagère avec 4 caillebotis et 1 bac de plancher en acier.

1044 Largeur de la tablette : 1000 mm, Profondeur de la tablette : 400 mm

1064 Largeur de la tablette : 1000 mm, Profondeur de la tablette : 600 mm

1344 Largeur de la tablette : 1300 mm, Profondeur de la tablette : 400 mm

1364 Largeur de la tablette : 1300 mm, Profondeur de la tablette : 650 mm

Rayonnages pour substances dangereuses



Rayonnages pour substances dangereuses de type RWG/RWF

- Stockage de liquides inflammables et dangereux présentant un risque de pollution
- Tablettes d'étagère ou caillebotis en acier comme niveau d'étagère / étagère dans un bac de rétention en acier.



page 465



Rayonnages pour substances dangereuses de type RSG-V et RSG-K

- Stockage de produits chimiques agressifs
- Caillebotis galvanisés ou en PE comme niveau de stockage / bac de rétention en PE au niveau inférieur



page 466



Rayonnages pour substances dangereuses de type RSW

- Stockage de produits chimiques agressifs
- Bac de rétention en PE dans chaque niveau d'étagère



page 467

Référence des rayonnages pour substances dangereuses

- RSG-V** Étagère avec 3 caillebotis galvanisés et 1 bac de plancher en PE.
RSG-K Étagère avec 3 caillebotis en PE et 1 bac de plancher en PE.
RSW Étagère avec 4 bacs en PE
RWG Étagère avec 4 ou 8 caillebotis galvanisés, étagère dans le bac de rétention en acier.
RWF Étagère avec 4 ou 8 caillebotis galvanisés, tablettes d'étagère dans le bac de rétention en acier.
1044 Largeur de la tablette : 1000 mm, Profondeur de la tablette : 400 mm
1064 Largeur de la tablette : 1000 mm, Profondeur de la tablette : 600 mm
1344 Largeur de la tablette : 1300 mm, Profondeur de la tablette : 400 mm

1364 Largeur de la tablette : 1300 mm, Profondeur de la tablette : 650 mm





Rayonnage pour substances dangereuses avec caillebotis

Stockage de liquides inflammables et dangereux présentant un risque de pollution

Construction

- Cadre de rayonnage galvanisé
- Construction robuste avec des traverses
- Les niveaux de stockage sont réglables en intervalles de 25mm
- Charge admissible par niveaux de stockage: 200kg (manière uniforme)
- Le système d'étagères peut être étendu individuellement
- Livraison démontée avec instructions de montage

Équipement intérieur

- 3 caillebotis galvanisés comme niveaux de stockage et 1 bac de rétention en acier peint

Code article 27841



Code article 27837



Type	Volume de rétention (l)	Élément de départ l x P x H (mm)	Code article	Élément d'extension l x P x H (mm)	Code article
REG 1044	20	1060 x 437 x 2000	27837	1012 x 437 x 2000	27838
REG 1064	30	1060 x 637 x 2000	27839	1012 x 637 x 2000	27840
REG 1344	25	1360 x 437 x 2000	27841	1312 x 437 x 2000	27842
REG 1364	40	1360 x 637 x 2000	27843	1312 x 637 x 2000	27844

Niveau de stockage supplémentaire pour	Code article	Code article
Niveau de stockage	27877	27877
Version 1064 / 1072 / 2064	27878	27878
Niveau de stockage	27879	27879
Version 1364 / 1372	27880	27880



Code article 27849

Rayonnage pour substances dangereuses avec caillebotis et bac de rétention au sol

Le stockage de produits inflammables et de substances polluantes de l'eau de toute classe

Construction

- Cadre de rayonnage galvanisé
- Construction robuste avec des traverses
- Les niveaux de stockage sont réglables en intervalles de 25mm
- Charge admissible par niveaux de stockage: 200kg (manière uniforme)
- Le système d'étagères peut être étendu individuellement
- Livraison démontée avec instructions de montage

Équipement intérieur

- 4 caillebotis galvanisés comme niveaux de stockage et 1 bac de rétention en acier galvanisé



Code article 27845



Type	Volume de rétention (l)	Élément de départ l x P x H (mm)	Code article	Élément d'extension l x P x H (mm)	Code article
REG-B 1054	32	1156 x 526 x 2000	27845	1006 x 526 x 2000	27846
REG-B 1072	45	1156 x 726 x 2000	27847	1006 x 726 x 2000	27848
REG-B 1354	41	1456 x 526 x 2000	27849	1306 x 526 x 2000	27850
REG-B 1372	57	1456 x 726 x 2000	27851	1306 x 726 x 2000	27852

Niveau de stockage supplémentaire pour	Code article	Code article
Niveau de stockage	27877	27877
Version 1064 / 1072 / 2064	27878	27878
Niveau de stockage	27879	27879
Version 1364 / 1372	27880	27880





Code article 27833

Rayonnages pour substances dangereuses avec bacs de rétention

Stockage de liquides inflammables et dangereux présentant un risque de pollution

Construction

- Cadre de rayonnage galvanisé
- Construction robuste avec des traverses
- Les niveaux de stockage sont réglables en intervalles de 25mm
- Charge admissible par niveaux de stockage: 200kg (manière uniforme)
- Le système d'étagères peut être étendu individuellement
- Livraison démontée avec instructions de montage

Équipement intérieur

- 4 bacs de rétention en acier peint comme niveaux de stockage



Code article 27829



Type	Volume de rétention (l)	Élément de départ l x P x H (mm)	Code article	Élément d'extension l x P x H (mm)	Code article
RWW 1044	20	1060 x 437 x 2000	27829	1012 x 437 x 2000	27830
RWW 1064	30	1060 x 637 x 2000	27831	1012 x 637 x 2000	27832
RWW 1344	25	1360 x 437 x 2000	27833	1312 x 437 x 2000	27834
RWW 1364	40	1360 x 637 x 2000	27835	1312 x 637 x 2000	27836

Niveau de stockage supplémentaire pour	Code article	Code article
Version 1044	27873	27873
Version 1064	27874	27874
Version 1344	27875	27875
Version 1364	27876	27876



Code article 27869



Code article 27867

Rayonnages pour substances dangereuses avec bac de rétention

Stockage de liquides dangereux pour la nappe phréatique et inflammables de toutes les classes de risque

Construction

- Cadre de rayonnage galvanisé
- Construction robuste avec des traverses
- Les niveaux de stockage sont réglables en intervalles de 25mm
- Charge admissible par niveaux de stockage: 200kg (manière uniforme)
- Le système d'étagères peut être étendu individuellement
- Livraison démontée avec instructions de montage

Corps sans équipement intérieur

- Rayonnage avec caillebotis galvanisé ou tablettes comme niveaux de stockage
- Bacs de rétention disponible galvanisé ou laqué
- Garde au sol de 100 mm pour le transport avec un transpalette
- Version avec tablettes pour le stockage de liquides dangereux pour la nappe phréatique
- Version avec caillebotis pour le stockage de liquides dangereux présentant un risque de pollution et inflammables



Code article 27878

Type	L x P x H (mm)	 1)	Bac de rétention	
			laqué Code article	galvanisé Code article
RWG 1064 avec 4 x caillebotis	1236 x 816 x 2100	205	27865	27866
RWG 1064 avec 4 x étagère	2470 x 816 x 2100	225	27867	27868
RWG 2064 avec 8 x caillebotis	1236 x 816 x 2100	205	27869	27870
RWG 2064 avec 8 x étagère	2470 x 816 x 2100	225	27871	27872

1) capacité (litre)

Niveau de stockage supplémentaire pour

Version 1064 / 1072 / 2064	27878	27878
Version 1064 / 2064	27885	27885





Code article 27859

Rayonnage pour substances dangereuses caillebotis et bac de rétention au sol en PE

Stockage de liquides agressifs dangereux pour présentant un risque de pollution

Construction

- Cadre de rayonnage galvanisé
- Construction robuste avec des traverses
- Les niveaux de stockage sont réglables en intervalles de 25mm
- Charge admissible par niveaux de stockage: 200kg (manière uniforme)
- Le système d'étagères peut être étendu individuellement
- Livraison démontée avec instructions de montage

Équipement

- 3 caillebotis galvanisés ou caillebotis en PE comme niveaux de stockage et 1 bac de rétention en polyéthylène (PE) avec homologation générale de la construction
- Bac en plastique très résistant aux produits chimiques agressifs (par ex. acides et bases)



Code article 27853



Type	Volume de rétention (l)	Élément de départ l x P x H (mm)	Code article	Élément d'extension l x P x H (mm)	Code article
RSG-V 1064 avec caillebotis galvanisé	28	1060 x 637 x 2000	27853	1012 x 637 x 2000	27854
RSG-V 1364 avec caillebotis galvanisé	36	1360 x 637 x 2000	27855	1312 x 637 x 2000	27856
RSG-K 1064 avec caillebotis de PE	28	1060 x 637 x 2000	27857	1012 x 637 x 2000	27858
RSG-K 1364 avec caillebotis de PE	36	1360 x 637 x 2000	27859	1312 x 637 x 2000	27860

Niveau de stockage supplémentaire pour	Code article	Code article
Version 1064 / 1072 / 2064	27878	27878
Version 1364 / 1372	27880	27880
Version 1064	27881	27881
Version 1364	27882	27882



Code article 27861

Rayonnage pour produits dangereux avec bac de rétention en PE

Stockage de liquides agressifs dangereux présentant un risque de pollution

Construction

- Cadre de rayonnage galvanisé
- Construction robuste avec des traverses
- Les niveaux de stockage sont réglables en intervalles de 25mm
- Charge admissible par niveaux de stockage: 200kg (manière uniforme)
- Le système d'étagères peut être étendu individuellement
- Livraison démontée avec instructions de montage

Variante d'équipement

- 4 bacs de rétention en polyéthylène (PE) comme niveaux de stockage
- Bacs en plastique avec une haute résistance contre les produits chimiques agressifs (par ex. acides et bases)



Code article 27863



Code article 27883

Type	Volume de rétention (l)	Élément de départ l x P x H (mm)	Code article	Élément d'extension l x P x H (mm)	Code article
RSW 1064 avec bac de rétention en PE	28	1060 x 637 x 2000	27861	1012 x 637 x 2000	27862
Rack pour substances dangereuses (élément de départ)	36	1360 x 637 x 2000	27863	1312 x 637 x 2000	27864

Niveau de stockage supplémentaire pour	Code article	Code article
Version 1064	27883	27883
Version 1364	27884	27884





Box de sécurité en acier

avec portes battantes



page 470



page 470



page 470



page 470



page 471



page 471

Box de sécurité en plastique

avec portes battantes



page 472



page 472



page 473



page 473



page 474



page 473

avec volet roulant



page 472



page 472



page 473



page 473

avec portes coulissantes



page 475





Code article 40999

Dépôt de sécurité pour produits dangereux en acier

Testées et sûres

- Autorisées pour le stockage de liquides inflammables (passifs) et dangereux pour la nappe phréatique de toutes les classes de danger
- Aération naturelle grâce aux fentes d'aération

Flexible

- Stockage de fûts directement sur le caillebotis en combinaison avec une euro-palette ou une palette chimique
- Verrouillable pour éviter toute utilisation non autorisée
- Garde au sol de 100 mm pour passer sans problème sous le conteneur et faciliter le transport
- Le dépôt est livré entièrement monté

Version avec système d'étagères

- Stockage sûr de récipients de petite et moyenne taille
- Rayonnage à tablettes au choix en acier avec 3 niveaux de stockage
- Dimensions tablette L x P (mm) : 1300 x 800
- Charge admissible par tablette : 250 kg
- Livraison démontée pour un montage facile par l'utilisateur





Code article 40997



Code article 40998



Code article 41000

Type	Capacité	L x P x H (mm)	 1)	 2)	Code article
Dépôt en acier revêtement époxy	2 fûts à 200 litres	1400 x 950 x 1915	220	800	40997
Dépôt en acier revêtement époxy	petits récipients	1400 x 950 x 1915	220	800	40998
Dépôt en acier revêtement époxy	4 fûts à 200 litres	1400 x 1410 x 1855	220	1600	40999
Dépôt en acier revêtement époxy	petits récipients	1400 x 1410 x 1855	220	1600	41000

1) capacité (litre), 2) capacité de charge (kg)

Dépôt de sécurité pour produits dangereux en acier

Testé et sûr



- Autorisé pour le stockage de liquides inflammables (passifs) et dangereux pour la nappe phréatique de toutes les classes de danger
- Aération naturelle grâce aux fentes d'aération

Flexible

- Stockage de fûts directement sur le caillebotis en combinaison avec une palette chimique
- Verrouillable pour éviter toute utilisation non autorisée
- Hauteur intérieure optimisée pour un chargement sûr avec un chariot élévateur ou un gerbeur
- Garde au sol de 100 mm pour passer sans problème sous le conteneur et faciliter le transport
- Le dépôt est livré entièrement monté



Code article 41001

Type	Capacité	L x P x H (mm)	 ¹⁾	 ²⁾	Code article
Dépôt en acier revêtement époxy	4 fûts à 200 litres ou 1 IBC à 1000 litres	1000 2000	1000	2000	41001
Dépôt en acier revêtement époxy	8 fûts à 200 litres ou 2 IBC à 1000 litres	1000 4000	1000	4000	41002





Code article 40057

Box de sécurité pour produits dangereux en polyéthylène

Testé et sécurisé

- Stockage sécurisé de toutes les catégories de liquides dangereux présentant un risque de pollution
- Haute résistance aux huiles, acides et alcalis

Utilisation sécurisée et facile

- Portes battantes ou store à enroulement peu encombrant
- Bac de rétention intégré
- Pour la mise en place directe d'un fût sur une europalette ou le stockage de fûts sur la demi-palette en PE en option
- Ouvertures intégrées pour le déplacement sous les transpalettes ou les chariots élévateurs
- Préparé pour l'ancrage au sol (kit de fixation en option)

Version avec système de rayonnage

- Idéal pour le stockage de récipients petites ou moyennes dimensions
- Rayonnage avec cadre galvanisé et 3 étagères
- Dimension de rayonnage: L X P (mm): 900 x 800 (acier) ou 900x 590 (PE)
- Charge par niveau de stockage: 250 kg (acier) ou 180 kg (PE)





Code article 40058



Code article 40060



Code article 40062

Type	L x P x H (mm)	Modèle		Modèle		
		 1)	 2)	fût	Rayonnage en acier	Rayonnage en plastique
				Code article	Code article	Code article
Box de sécurité PE, porte battante	1140 x 1050 x 2060	245	400	40057	40058	40059
Box de sécurité PE, bande enroulée	1140 x 1050 x 2060	245	400	40060	40061	40062
Demi-palette PE	600 x 800 x 160			40063	-	-
Kit de fixation pour ancrage au sol				31859	31859	31859

1) capacité (litre), 2) capacité de charge (kg)



Code article 31856

Box de sécurité en PE

Produit fiable et approuvé

- Stockage sécurisé de toutes les catégories de liquides dangereux présentant un risque de pollution
- Haute résistance aux huiles, acides et alcalis

Utilisation sécurisée et facile

- Portes battantes ou store à enroulement peu encombrant
- Bac de rétention intégré
- Pour la mise en place directe d'un fût sur une europalette ou le stockage de fûts sur la demi-palette en PE en option
- Ouvertures intégrées pour le déplacement sous les transpalettes ou les chariots élévateurs
- Préparé pour l'ancrage au sol (kit de fixation en option)

Versión avec système de rayonnage

- Idéal pour le stockage de récipients petites ou moyennes dimensions
- Rayonnage avec cadre galvanisé et 3 étagères (réglables en hauteur par cran de 25 mm)
- Dimension de rayonnage: L X P (mm): 1300 x 800 (acier) ou 1300 x 590 (PE)
- Charge par niveau de stockage: 250 kg (acier) ou 180 kg (PE)





Code article 36470



Code article 40065



Code article 40067

Type	L x P x H (mm)	Modèle		Modèle		
		 1)	 2)	fût	Rayonnage en acier	Rayonnage en plastique
				Code article	Code article	Code article
Box de sécurité PE, porte battante	1560 x 1080 x 1980	250	800	31856	32003	40064
Box de sécurité PE, porte battante	1140 x 1410 x 1980	240	800	36470	-	-
Box de sécurité PE, bande enroulée	1554 x 1083 x 1980	250	400	40065	40066	40067
Grilles en PE, charge 800 kg	1400 x 910 x 32			31857	-	-
Kit de fixation pour ancrage au sol				31859	31859	31859

1) capacité (litre), 2) capacité de charge (kg)





Code article 31858

Box de sécurité pour produits dangereux en polyéthylène

Testé et sécurisé

- Stockage sécurisé de toutes les catégories de liquides dangereux présentant un risque de pollution
- Haute résistance aux huiles, acides et alcalis

Utilisation sécurisée et facile

- Portes coulissantes faciles à manipuler et verrouillables
- Hauteur intérieure confortable pour un chargement sécurisé et efficace à l'aide d'un chariot élévateur ou d'un transpalette
- Ouvertures intégrées pour le déplacement sous les chariots élévateurs
- Préparé pour l'ancrage au sol (kit de fixation en option)
- Les équipements sont livrés déjà complètement montés



Code article 31858

Type

Dépôt PE

Kit de fixation pour ancrage au sol

L x P x H (mm)

1560 x 1550 x 2330



1)



2)

Code article

31858

31859

1) capacité (litre), 2) capacité de charge (kg)



Code article 36471

Box de sécurité pour produits dangereux en polyéthylène

Testé et sécurisé



- Stockage sécurisé de toutes les catégories de liquides dangereux présentant un risque de pollution
- Haute résistance aux huiles, acides et alcalis

Utilisation sécurisée et facile

- Portes coulissantes faciles à manipuler et verrouillables
- Hauteur intérieure confortable pour un chargement sécurisé et efficace à l'aide d'un chariot élévateur ou d'un transpalette
- Ouvertures intégrées pour le déplacement sous les chariots élévateurs
- Préparé pour l'ancrage au sol (kit de fixation en option)
- Les équipements sont livrés déjà complètement montés



Code article 36471

Type	L x P x H (mm)	 1)	 2)	Code article
Dépôt PE	3200 x 1750 x 2170	1000	3600	36471
Kit de fixation pour ancrage au sol				31859



Aperçu général : Récipients de sécurité

Bidons avec bec doseur



tôle d'acier
page 478



PE
page 478

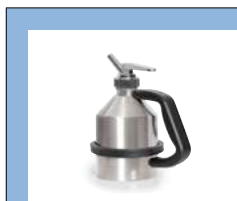

acier inoxydable
page 478



acier inoxydable
page 480

Bidons de transport



tôle d'acier
page 478



PE
page 478

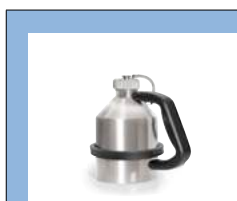

acier inoxydable
page 478

Bidons de remplissage



PE
page 481

Bidon de dosage



tôle d'acier
page 479



acier inoxydable
page 479

Jerrican de transport



tôle d'acier
page 479



acier inoxydable
page 479

Réipients de nettoyage



tôle d'acier
page 484

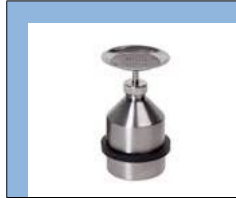

acier inoxydable
page 484



PE
page 484



tôle d'acier
page 484

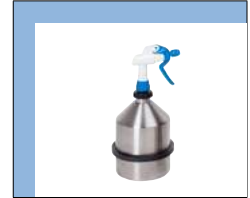

acier inoxydable
page 484



Tôle d'acier
page 484



acier inoxydable
page 484

Réipient collecteur et d'élimination des déchets



tôle d'acier
page 485



acier inoxydable
page 485

Collecteur pour cigarettes



PE
page 485



PE
page 485





Code article 23129

Code article 23130

Code article 23131

Récipients de sécurité en acier, acier inoxydable et polyéthylène

- En acier galvanisé avec revêtement supplémentaire en jaune de sécurité, en acier inoxydable ou en polyéthylène
- L'anneau de protection en plastique protège le corps robuste du pot contre les dommages (uniquement pour les versions en acier et en acier inoxydable)
- Pare-flammes intégré et amovible (uniquement pour les versions en acier et en acier inoxydable)
- Y compris Étiquettes de marquage avec symboles et notices d'avertissement

Pots de stockage et de transport

- Bouchon à vis étanche
- Serrure sécurisée contre la perte (uniquement pour les versions en acier et en acier inoxydable)

Bidons avec bec doseur

- Robinet doseur de précision convivial en acier inoxydable (1.4301) avec ventilation et joint en PTFE
- Doseur de précision réglable sur tous les côtés



Code article 23126

Code article 23127

Code article 23128



Code article 40084



Code article 40083



Code article 40095



Code article 40094

Type	Capacité			Capacité		
	1 L Ø x H (mm)	2 L Ø x H (mm)	5 L Ø x H (mm)	1 L Code article	2 L Code article	5 L Code article
Bidon de sécurité tôle d'acier	132 x 181	158 x 226	178 x 336	23129	23130	23131
Bidon de sécurité acier inoxydable	132 x 181	158 x 226	178 x 336	40081	40082	40083
Bidon de sécurité PE	100 x 150 x 200	100 x 150 x 280		40093	40094	-
Bidon de sécurité tôle d'acier	132 x 215	158 x 260	178 x 370	23126	23127	23128
Bidon de sécurité acier inoxydable	132 x 215	158 x 260	178 x 370	40084	40085	40086
Bidon de sécurité PE	100 x 150 x 230	100 x 150 x 310		40095	40096	-
Entonnoir galvanisé				23132	23132	23132
Entonnoir				36486	36486	36486

Récipients de sécurité | acier, acier inoxydable



Code article 36478



Code article 36479

Récipients de sécurité en acier ou acier inoxydable

- Fabriqué en acier galvanisé avec un revêtement supplémentaire en jaune sécurité ou en acier
- Joints d'étanchéité en NBR
- Y compris Étiquettes de marquage avec symboles et notices d'avertissement
- Soupape de ventilation pour une vidange uniforme et rapide

Pots de stockage et de transport

- Agrément de l'ONU pour le transport de substances liquides des groupes d'emballage I, II et III (UN 3A1/X/250/...)
- Ø d'ouverture env. 43,5 mm avec bouchon à vis en aluminium
- Montés en série avec tuyau de sortie en plastique flexible (env. 20 mm de Ø)
- Le tuyau de sortie est stocké dans le conteneur à l'abri de la saleté

Bidon de sécurité avec robinet de remplissage

- Le robinet de remplissage avec levier de commande pratique permet de remplir des récipients plus petits



Code article 36480



Code article 36481



Code article 36482



Code article 36484



Code article 36485

Type	Capacité		Capacité	
	10 L L x P x H (mm)	20 L L x P x H (mm)	10 L Code article	20 L Code article
Jerrycan de transport tôle d'acier	170 x 340 x 280	170 x 340 x 470	36478	36479
Jerrycan de transport acier inoxydable	170 x 340 x 280	170 x 340 x 470	36480	36481
Jerrycan de dosage tôle d'acier avec robinet de remplissage	170 x 445 x 280	170 x 445 x 470	36482	36483
Jerrycan de dosage acier inoxydable avec robinet de remplissage	170 x 445 x 280	170 x 445 x 470	36484	36485
Entonnoir			36486	36486



Récipients de sécurité en acier inoxydable

- En acier inoxydable 1.4401
- Joints en PTFE
- Pare-flamme extracible en acier inoxydable
- Forme ergonomique pour travailler en toute sécurité
- Le doseur de précision est orientable dans toutes les directions
- Avec ventilation et soupape de surpression



Code article 14745

Code article 14746

Code article 14747



Code article 14757

Code article 14758

Code article 14759

				Capacité		
Type	1 L Ø x H (mm)	2 L Ø x H (mm)	5 L Ø x H (mm)	1 L Code article	2 L Code article	5 L Code article
Bidon de sécurité acier inoxydable	115 x 210	145 x 280	145 x 445	14745	14746	14747

				Capacité		
Type	5 L L x P x H (mm)	10 L L x P x H (mm)	20 L L x P x H (mm)	5 L Code article	10 L Code article	20 L Code article
Jerrycan de sécurité acier inoxydable	234 x 402 x 126	240 x 430 x 240	175 x 380 x 495	14757	14758	14759



Code article 36489

Bidons de remplissage en PE

- Dosage sûr, propre et pratique des liquides pendant l'utilisation
- Récipients résistants aux chocs, aux produits chimiques et stabilisés vis à vis des U.V
- Avec 2 sorties à visser de différentes tailles
- 18 autocollants inscriptibles en 9 couleurs de signalisation et une étiquette de sécurité multilingue pour l'étiquetage du contenu conformément au GHS.
- Avec des poignées stables pour une manipulation ergonomique.
- Disponibles en volumes de 2, 5 ou 10 litres chacun



Code article 36487

Code article 36488

Code article 36489



Type	L x P x H (mm)	Capacité (l)	Code article
Bidon de remplissage PE	140 x 413 x 316	2,00	36487
Bidon de remplissage PE	173 x 413 x 416	5,00	36488
Bidon de remplissage PE	260 x 413 x 523	10,00	36489



Récipients de sécurité | acier inoxydable



Bidons de transport

Bidons filtrants de transport

- Récipient de sécurité en acier inoxydable
- Protection contre les explosions grâce à des soupapes de surpression et un pare-flamme
- Haute résistance aux fluides, en acier inoxydable 1.4571 de haute qualité
- Joints en PTFE pour une grande résistance
- Pare-flamme amovible en tissu d'acier inoxydable

Bidons doseurs

- Avec doseur de précision à fermeture automatique, orientable dans tous les sens
- Avec soupape de surpression automatique et aération

Bidons de transport

- Avec capuchon à visser (protégé contre la perte par un arbre flexible)
- Avec autorisation de transport UN (GGVSEB / ADR / RID / IMDG-Code / ICAO-TI)
- Approuvé pour toutes les matières dangereuses (groupe d'emballage X) : UN 1A1/X2.0/400...



Bidon filtrant avec bec doseur



Bidons filtrants de transport



Code article 16790

Type	Capacité		
	1 L Ø x H (mm)	2 L Ø x H (mm)	5 L Ø x H (mm)
Bidon de sécurité acier inoxydable	111 x 235	131 x 295	165 x 405
Bidon de transport acier inoxydable	110 x 235	130 x 295	165 x 400
Robinet doseur de précision	16787	16787	16787
Entonnoir	16790	16790	16790

Type	Capacité		
	5 L L x P x H (mm)	10 L L x P x H (mm)	20 L L x P x H (mm)
Jerrycan de sécurité acier inoxydable	130 x 200 x 310	130 x 280 x 380	-
Jerrycan de transport acier inoxydable	130 x 200 x 310	130 x 280 x 380	175 x 345 x 470
Robinet doseur de précision	16788	16788	16788
Entonnoir	16791	16791	16791



Bidon filtrant avec bec doseur

Jerrycans de sécurité pour le remplissage

- Compensation manuelle de surpression et de vacuum avec une soupape d'aération séparée
- Robinet à fermeture automatique
- Utilisable couchée

Fûts de sécurité debout en acier inoxydable - pour usage interne

- grande stabilité
- Robinet de distribution / doseur à fermeture automatique
- Soupape de surpression dans le bouchon à vis
- Indicateur de niveau comme tuyau en PFA, contrôle optique du contenu pendant le remplissage et le retrait
- Conteneur empilable de 25 litres



Récipients



Code article 16796

Type	Capacité				Capacité			
	5 L L x P x H (mm)	10 L L x P x H (mm)	20 L L x P x H (mm)	25 L L x P x H (mm)	5 L Code article	10 L Code article	20 L Code article	25 L Code article
Bidon de dosage avec robinet de distribution et ventilation	130 x 200 x 310	130 x 280 x 380	175 x 345 x 470		16779	16780	16780	-
Fût de sécurité		260 x 260 x 350			-	16782	-	-
Fût de sécurité		260 x 260 x 350		315 x 315 x 530	-	16783	-	16785
Fût de sécurité		260 x 260 x 350		315 x 315 x 530	-	16784	-	16786
Robinet de distribution à fermeture automatique 1 1/2 po pour bidons de remplissage					16796	16796	16796	-
Entonnoir en acier inoxydable (pour 10 et 25 litres)					-	16789	-	16789





Récipient de nettoyage en tôle d'acier, en acier inoxydable ou en PE

Humidificateur économique

- Pour humidifier en toute sécurité les chiffons et les éponges
- Mécanisme de pompage facile à utiliser avec plateau d'abreuvement en acier inoxydable monté sur ressort
- Prélèvement économique, le liquide résiduel retourne dans le récipient
- Protection par la réduction des vapeurs produites
- Protection contre les retours de flamme grâce à un pare-flamme intégré

Bidons pulvérisateurs

- Vaporiser les surfaces à nettoyer avec parcimonie et de manière dosée
- Embout de pulvérisation pratique et pompe intégrée en plastique
- Embout de pompe avec rallonge à visser
- Récipient avec barre de protection

Matériau

- Acier galvanisé, revêtement jaune de sécurité supplémentaire avec anneau de protection en plastique
- Acier inoxydable de haute qualité (1.4404) avec anneau de protection en plastique
- Polyéthylène robuste à haute résistance



Code article 40445



Code article 40446



Code article 40447



Code article 40448



Code article 40097



Code article 40098



Code article 23139



Code article 23137

Type	Capacité			Capacité		
	2 L Ø x H (mm)	5 L Ø x H (mm)	8 L Ø x H (mm)	2 L Code article	4 L Code article	8 L Code article
Bidon d'établi en tôle d'acier	Ø 264 x 95	Ø 264 x 146	-	40445	40446	-
Bidon d'établi en acier inoxydable	Ø 264 x 95	Ø 264 x 146	Ø 255 x 264	40447	40448	40449
Panier en acier inoxydable	Ø 222			-	-	40450

Type	Capacité		Capacité	
	1 L Ø x H (mm)	2 L Ø x H (mm)	1 L Code article	2 L Code article
Récipient de sécurité humecteurs tôle d'acier	178 x 200	178 x 290	23133	23134
Récipient de sécurité humecteurs acier inoxydable	178 x 200	178 x 290	23135	23136
Récipient de sécurité humecteurs PE	120 x 115 x 265	145 x 155 x 265	40097	40098
Bidon vaporisateur tôle d'acier	165 x 300	190 x 345	23137	23138
Bidon vaporisateur acier inoxydable	165 x 300	190 x 345	8628	23139



Code article 23156



Code article 23158



Code article 23159



Code article 23161



Code article 40235



Code article 40237

Poubelle déchets inflammables en tôle d'acier, en acier inoxydable ou en PE

Poubelle déchets inflammables

- Collecte sûre des chiffons imbibés de solvants et autres déchets
- Réduisent les fuites de vapeur au minimum
- Ouverture sûre grâce à une pédale de grande taille avec surface antidérapante
- Protection contre les incendies naissants grâce au couvercle à fermeture automatique
- Bord du fond avec ouvertures d'aération, l'inflammation spontanée du contenu est évitée
- Récipient soudé étanche aux liquides, protection contre les fuites de liquides
- Certifié FM
- Bac au choix en tôle d'acier galvanisée avec revêtement par poudre rouge ou en acier inoxydable

Poubelle déchets inflammables

- Fabriqué en acier inoxydable
- Réduisent les fuites de vapeur au minimum
- Ouverture sûre grâce à la pédale, couvercle à fermeture automatique

Cendrier de sécurité sur pied

- En polyéthylène robuste et résistant aux intempéries
- Les cigarettes jetées s'éteignent rapidement, car l'ouverture étroite minimise l'apport d'oxygène
- Le centre de gravité bas garantit une grande stabilité
- Plaque d'extraction incluse, récipient intérieur en aluminium facile à retirer pour recueillir les cendres et les restes de cigarettes
- Cèillet intégré pour la protection contre le vent et le vol
- Possibilités de fixation au sol et de lestage, par exemple avec du sable

Type	L x P x H (mm)	Capacité (l)	Matériel		
			Tôle d'acier	Acier inoxydable	PE
			Code article	Code article	Code article
Poubelle déchets inflammables tôle d'acier	385 x 382 x 429	20	39379	40099	-
Poubelle déchets inflammables tôle d'acier	441 x 440 x 490	35	23156	23159	-
Poubelle déchets inflammables tôle d'acier	493 x 495 x 536	50	23157	23160	-
Poubelle déchets inflammables tôle d'acier	535 x 535 x 577	65	23158	23161	-
Cendrier gris	430 x 430 x 1140	15	-	-	40235
Cendrier noir	430 x 430 x 1140	15	-	-	40237

Aperçu : manipulation des matières dangereuses

Stockage et manipulation de bouteilles de gaz

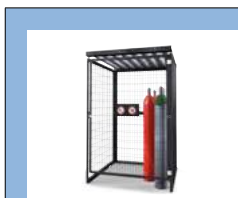

**Box - Casier de stockage
bouteilles de gaz**
page 489



**chariot-pour-bouteille-
de-gaz**
page 488

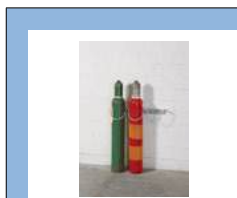

**Support de bouteilles de
gaz**
page 488

Accessoires de protection pour fût



Entonnoir pour fûts
page 490

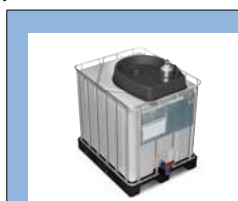

Entonnoir pour IBC
page 491

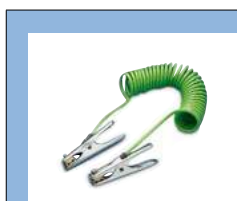

Câble de terre
page 492



Clé pour fûts
page 492



Robinet pour fûts
page 493

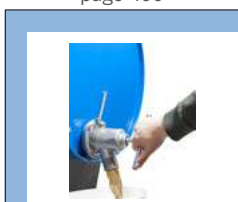

Outils pour fûts
page 493



Indicateur de niveau
page 493



Souape de fût
page 493

systèmes de collecte



Conteneurs empilables
page 496

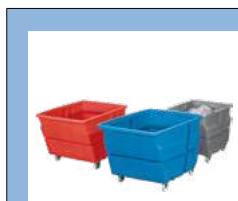

Récipient multi-usage
page 497



Chariot basculante
page 498



Conteneur à roulettes
page 499

Transport de fûts



Roule-fût
page 500



pince pour fût
page 502



Pincés à préhension
page 501



Lève-fût
page 504



Retourneur de fûts
page 502

Pompe



Pompe pour bidon
page 494



Pompes vide-fûts
page 495

System de protection contre les collisions

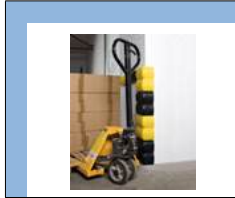

**Profils de protection
muraux**
page 506



Protection pour piliers
page 506

Bac à sable/sel



sans ouverture d'écoulement
page 507



avec ouverture d'écoulement
page 507

Gestion des fuites

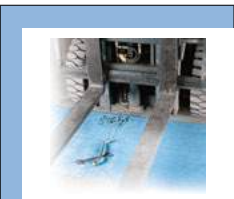

Absorbants pour huiles
page 508



Absorbants universels
page 509



Absorbants spéciaux
page 510



Absorbants box mobile
page 511

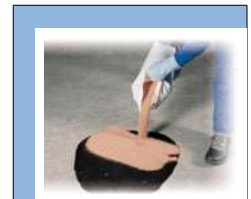

Granulés
page 512



Tapis étanches
page 513

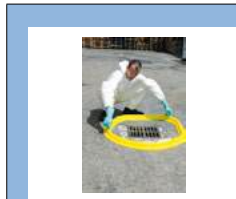

barrières
page 513



Manipulation des bouteilles de gaz



Code article 13265

Supports muraux pour bouteilles de gaz

- Acier, galvanisé avec chaîne de sécurité
- Pour les bouteilles de gaz Ø 140, 230 et 320 mm
- En polyéthylène incl. sangle
- Pour les bouteilles de gaz d'un Ø compris entre 140 et 320 mm

Chariot pour bouteille de gaz

- Pour le transport en toute sécurité d'une bouteille de gaz (jusqu'à Ø 320 mm)
- Comprend une sangle pour maintenir le bouteille en place
- Caoutchouc plein roues, roue – Ø 200 mm
- Charge: 80 kg

Palette de bouteilles de gaz en polyéthylène

- Pour jusqu'à 4 bouteilles de gaz (diamètre 230 mm)
- Transport sécurisé avec un chariot élévateur à fourche
- Chaîne de sécurité incluse pour une fixation supplémentaire au chariot élévateur à fourche
- Charge 300 kg



Code article 13266



Code article 13267



Code article 13253



Code article 12793

Type	L x P x H (mm)	Bouteilles de diamètre	Nombre de bouteilles			
			1x	2x	3x	4x
			Code article	Code article	Code article	Code article
Support mural pour bouteilles de gaz	192 x 131 x 60	140	13255	13254	13253	-
Support mural pour bouteilles de gaz	280 x 175 x 60	230	18162	12793	14699	-
Support mural pour bouteilles de gaz	372 x 221 x 60	320	13252	13251	-	-
Chariot pour bouteille de gaz	495 x 627 x 1110	230	13266	-	-	-
Chariot pour bouteille de gaz, avec roue de support	495 x 800 x 1110	jusqu'à 320	13265	-	-	-
Support de transport pour bouteilles de gaz	1120 x 600 x 1100	230	-	-	-	13267

Casier de stockage pour bouteilles de gaz



Casier de stockage pour bouteilles de gaz

Testé et sécurisé

- Un stockage sûr et conforme au règlement de bouteilles de gaz comprimé à l'extérieur

Construction

- En acier robuste avec grille en maille
- Toiture en tôle d'acier profilée
- Galvanisé avec revêtement époxy supplémentaire en gris (RAL 7016) pour une protection optimale contre la corrosion
- Porte battante verrouillable
- Livré démonté, avec notice de montage

Modèle de capacité de stockage 38715 :

- 25 bouteilles de gaz de 50 litres chacune

Modèle de capacité de stockage 38716 :

- 50 bouteilles de gaz de 50 litres chacune

Étagère empilable

- Construction galvanisée robuste
- Jusqu'à 2 étagères peuvent être empilées les unes sur les autres
- Capacité de charge 500 kg

Code article 38715



Code article 38716

Type	L x P x H (mm)	Code article
Casier de stockage pour bouteilles de gaz, 1 porte	1430 x 1410 x 2210	38715
Casier de stockage pour bouteilles de gaz, 2 portes	2760 x 1410 x 2210	38716
Étagère empilable	1440 x 1040 x 750	8615



Entonnoir pour fûts | PE, tôle d'acier



Code article 2729

Entonnoir en polyéthylène ou en tôle d'acier

- Boîtes et les filtres peuvent être placés sur une surface cannelée pour la vidange
- Le couvercle (en option) protège contre la contamination
- Pour fût de 200 litres

Avec parois latérales

- Recouvre toute la surface du fût
- La surface profilée favorise un remplissage propre sans éclaboussure
- Le couvercle (en option) protège contre la contamination et peut être verrouillé
- Pour fût de 200 litres, en acier, PE, à bonde ou à ouverture totale

En acier

- Pour le remplissage en toute sécurité des fûts de 200 litres ayant une bonde de 2"
- Capacité de 30 litres emplissage rapide de liquide dans le fût



Code article 11308



Code article 2732



Code article 12125

Type	Ø x H (mm)	Capacité (l)	sans tamis / avec tamis	
			Code article	Code article
Entonnoir pour fûts PE	Ø 590 x 115	5	2729	2730
Entonnoir pour fûts PE avec couvercle	Ø 605 x 145	5	2731	2732
Entonnoir pour fûts PE conductrice avec couvercle	Ø 605 x 145	5	40076	40077
Entonnoir pour fûts PE	Ø 690 x 190	22	11308	11309
Entonnoir pour fûts PE avec couvercle	Ø 690 x 230	22	11310	11311
Entonnoir pour fûts PE conductrice avec couvercle	Ø 690 x 190	22	23117	23119
Entonnoir pour fût en acier	Ø 650 x 135	30	12125	-



Entonnoir pour IBC en PE

- Entonnoir à poser sur les IBC de 1000 litres standard
- Pour sécuriser le versement des liquides
- Cône de réception du liquide avec surfaces de pose latérales
- Diamètre de l'ouverture : environ 100 mm (version ronde)

Version angulaire

- Large ouverture (Ø 145mm) avec raccordement intégré 2"
- Cône de réception du liquide avec surfaces de pose latérales
- Rangement pour couvercles de IBC

Couvercle de remplissage de sécurité

- Les couvercles de soutirage protègent efficacement des salissures
- Retient efficacement les égouttures
- Pour les fûts de 200 litres à bonde en acier
- Avec ouvertures pour bondes 3/4" et 2", par exemple pour des pompes ou des témoins de remplissage, etc

Plateforme de soutirage

- Protection contre les égouttures
- Pour les fûts de 200 litres à bonde en acier
- Avec ouvertures pour bondes 3/4" et 2"

Code article 40078



Code article 13303



Code article 13305



Code article 40079

Type	L x P x H (mm)	Volume maximal de remplissage	Code article
Entonnoir pour IBC en PE version ronde	690 x 820 x 200	30,00	40078
Entonnoir pour IBC en PE version angulaire	790 x 730 x 175	15,00	40079
Entonnoir pour IBC en PE version angulaire en polyéthylène conductrice	790 x 730 x 175	15,00	40080
Couvercle de remplissage	NaN x NaN x 40		13303
Plateforme de soutirage de sécurité PE	600 x 900 x 400		13305
Plateforme de soutirage PE conductrice	600 x 900 x 400		23140



Câble de terre et ouvre-fûts



Code article 19307



Code article 19349



Code article 40072



Code article 40075



Code article 19303



Code article 19306



Code article 2781



Code article 2780



Code article 10055



Code article 19302

Câble de terre

Évite les explosions dues aux étincelles ou aux charges statiques

- Validation ATEX II 1GD T6
- Faible résistance électrique et haute résistance mécanique
- Gaine résistante aux produits chimiques et à l'abrasion
- Version ATEX avec pinces en inox
- Câble de mise à la terre spiralé d'une longueur de 3 ou 5 m

Pinces en acier inoxydable testées ATEX en 2 tailles optionnelles

- Type MD (service moyen, angle d'ouverture env. 15 mm) - pour fûts, conteneurs jusqu'à 200 litres
- Type HD (robuste, grand angle d'ouverture d'environ 40 mm) - pour les composants de système plus grands, fûts et conteneurs à partir de 200 litres, etc.

Ouvre-fûts

Fonte

- Convient à la majorité des bondes

Bronze

- Adapté à tout type de fûts courants
- Conception compacte, évite la formation d'étincelle

Acier

- Convient à tous les couvercles à bonde courants
- La longueur du levier facilite l'ouverture

Plastique

- Adapté aux couvercles à bonde 3/4" et 2", ainsi qu'aux couvercles en plastique DIN 51 et DIN 61

Ouvre-fût en croix

- En acier peiné
- Pour ouvrir sans effort les fermetures courantes de fût selon le principe du croisillon à roue

Câble de terre et de jonction à spirale	Version MD		Version HD			
	Code article	Code article	Code article	Code article	Code article	Code article
ATEX	oui	oui	oui	oui	no	no
Longueur (mm)	3000	5000	3000	5000	3000	5000
avec 1x pince en acier inoxydable, 1x œillet	19307	19308	40072	40073	19303	19304
avec 2x pince en acier inoxydable	19348	19349	40074	40075	19305	19306

Ouvre-fûts	Code article	Code article	Code article	Code article	Code article	Code article
en fonte	2781	Bronze	Bronze	Acier	Plastique	Acier croisé
		2780	12033	10055	9701	19302



- Convient pour le remplissage de produits chimiques corrosifs
- Fabriqué en polypropylène - haute résistance à de nombreux acides et alcalis

Code article 2774



- Convient pour le remplissage, entre autres de produits à base d'huile minérale, d'alcools, de solvants inflammables, etc.
- Fabriqué en acier inoxydable / aluminium

Code article 40070



- Convient pour le remplissage de liquides même à forte viscosité, par exemple les produits à base d'huile minérale, ainsi que les alcools et les solvants inflammables
- Fabriqué en acier inoxydable / aluminium

Code article 40071

Outils pour fûts

- Ouverture et vidange des fûts, avec filetage 2"
- Vidange complète du fût en position horizontale



Indicateur de niveau

- Avec le capuchon de protection, l'évent de ventilation intégré indique lorsque le fût est presque plein

Code article 18094



Indicateur de niveau

- Laiton
- Adapté aux robinets pour fûts de 3/4"
- Niveau du fût en position horizontale est visible

Code article 2776



Indicateur de niveau avec échelle de volume

- Convient à tous les fûts standard de 60 et 200 litres avec bonde de 3/4 po
- Pour les liquides non corrosifs

Code article 13299



Évent pour fûts en laiton avec un filetage de 2"

- Compense la pression lors des manipulations (pompage, vidanges)
- Ouverture du clapet de pression à 0,35 bar

Code article 2777

Robinet en acier inoxydable avec filetage de 3/4"

- Fermeture automatique avec pare-flamme et joint PTFE
- Position de soutirage réglable
- Pour les liquides corrosifs
- Comprend les raccords



Code article 2797

Robinet en laiton avec filetage de 3/4"

- Fermeture automatique avec pare-flamme et joint PTFE
- Pour les liquides non corrosifs < 30 SAE
- Comprend les raccords



Code article 2799

Robinet à revêtement fin en acier inoxydable avec filetage 3/4"

- Fermeture automatique avec joint PTFE
- Position de soutirage réglable
- Pour les liquides agressifs



Code article 2795

Robinet en laiton avec filetage de 3/4"

- Fermeture automatique avec pare-flamme et joint PTFE
- Pour les liquides dangereux



Code article 2798

Robinet de sécurité en laiton avec filetage de 2"

- Fermeture automatique avec pare-flamme et joint PTFE
- Pour liquides visqueux > 30 SAE



Code article 2800

Robinet doseur de précision en fonte de zinc pour récipient 3/4 po

- Fermeture automatique avec pare-flammes et joint en plastique pour liquides alcalins et huiles minérales huiles



Code article 2796



Pompe pour bidon

Pompes vide-fûts

- Pour acides faibles, alcalis et liquides pétrochimiques
- Vidange des bidons et des petits fûts jusqu'à 60 litres.
- Convient pour le filetage de conteneur de 64 mm de Ø (BSI)
- Pièces en contact avec le produit en PP, PE et FKM

Pompe à solvant

- Pièces en contact avec le produit en acier inoxydable (1.4301) et PTFE
- Filetage de raccordement fin de 2 po, convient aux récipients d'une capacité allant jusqu'à 60 litres avec filetage R 2 po.
- Adaptateur pour conteneurs standard comme accessoire

Commande à pédale

- Tube plongeur réglable en continu jusqu'à la profondeur du fût.
- Pour des fûts d'une profondeur allant jusqu'à 220 litres

Commande manuelle

- Coude de sortie avec robinet d'arrêt en acier inoxydable/PTFE.

Pompe manuelle universelle

- Le tuyau d'aspiration s'adapte chaque fois à la hauteur du récipient de manière automatique
- Y compris Bouchon universel pour ouvertures de conteneurs de 30-70 mm de Ø
- Tuyau de pompage en PP
- Au choix, avec coude de sortie ou avec tuyau (PVC) de 1,5 m de longueur et robinet d'arrêt (PP/PE).
- Pompe à pédale pour conteneurs d'une capacité allant jusqu'à 120 litres.
- Mini pompe en PP pour les conteneurs d'une capacité allant jusqu'à 10 litres, avec bouchon universel pour l'ouverture des conteneurs à partir de 20-36 mm de Ø.



Pompe pour fûts
en acier inoxydable, commande à pédale,
capacité : 20,00 l/min, filetage 2 po
Code article 16841

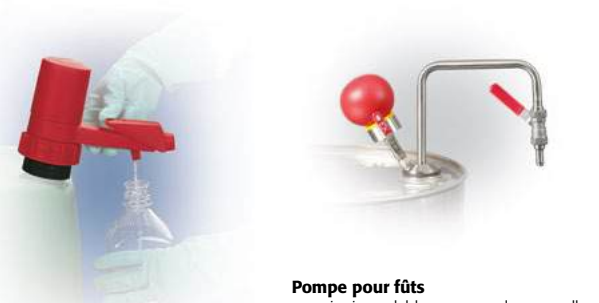

Pompe pour bidon
en PP, commande manuelle, pour acides
et bases légers, capacité : 8,00 l/min
Code article 16840

Pompe pour fûts
en acier inoxydable, commande manuelle,
pour liquides de grande pureté, solvants,
substances aromatiques, capacité : 10,00 l/
min
Code article 16842



Pompes vide-fûts avec commande manuelle



Mini pompe avec commande manuelle



Pompes vide-fûts avec commande à pédale

Modèle	Version	Ø de tuyau (mm)	Longueur du tube plongeur (m)	Capacité (l/min)	Code article
Pompe pour bidon PP	commande manuelle		1000	8	16840
Pompe pour fûts acier inoxydable	commande à pédale		950	20	16841
Pompe pour fûts acier inoxydable	commande manuelle		600	10	16842
Pompe pour bidon PP	commande manuelle	12	700	14	16849
Pompe pour bidon PP	commande manuelle	18	700	26	16870
Pompe pour bidon PP	commande manuelle	12	700	12	16872
Mini pompe PP	commande manuelle	10	450	4	16873
Pompe pour bidon PP	commande à pédale	15	700	20	16874
Pompe pour bidon PP	commande à pédale	22	900	30	16884
Pompe pour bidon PP	commande à pédale	12	700	12	16895

Accessoires

Adaptateur

Code article

16896



Pompe de fût en acier inoxydable

- Pour liquides inflammables
- Acier inoxydable 1.4301, joint en PTFE
- En option, avec tuyau de sortie ou coude
- Conducteur électrique et compatible avec les zones 0 et 1.
- Groupe d'explosif II A
- Tube d'immersion Ø 32 mm



Pompes de fût

- Avec coude de sortie (PP) ou tuyau de sortie en PVC avec robinet d'arrêt
- Tube d'immersion Ø 32 mm
- Joints PTFE
- Capacité de pompage jusqu'à 12 l/min.
- Pour fûts et réservoirs jusqu'à 60-1000 litres



Ensemble anti-statique

- Comprend : 3 câbles de connexion en cuivre à code couleur avec pinces de serrage (1 câble en cuivre de 1,30 m de long, 2 câbles en cuivre isolés de 3 m de long)

Code article° 2790



Pompe vide-fûts en PTFE

- Pour le remplissage de liquides de haute pureté
- Avec robinet d'arrêt
- Longueur du tube plongeur : 950 mm
- Tube plongeur de 32 mm de Ø
- Capacité de pompage : 0,4 l/levage

Code article 16927

Modèle	Versión	Profondeur d'immersion (mm)	Capacité de pompage (l/min)	Code article
Pompe pour fûts PP	tuyau de refoulement	500	0,20	16902
Pompe pour fûts PP	tuyau de refoulement coudé	500	0,20	16897
Pompe pour fûts acier inoxydable	tuyau de refoulement coudé	360	0,22	18908
Pompe pour fûts acier inoxydable	tuyau de refoulement	360	0,22	18909
Pompe pour fûts PP	tuyau de refoulement	650	0,23	16915
Pompe pour fûts PP	tuyau de refoulement coudé	650	0,23	16898
Pompe pour fûts PP	tuyau de refoulement	800	0,26	16916
Pompe pour fûts PP	tuyau de refoulement coudé	800	0,26	16899
Pompe pour fûts PP	tuyau de refoulement coudé	1000	0,30	18954
Pompe pour fûts PP	tuyau de refoulement	1000	0,30	18956
Pompe pour fûts PP	tuyau de refoulement	1250	0,30	16918
Pompe pour fûts PP	tuyau de refoulement coudé	1250	0,30	16900
Pompe pour fûts PP	tuyau de refoulement coudé	1500	0,30	18955
Pompe pour fûts PP	tuyau de refoulement	1500	0,30	18957
Pompe pour fûts acier inoxydable	tuyau de refoulement coudé	570	0,35	16923
Pompe pour fûts acier inoxydable	tuyau de refoulement	570	0,35	16925
Pompe pour fûts acier inoxydable	tuyau de refoulement coudé	910	0,56	16924
Pompe pour fûts acier inoxydable	tuyau de refoulement	910	0,56	16926

Modèle	Accessoires de	Matériau	Code article
Filetage pour fût	pompe pour fûts pp		16934
Filetage pour fût	pompe pour fûts acier inoxydable		16935
Filetage pour fût	tous les modèles		18963
Filetage pour fût	tous les modèles		18964
Bouchon pour fût	tous les modèles		16936





Bac gerbable en polyéthylène
Collecte et mise à disposition de produits stockés et recyclables de manière sûre et peu encombrante

- Fabriqué en polyéthylène résistant
- Stockage de récipients contenant par exemple des acides, des alcalis, des huiles, des solutions de nettoyage ininflammables, etc.
- Haute résistance à de nombreux acides, alcalis et fluides agressifs.
- Charge utile 500 kg
- Résistant aux intempéries et facile à nettoyer
- Faible poids spécifique
- Facile à déplacer de tous les côtés à l'aide d'un transpalette ou d'un chariot élévateur.

Bacs gerbables



Code article 22539



Code article 22548



Code article 22540



Code article 22557

Type	L x P x H (mm)	1)	Couleur		
			Gris	rouge	bleu
			Code article	Code article	Code article
Bac gerbable PE	800 x 500 x 500	90	22536	22537	22539
Bac gerbable PE	1000 x 800 x 600	260	22540	22541	22543
Bac gerbable PE	1200 x 800 x 600	300	22548	22549	22551
Bac gerbable PE	1200 x 1000 x 600	400	22556	22557	22559

1) capacité (litre)



Réceptient multi-usage en polyéthylène
Collecte, trie, stocke et prépare des matériaux recyclables et consommables

- Construction de grande qualité, de forme stable et robuste
- Manipulation facile, faible poids propre
- Facile à nettoyer

Modèle à roulette

- Transport facile et manuellement
- 2 roue de guidage et 2 fixes (incl. frein), roue-Ø 125mm



Code article 32034



Code article 32043



Code article 32035



Code article 32045

Type	L x P x H (mm)	1)	Couleur		
			Gris	rouge	bleu
			Code article	Code article	Code article
Réceptient multi-usage avec roulettes	825 x 1240 x 900	600,00	32034	32035	32037
Réceptient multi-usage en PE	1030 x 1340 x 900	800,00	32042	32043	32045

1) capacité (litre)





Benne basculante en polyéthylène

Collecte et prépare des matériaux et des matières auxiliaires

- Grandes roues fixées (Ø 200 mm) et roues de guidages blockables (Ø 125 mm)
- Facile à vider, déversement sur l'essieu des roues fixées
- Capacité de charge :
Capacité 300 L et 500 L = 150 kg
Capacité 750 L et 1000 L = 250 kg

Code article 13067



Code article 23073



Code article 15483



Code article 15486 + 22812



Code article 23074

Type	L x P x H (mm)	Capacité (litre) ¹⁾	Couleur		
			Gris	rouge	bleu
			Code article	Code article	Code article
Chariot basculante PE	920 x 1320 x 625	300	23073	23072	23070
Chariot basculante PE	960 x 1440 x 825	500	15484	15483	13066
Chariot basculante PE	1150 x 1560 x 925	750	15487	15486	13067
Chariot basculante PE	1170 x 1590 x 1100	1000	23077	23076	23074
Couvercle PE pour chariot/benne basculante 300 L	960 x 1380 x 395		23078	-	-
Couvercle PE pour chariot/benne basculante 500 L	990 x 1510 x 550		22810	-	-
Couvercle PE pour chariot/benne basculante 750 L	1170 x 1635 x 550		22812	-	-
Couvercle PE pour chariot/benne basculante 1000 L	1200 x 1655 x 610		23079	-	-

1) capacité (litre)



Benne basculante en polyéthylène

Collecte et prépare des matériaux et des matières auxiliaires

- Passages de fourches intégrés
- En option: avec des roues fixées
- En désactivant le système d'arrêt, le basculement est déclenché.
- Un mécanisme à ressort limite le basculement à 90 °, protection des bennes contre les endommagements
- Capacité de charge :
Capacité 300 L et 500 L = 150 kg
Capacité 750 L et 1000 L = 250 kg

Code article 13064



Code article 23083



Code article 13062



Code article 23086



Code article 23095

Type	L x P x H (mm)	1)	Couleur		
			Gris	rouge	bleu
			Code article	Code article	Code article
Benne basculante PE sans roulettes	920 x 1420 x 590	300	23083	23082	23080
Benne basculante PE sans roulettes	960 x 1530 x 790	500	15490	15489	13061
Benne basculante PE sans roulettes	1150 x 1650 x 890	750	15496	15495	13062
Benne basculante PE sans roulettes	1170 x 1660 x 1060	1000	23091	23090	23088
Benne basculante PE avec roulettes	920 x 1420 x 625	300	23087	23086	23084
Benne basculante PE avec roulettes	960 x 1530 x 830	500	15493	15492	13063
Benne basculante PE avec roulettes	1150 x 1650 x 925	750	15499	15498	13064
Benne basculante PE avec roulettes	1170 x 1660 x 1095	1000	23095	23094	23092
Couvercle PE pour chariot/benne basculante 300 L	960 x 1380 x 395		23078	-	-
Couvercle PE pour chariot/benne basculante 500 L	990 x 1510 x 550		22810	-	-
Couvercle PE pour chariot/benne basculante 750 L	1170 x 1635 x 550		22812	-	-
Couvercle PE pour chariot/benne basculante 1000 L	1200 x 1655 x 610		23079	-	-

1) capacité (litre)





Code article 23262

Transport sécurisé et facile des fûts

Roule-fût en polyéthylène

- Idéal pour les fûts en acier de 200 litres et les fûts en plastique de 220 litres.
- Étanche aux liquides et résistant à la corrosion
- 2 roulettes pivotantes et 2 roulettes fixes en polyamide (Ø 80 mm)
- Plancher profilé, grande stabilité pendant le transport

Roule-fût

- 4 roues de polyamide (Ø 75 x 25 mm)
- Pour fûts (volume 200 litres)

Chariot pour fûts en acier

- Ramassage et transport sans effort des fûts
- Pas de basculement ou de conduite sous le baril plein nécessaire
- Pour fûts acier et plastique de 60 à 220 litres
- Construction robuste en acier et en acier inoxydable avec revêtement en poudre de haute qualité
- En option dans une version électriquement conductrice pour une utilisation dans des zones potentiellement explosives (zones 1, 2 IIA, IIB)



Code article 23263



Code article 13333



Code article 40068

Type	L x P x H (mm)	 1)	Code article
Roule-fût PE	720 x 800 x 225	300	23262
Roule-fût PE avec timon	720 x 800 x 225	300	23263
Roule-fût PE avec tablier avec guidon	720 x 800 x 1025	300	23264
Roule-fût PE conductrice avec tablier avec guidon	720 x 800 x 1025	300	23265
Roule-fût acier	610 x 610 x 125	350	13333
Chariot pour fûts acier		350	40068
Chariot pour fûts acier		350	40069

1) capacité de charge (kg)

Retourne fût

- Version robuste galvanisée à chaud ou laquée.
- Levage, retournement et vidange faciles et sécurisés des fûts en acier.
- Plage de rotation du fût > 360°



Version avec collier de serrage

- Fût en acier verrouillable en position verticale et horizontale

Code article 19257

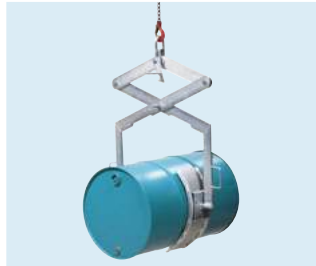

Version avec pince à fût

- Pour le transport vertical ou horizontal de fûts en acier de 200 litres
- Peut être verrouillé en position horizontale
- Les bidons peuvent être tournés dans la pince

Code article 2881



Retourne fût horizontal

- Pour le levage et le transport de fûts à moulure ou avec anneau de serrage de 200 litres.
- Avec dispositif de verrouillage

Code article 13309



Crochet de levage de fût

- Transport vertical ou horizontal
- Convient aussi pour soulever un fût couché

Code article 19262



Pincès à fûts verticales

- Pour le levage et le transport de fûts à moulures ou à collier de serrage de 200 litres
- Convient pour l'utilisation de fûts à conditionnement serré ou pour le chargement de fûts de sécurité et de récupération du code T.

Code article 2689



Pincès à fûts verticales

- Pour le levage et le transport de fûts à moulures ou à collier de serrage de 200 litres
- Convient parfaitement à l'utilisation de fûts étroitement conditionnés.

Code article 2691



Système de suspension pour fûts horizontaux

- Pour le levage et le transport de fûts horizontaux à moulure d'acier de 60 et 200 litres
- Structure de chaîne robuste avec 2 crochets de préhension spéciaux pour le levage des fûts

Code article 9877



Pince à fûts

- Pour le levage et le transport vertical de fûts en acier de 200 litres et de fûts en plastique à cerclage en L de 220 litres, hauteur de la caisse : 350 mm

Code article 13274

Type	Matériau	L x P x H (mm)	Charge (kg)	Code article
Retourne fût avec crochets	acier revêtement époxy	700 x 560 x 850	300	19257
Retourne fût avec dispositif de préhension à crochets	acier galvanisé	1080 x 550 x 850	300	2881
Pince à fûts horizontal	acier revêtement époxy	120 x 665 x 60	350	13309
Crochet de levage de fût	acier galvanisé et laqué	130 x 170 x 700	500	19262
Pince à fûts vertical	acier revêtement époxy	550 x 250 x 210	350	2689
Pince à fûts vertical	acier revêtement époxy	440 x 100 x 800	350	2691
Élingue	acier galvanisé		300	9877
Pince à fûts vertical	acier laqué		350	13274



Retourneur de fûts | pour chariots élévateurs



Code article 2542



Code article 2543



Code article 19260

Pince à fût pour un ou deux fûts

- Préhension sécurisée de fûts à moulure en acier et avec anneau de serrage.
- Hauteur réglable
- Le fût est immobilisé automatiquement lors de son déplacement sous le bord et du levage du pince à fût
- Le dispositif de préhension s'enclenche au bord du fût pendant le levage et se déverrouille automatique lorsque le fût est déposé

Crochet à fût

- pour des fûts à moulure en acier de 200 litres
- comme équipement hydrauliques pour chariots
- Le crochet entoure automatiquement le fût lorsqu'il est soulevé par le chariot élévateur
- Fixation au chariot élévateur par des vis à ailettes

Modèle	Matériau	L x P x H (mm)	Charge (kg)	Code article
Lève-fût pour 1 fût	acier revêtement époxy	710 x 890 x 975	350	2542
Lève-fût pour 2 fûts	acier revêtement époxy	1050 x 1080 x 975	700	2543
Lève-fût pour 1 fût	acier revêtement époxy	710 x 1100 x 160	350	19260

Retourneur de fûts

- Convient pour des diamètres de fût de 380 à 600 mm.
- Mors à prisme rotatif monté à l'avant, tout fût peut être serré au moyen d'un dispositif d'arrimage manuel.
- Chaîne de sécurité pour fixation au chariot élévateur
- Plage de rotation du fût : 180°, capacité de charge : 300 kg
- Passages de fourche : 170 x 70 mm, écartements de fourches : 630 mm

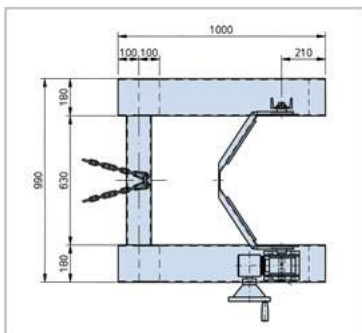

Retourneur de fûts comme accessoire pour chariot élévateur en acier
Code article 2880



Retourneur de fûts comme accessoire pour chariot élévateur en acier
Code article 19258

Retourneur de fûts avec chaîne sans fin pour fûts en acier de 200 litres.

- Commande facile à partir du siège de l'opérateur du chariot élévateur
- La chaîne sans fin permet de vider le fût rempli à n'importe quelle hauteur.
- Fixation au chariot élévateur à l'aide de vis de verrouillage
- Passages de fourche : 180 x 65 mm, écartements de fourches : 620 mm
- Plage de rotation du fût : > 360°, capacité de charge : 300 kg

Modèle	Matériau	L x P x H (mm)	Charge (kg)	Code article
Retourneur-fût	acier revêtement époxy	1055 x 1000 x 455	300	2880
Retourneur-fût avec chaîne	acier revêtement époxy	990 x 720 x 510	300	19258





Code article 13330

Lève-fût de type GH

- Convient pour les fûts avec rebord en acier de 200 litres
- Châssis réglable (largeur d'entrée de 720 à 1 390 mm)
- Manœuvres faciles et précises
- Mécanisme de préhension spécial à fermeture automatique

Lève-fût de type LE

- Adapté aux fûts à moulure en acier de 200 litres
- Chargement simple et facile des europalettes et des bacs de rétention
- Mécanisme de verrouillage spécial pour maintenir le fût au bord supérieur

Lève-fût avec dispositif de préhension

- Pour fûts à moulure en acier et fûts avec anneau de serrage en acier de 60 et 200 litres.
- Mécanisme de verrouillage spécial : le fût en acier est saisi par le bord supérieur et maintenu en toute sécurité.
- Mécanisme de préhension réglable, adaptation optimale aux différentes tailles de fûts et positions de préhension.
- Châssis facilement déplaçables par 2 roulettes fixes et 2 roulettes pivotantes.



Code article 19255



Code article 23271

Type	Châssis	Matériau	L x P x H (mm)	Charge (kg)	Code article
Lève-fût GH		acier revêtement époxy	900 x 1100 x 1885	350	19255
Lève-fût LE	large	acier revêtement époxy	980 x 810 x 1180	250	13330
Lève-fût avec dispositif de préhension	étroit	acier laqué	830 x 1140 x 1605	300	23266
Lève-fût avec dispositif de préhension	large	acier laqué	1200 x 1140 x 1605	300	2538
Lève-fût avec dispositif de préhension	large	acier laqué	1200 x 1100 x 2135	300	23271



Code article 2539

Lève-fût avec crochet

- 2 variantes pour fûts en acier de 200 litres ou universel pour tous les fûts en acier et en plastique de 200/220 litres.
- Crochet à fût à fermeture automatique
- avec pompe à pédale
- Facile à déplacer avec 2 roulettes fixes et 2 roulettes pivotantes (avec dispositif d'arrêt)
- Articles 14683, 2539 et 23276 pour fûts en acier de 200 l
- Articles 32016 et 32018 pour fûts en acier et en plastique de 200/220 l.

Lève-fût avec mors à prisme

- Pour le levage, le retournement, le mélange, le dosage, la vidange et le transport.
- Système de préhension avec mors à prisme rotatifs - idéal pour les fûts en plastique avec anneau en L et à couvercle de 60 à 220 litres, ainsi que pour les fûts à moulures en acier et avec anneau de serrage de 60 et 200 litres.
- Plage de rotation : > 360°
- Pompe à pédale pratique pour un levage ergonomique du fût.
- Abaisser le fût à l'aide d'une pédale séparée.
- Hauteurs de levage jusqu'à 1 400 mm (selon la version)
- Facile à déplacer, 2 roulettes pivotantes et 2 roulettes fixes (Roulettes pivotantes avec dispositif d'arrêt)



Code article 23276



Code article 2879

Type	Châssis	Matériau	L x P x H (mm)	Charge (kg)	Code article
Lève-fût avec pompe à pédale	étroit	acier revêtement époxy	830 x 1140 x 1605	300	14683
Lève-fût avec pompe à pédale	large	acier revêtement époxy	1200 x 1140 x 1605	300	2539
Lève-fût avec pompe à pédale	large	acier revêtement époxy	1200 x 1100 x 2135	300	23276
Lève-fût avec pompe à pédale	étroit	acier revêtement époxy	830 x 1140 x 1605	300	32016
Lève-fût avec pompe à pédale	large	acier revêtement époxy	1200 x 1140 x 1605	300	32018
Lève-fût avec mors à prisme	étroit	acier revêtement époxy	830 x 1140 x 1605	300	23290
Lève-fût avec mors à prisme	large	acier revêtement époxy	1200 x 1140 x 1605	300	23292
Lève-fût avec mors à prisme	large	acier revêtement époxy	1200 x 1100 x 2135	300	2879





Profils de protection muraux et d'angle



Protection pour piliers

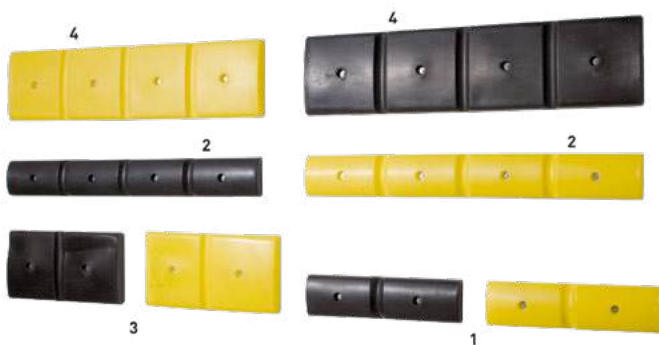

Sécurisation des voies de transport

Profils de protection muraux ou d'angle

- Permet d'éviter les dommages aux murs ou aux coins.
- Fabriqué en polyéthylène robuste
- Bonne résistance aux chocs même à des températures plus froides
- Amortissement du choc, par exemple, du dispositif de levage ; les dommages éventuels au dispositif de levage sont minimisés.
- Résistant à de nombreux produits chimiques agressifs
- Couleurs d'avertissement jaune/noir, résistant aux UV
- Jeu de 2 profilsés, y compris le matériel de montage

Protection pour piliers

- Protection des piliers, socles et poteaux situés à proximité immédiate des voies de transport.
- Fabriqué en polyéthylène robuste
- Bonne résistance aux chocs même à des températures plus froides
- Peut être montée plusieurs fois l'un sur l'autre, même la partie supérieure d'un pilier peut être protégée.
- Amortissement du choc, par exemple, du dispositif de levage ; les dommages éventuels au dispositif de levage sont minimisés.
- Couleurs d'avertissement jaune/noir, résistant aux UV
- Jeu de 2 profilsés, y compris le connecteur



Protection pour piliers

Type de profilé de protection	Type	L x P x H (mm)	Couleur	
			Jaune	noir
			Code article	Code article
Mur	mince 1	500 x 50 x 125	23096	23097
Mur	mince 2	1000 x 50 x 125	23098	23099
Mur	large 3	500 x 50 x 250	23100	23101
Mur	large 4	1000 x 50 x 250	23102	23103
Coin	mince 5	250 x 125 x 250	23104	23105
Coin	large 6	250 x 125 x 500	23106	23107
Piliers	160	360 x 360 x 500	23108	23109
Piliers	200	400 x 400 x 500	23110	23111
Piliers	240	440 x 440 x 500	23112	23113
Piliers	300	500 x 500 x 500	23114	23115

Emballage = 2



Bac à sable en polyéthylène

- Construction très stable, haute résistance aux chocs
- En option avec ouverture d'extraction
- Fabriqué entièrement en polyéthylène, durable et résistant à la corrosion
- Le couvercle peut être démonté facilement et sans outils
- Les conteneurs sont verrouillables (serrure non fournie)
- Disponible en gris clair avec des couvercles de différentes couleurs



Code article 13068



Code article 13366



Code article 13071

Capacité [en litre]

	100	200	400	550	700
Modèle	avec ouverture d'écoulement		avec ouverture d'écoulement	avec ouverture d'écoulement	
L x P x H (mm)	975 x 710 x 460	975 x 710 x 670	1270 x 785 x 780	1400 x 1070 x 750	1400 x 1070 x 930
Code article Jaune	13296	12495	12496	13068	13069
Code article Vert	13298	13301	13328	13368	13358
Code article Orange	13297	13300	13315	13369	13359

Capacité [en litre]

	100	200	400	550	700
Modèle	avec ouverture d'écoulement		avec ouverture d'écoulement	avec ouverture d'écoulement	
L x P x H (mm)	975 x 710 x 460	975 x 710 x 670	1270 x 785 x 780	1400 x 1070 x 750	1400 x 1070 x 930
Code article Jaune	13393	12497	11515	13070	13071
Code article Vert	13395	13307	13388	13365	13342
Code article Orange	13394	13306	13389	13366	13343

accessoires jeu de roulettes	100/200 litres	400 litres	550 litres
Code article	12498	12500	13072

accessoires pieds	100/200 litres	400 litres	550 litres
Code article	12499	12501	13073





Code article 11315

Absorbants pour huiles — hydrophobe, absorption efficace des huiles, les essences etc.

- Très forte résistance
- Adapté pour une utilisation fréquente et durable
- Résistance élevée aux abrasions, surface à faible peluchage
- Grande capacité d'absorption (jusqu'à 16 fois son poids)

Épaisseur du matériel

- Léger — pour les petites fuites et à un usage préventif
- Épais — pour les grosses fuites ou l'absorption des flaques
- Utilisation économique, avec les rouleaux et tapis perforés, utilisez uniquement le matériel nécessaire
- Pour les tapis de fût : risque de fuite — adhésion excellente entre surface du fût et liquide



Code article 9934



Code article 9930



Code article 9933

Type	Épaisseur du matériel	Absorption (l/VE)	L x l	Conditionnement (PU)	Code article
Rouleaux pré-découpés	léger	250	90 m x 40 cm	2	11315
Rouleaux pré-découpés	épais	250	45 m x 80 cm	1	9936
Rouleaux pré-découpés	épais	250	45 m x 40 cm	2	9937
Tapis	léger	136	46 cm x 40 cm	200	11327
Tapis	épais	129	46 cm x 40 cm	100	9934
Boudin		57	1,2 m x 75 mm	15	9930
Boudin		64	3 m x 75 mm	6	9931
Coussin		46	46 cm x 46 cm	10	9932
Coussin		35	25 cm x 25 cm	20	9933
Tapis pour fût	épais	42	Ø 560 mm	25	14367

Accessoires

	Code article
Pour les rouleaux de 40 cm de largeur avec rail de coupe	9905
Pour les rouleaux de 40 cm de largeur avec rail de coupe	9908
Pour les rouleaux de 80 cm de largeur, avec rail de coupe (également adapté pour le montage mural)	9909



Code article 11314



Code article 9951



Code article 9943

Absorbants universels — efficace pour les universels huiles, l'eau, liquides de refroidissement et des produits chimiques non-agressifs

- Très forte résistance
- Adapté pour une utilisation fréquente et durable
- Résistance élevée aux abrasions, surface à faible peluchage
- Grande capacité d'absorption (jusqu'à 16 fois son poids)

Épaisseur du matériel

- Léger — pour les petites fuites et à un usage préventif
- Épais — pour les grosses fuites ou l'absorption des flaques
- Utilisation économique, avec les rouleaux et tapis perforés, utilisez uniquement le matériel nécessaire
- Pour les tapis de fût : risque de fuite — adhésion excellente entre surface du fût et liquide



Code article 9954

Type	Épaisseur du matériel	Absorption (l/VE)	L x l	Conditionnement (PU)	Code article
Rouleaux pré-découpés	léger	242	90 m x 40 cm	2	11314
Rouleaux pré-découpés	léger	242	90 m x 80 cm	1	11317
Rouleaux pré-découpés	épais	242	45 m x 80 cm	1	9950
Rouleaux pré-découpés	épais	242	45 m x 40 cm	2	9949
Boudin		64	3 m x 75 mm	6	11347
Boudin		57	1,2 m x 75 mm	15	9954
Tapis	léger	144	46 cm x 40 cm	200	11326
Tapis	épais	136	46 cm x 40 cm	100	9951
Coussin		46	46 cm x 46 cm	10	9943
Coussin		35	25 cm x 25 cm	20	9944
Tapis pour fût	épais	42	Ø 560 mm	25	9953

Accessoires	Code article
Pour les rouleaux de 40 cm de largeur avec rail de coupe	9905
Pour les rouleaux de 40 cm de largeur avec rail de coupe	9908
Pour les rouleaux de 80 cm de largeur, avec rail de coupe (également adapté pour le montage mural)	9909





Code article 9913

Absorbants spéciaux — efficace pour les acides, des bases, des produits chimiques agressifs et des huiles

- Très forte résistance
- Adapté pour une utilisation fréquente et durable
- Résistance élevée aux abrasions, surface à faible peluchage
- Grande capacité d'absorption (jusqu'à 16 fois son poids)

Épaisseur du matériel

- Léger — pour les petites fuites et à un usage préventif
- Épais — pour les grosses fuites ou l'absorption des flaques
- Utilisation économique, avec les rouleaux et tapis perforés, utilisez uniquement le matériel nécessaire
- Pour les tapis de fût : risque de fuite — adhésion excellente entre surface du fût et liquide



Code article 9917



Code article 9910



Code article 9915

Type	Épaisseur du matériel	Absorption (l/VE)	L x l	Conditionnement (PU)	Code article
Rouleaux pré-découpés	léger	268	90 m x 80 cm	2	11319
Rouleaux pré-découpés	épais	228	45 m x 70 cm	1	9919
Rouleaux pré-découpés	épais	228	45 m x 40 cm	1	9913
Boudin		85	1.2 m x 75 mm	15	9914
Boudin		84	3 m x 75 mm	6	9915
Coussin		57	25 cm x 25 cm	20	9910
Coussin		78	46 cm x 46 cm	10	9916
Tapis	épais	114	46 cm x 40 cm	100	9917
Tapis	léger	163	46 cm x 40 cm	200	9918
Accessoires					Code article
Pour les rouleaux de 40 cm de largeur avec rail de coupe		pour les rouleaux de 40 cm de largeur avec rail de coupe			9905
Pour les rouleaux de 40 cm de largeur avec rail de coupe		pour les rouleaux de 40 cm de largeur avec rail de coupe			9908
Pour les rouleaux de 80 cm de largeur, avec rail de coupe (également adapté pour le montage mural)		pour les rouleaux de 80 cm de largeur, avec rail de coupe (également adapté pour le montage mural)			9909



PREMIUM box mobile huile, L x P x H (mm) : 610 x 400 x 340
Code article 14405



PREMIUM box mobile universel, L x P x H (mm) : 610 x 400 x 340
Code article 14406



PREMIUM box mobile spécial, L x P x H (mm) : 610 x 400 x 340
Code article 14407

PREMIUM box mobile

- Contenu : 6 coussins, 3 boudins, 20 tapis, 1 paire de gants de protection

Kit de déversement manuel, mobile, pour un accès rapide en cas de fuites.

Le contenu du kit est d'une aide précieuse en cas d'accidents graves pour absorber les substances présentant un risque de pollution de l'eau.

Absorbants d'huile

absorption en toute sécurité d'huiles, d'essence, de diesel, de liquides à base d'hydrocarbures, etc.

Absorbants universels

absorption en toute sécurité d'huiles, d'eau, de liquides de refroidissement et de produits chimiques non agressifs

Absorbants spéciaux

absorption en toute sécurité d'acides, de bases, de produits chimiques et d'huiles



Kits de recharge pour kit de deversement mobile (sans gants de protection)

Type		L x P x H (mm)	Matériau	Code article
Box mobile	Absorbants pour huiles	610 x 400 x 340	polyéthylène	14405
Box mobile	Absorbants universels	610 x 400 x 340	polyéthylène	14406
Box mobile	Absorbants spéciaux	610 x 400 x 340	polyéthylène	14407
Accessoires				Code article
Kit de recharge box mobile	Absorbants pour huiles			14408
Kit de recharge box mobile	Absorbants universels			14409
Kit de recharge box mobile	Absorbants spéciaux			14410





Universel gros grain

- 1-3 mm de granulométrie
- Sac de 20 kg lie jusqu'à 16 l de mazout
- Convient pour les surfaces solides
- Résistance optimale au glissement, même en cas de saturation totale
- Pour l'intérieur et l'extérieur



Grain fin universel

- 0,5-1 mm de granulométrie
- Sac de 20 kg lie jusqu'à 18 l de mazout
- Pénètre dans les petites cavités et les fissures
- Convient parfaitement pour un contact important avec la surface et une absorption rapide (par ex. surfaces de circulation)
- Résistance optimale au glissement, même en cas de saturation totale



Grain ultra fin

- 0,3-0,7 mm Granulométrie
- Sac de 10 kg lie jusqu'à 11 l de mazout
- Pénètre dans les creux et les fissures les plus fins
- Convient parfaitement aux applications nécessitant peu de déchets et une force d'aspiration très élevée

Granulés - pour la prise des huiles, des bases, des lipides, des carburants et des vernis etc.

- Certificat d'essai (MPA-NRW Type III R)
- Testé officiellement et approuvé pour utilisation dans les zones de circulation.

Granulés universel	Absorption [l/VE]	Poids [kg]	Code article
Granulat grain ultra fin universel (VE : 1 sac)	11	10	14394
Granulat grain ultra fin universel (VE : 3 sacs de 10 kg chacun)	33	30	18165
Granulat grain fin universel (VE : 1 sac)	18	20	9906
Granulat grain fin universel (VE : 3 sacs de 20 kg chacun)	54	60	18453
Granulat grain grossier universel (VE : 1 sac)	16	20	9956
Granulat grain grossier universel (VE : 3 sacs de 20 kg chacun)	48	60	18468



Tapis étanche, L x P x H (mm) : 800 x 800 x 8
Code article 13098

Tapis étanches - la protection rapide aux liquides s'écoulant

- Empêcher la pénétration de liquides dangereux présentant un risque de pollution dans le sol ou les canalisations.
- y compris Film de protection avec poignées intégrées
- Résistants à l'eau, aux hydrocarbures et à la plupart des produits chimiques.
- Matériau extrêmement dense et flexible qui adhère à la face inférieure et s'adapte aux conditions du sol.
- Peut être utilisé plusieurs fois



Boudin de protection, Larg. x Long. x Haut. (mm) : 70 x 3000 x 100
Code article 11365

Barrières flexibles - la protection rapide aux liquides s'écoulant

- Adhèrent au sol et protègent l'environnement contre les fuites de liquides.
- À base d'un mélange de plastique spécial
- Résistants à l'eau, aux hydrocarbures et à la plupart des produits chimiques.
- Réutilisables, peuvent être lavés à l'eau savonneuse ou décontaminés.
- Pour tous les supports lisses



Boudin de protection, L x H (mm) : 400 x 50
Code article 13096

Box de stockage pour tapis d'obturation en polyéthylène

- Avec poignée pratique et couvercle
- Prêt pour une montage mural



Type	L x P x H (mm)	Matériau	Code article
Boudin de protection	3000 x 100 x 70	polyuréthane	11365
Boudin de protection	2000 x 45 x 50	polyuréthane	13093
Boudin de protection	500 x 500 x 50	polyuréthane	13096
Tapis étanche	800 x 800	polyuréthane	13098
Tapis étanche	1000 x 1000	polyuréthane	9901
Tapis étanche	400 x 400	polyuréthane	9902
Tapis étanche	1200 x 1200	polyuréthane	9903
Tapis étanche	600 x 600	polyuréthane	9904

Box de stockage	L x L x H (mm)	Matériau	Code article
pour une longueur de 400 mm	190 x 475 x 210	polyéthylène	13097
pour une longueur de 600 mm	190 x 675 x 210	polyéthylène	13094
pour une longueur de 800 mm	190 x 875 x 210	polyéthylène	13101
pour une longueur de 1000 mm	190 x 1080 x 210	polyéthylène	13102
pour une longueur de 1200 mm	190 x 1280 x 210	polyéthylène	13095



ASSURER VOTRE SÉCURITÉ AU QUOTIDIEN



N'hésitez pas à nous contacter pour toute question concernant le service et la maintenance :

service@asecos.fr

POUR VOTRE SÉCURITÉ, NOUS N'ACCEPTONS AUCUN COMPROMIS

Nous maîtrisons parfaitement la maintenance et la réparation des armoires de sécurité ; dans votre unique intérêt.



Notre service est une référence

Notre expertise en tant que concepteur et fabricant de dispositifs techniques de sécurité se reflète également dans notre offre de services : nous vous proposons un programme de service professionnel sans faille.

Les dispositifs techniques de sécurité sont sont là pour éviter les pires dommages en cas d'urgence. d'éviter les accidents. C'est pourquoi ils doivent être entretenus afin d'être toujours pleinement opérationnels être en bon état.

Un entretien par un professionnel est vital

Un entretien inapproprié peut avoir de fâcheuses conséquences peut : En cas de dommage, l'exploitant perd la couverture d'assurance. Il en résulte également d'énormes coûts imprévisibles, tels que l'arrêt de la production, la délocalisation de la production, changements logistiques etc. A cela s'ajoute : les crédits, frais fixes et/ou les coûts pour le personnel continuent et les frais pour le parc de véhicules pèsent sur l'entreprise concernée. Tout cela peut être évité grâce au Service Technique d'asecos. Ainsi, vous êtes en sécurité, et vous profitez d'une protection juridique.



MAINTENANCE TECHNIQUE DES ARMOIRES DE SÉCURITÉ RÉSISTANTES AU FEU

Article R.5132-66 (anciennement Art. 5162) du code de la Santé publique concernant les produits toxiques. Les produits toxiques, très toxiques doivent être stockés dans un endroit spécifique prévu à cet effet avec fermeture à clef.

Article R.5132-68 (anciennement Art. 5170) du Code de la Santé publique et préconisations de l'I.N.R.S concernant les produits chimiques de famille différentes : Les produits incompatibles entre eux doivent être stockés dans des armoires ou dans des compartiments séparés.

ARRÊTE de février 1998 INSTALLATIONS CLASSEES concernant les produits polluants : Tout produit susceptible de créer une pollution des eaux ou des sols doit être mis sur rétention.

NORME EUROPEENE EN 14470-1

La présente Norme européenne traite avant tout trois principales exigences en matière de sécurité pour le stockage des liquides inflammables, à savoir :

Les produits inflammables stockés dans le laboratoire doivent être stockés dans une ou plusieurs armoires ayant une résistance minimale de 15mn au feu. 4 classifications au feu sont demandées : 15,30,60,90 minutes.

Dans une armoire ventilée, portes fermées, le taux de renouvellement d'air à l'heure doit se faire à un débit au moins égal à 10 fois le volume de l'armoire.

La ventilation doit être effective immédiatement au-dessus du bac de rétention.

La retenue des débordements accidentels à l'intérieur de l'armoire grâce à un bac de rétention parfaitement plaqué contre les parois intérieures de l'armoire.

Les armoires de sécurité pour produits inflammables ou pour les bouteilles de gaz ont un rôle primordial pour assurer quotidiennement la sécurité des utilisateurs ou des locaux. De ce fait, un entretien régulier est nécessaire afin de garantir le bon fonctionnement de ces armoires de sécurité résistantes au feu.

Un examen périodique des armoires de sécurité est indispensable pour permettre à l'employeur d'assurer pleinement la sécurité de son entreprise et de ses employés.

La volonté d'asecos est de sensibiliser les utilisateurs de produits chimiques, produits inflammables, en les informant sur la réglementation en vigueur : code du travail français relatifs à la protection de l'employeur pour son entreprise, ses employés lors du stockage ou la manipulation de matières inflammables.



Pour toutes questions relatives aux Services Techniques ASECOS, contactez directement nos experts ;

**www.asecos.com/service-technique
service@asecos.fr**

Concrètement :

La négligence de la maintenance préventive ou curative peut engendrer de lourdes conséquences.

• **La prise en charge par les assurances devient caduque en cas de sinistre.**

• **La responsabilité personnelle de l'employeur est engagée en cas de dommages des biens et des personnes.**



La maintenance est assurée
par asecos.
La sécurité est la sécurité.





Article 137 (ex118A) de la directive 89/391/CEE du 12 juin 1989

Définition

Directive 89/391 - La directive-cadre sur la SST / Sécurité Santé du travail du 12 juin 1989 concernant la mise en œuvre de mesures visant à promouvoir l'amélioration de la sécurité et de la santé des travailleurs au travail - «directive-cadre». En 1989, certaines dispositions de la directive-cadre ont suscité une considérable innovation, notamment:

- Le terme «environnement de travail», adopté en accord avec la Convention n°155 de l'Organisation internationale du travail (OIT), définit une approche moderne prenant en compte la sécurité technique ainsi que la prévention générale des maladies.
- La directive vise à établir un niveau égal de sécurité et de santé au profit des travailleurs
- La directive oblige les employeurs à prendre des mesures adéquates pour rendre le travail plus sain et sûr.
- La directive introduit comme élément clé le principe d'évaluation des risques et définit ses principaux éléments (par exemple, identification des dangers, participation des travailleurs, introduction de mesures adéquates avec priorité d'éliminer les risques à la source, documentation et ré-évaluation périodique des dangers sur le lieu de travail).
- La nouvelle obligation de mettre en place des mesures de prévention souligne implicitement l'importance de nouvelles formes de gestion de la sécurité et de la santé intégrées à des processus d'administration générale.

NORME EUROPEENNE EN14470-1 concernant les produits inflammables :

- ✓ Les produits inflammables stockés dans le laboratoire doivent être stockés dans une ou plusieurs armoires ayant une résistance minimale de 15mn au feu. 4 classifications au feu sont demandées : 15,30,60,90 minutes.
- ✓ Dans une armoire ventilée, portes fermées, le taux de renouvellement d'air à l'heure doit se faire à un débit au moins égal à 10 fois le volume de l'armoire. La ventilation doit être effective immédiatement au-dessus du bac de rétention.
- ✓ La retenue des débordements accidentels à l'intérieur de l'armoire grâce à un bac de rétention parfaitement plaqué contre les parois intérieures de l'armoire.

Déc

EVALUATION DES RISQUES PROFESSIONNELS

→ Article R4412-15

Créé par Décret n°2008-244 du 7 mars 2008 - art. (V) Le risque que présente un agent chimique dangereux pour la santé et la sécurité des travailleurs doit être supprimé. Lorsque la suppression de ce risque est impossible, ce dernier est réduit au minimum par la substitution d'un agent chimique dangereux par un autre agent chimique ou par un procédé non dangereux ou moins dangereux.

→ Article R4412-16

Créé par Décret n°2008-244 du 7 mars 2008 - art. (V)
Lorsque la substitution d'un agent chimique dangereux n'est pas possible au regard de la nature de l'activité et de l'évaluation des risques, le risque est réduit au minimum par la mise en œuvre, par ordre de priorité, des mesures suivantes :

- 1° Conception des procédés de travail et contrôles techniques appropriés ;
- 2° Utilisation des équipements et des matériels adéquats de manière à éviter ou à réduire le plus possible la libération d'agents chimiques dangereux sur le lieu de travail ;
- 3° Application, à la source du risque, des mesures efficaces de protection collective, telles qu'une bonne ventilation et des mesures appropriées d'organisation du travail ;

→ Article R4227-22

Créé par Décret n°2008-244 du 7 mars 2008 - art. (V)
Les locaux ou les emplacements dans lesquels sont entreposées ou manipulées des substances ou préparations classées explosives, combustibles ou extrêmement inflammables, ainsi que des matières dans un état physique susceptible d'engendrer des risques d'explosion ou d'inflammation instantanée, ne contiennent aucune source d'ignition telle que foyer, flamme, appareil pouvant donner lieu à production extérieure d'étincelles ni aucune surface susceptible de provoquer par sa température une auto-inflammation des substances, préparations ou matières précitées. Ces locaux disposent d'une ventilation permanente appropriée.

→ Article R4227-26

Créé par Décret n°2008-244 du 7 mars 2008 - art. (V)
Les chiffons, cotons et papiers imprégnés de liquides inflammables ou de matières grasses sont, après usage, enfermés dans des récipients métalliques dos et étanches.

→ Article R4412-5

Créé par Décret n°2008-244 du 7 mars 2008 - art. (V)
L'employeur évalue les risques encourus pour la santé et la sécurité des travailleurs pour toute activité susceptible de présenter un risque d'exposition à des agents chimiques dangereux. Cette évaluation est renouvelée périodiquement, notamment à l'occasion de toute modification importante des conditions pouvant affecter la santé ou la sécurité des travailleurs.

→ Article R4227-28

Créé par Décret n°2008-244 du 7 mars 2008 - art. (V) L'employeur prend les mesures nécessaires pour que tout commencement d'incendie puisse être rapidement et efficacement combattu dans l'intérêt du sauvetage des travailleurs.

→ Article R4227-49

Créé par Décret n°2008-244 du 7 mars 2008 - art. (V)
Lorsque des atmosphères explosives peuvent se former en quantités susceptibles de présenter un risque pour la santé et la sécurité des travailleurs ou d'autres personnes, l'employeur prend les mesures nécessaires pour que :

- 1° Le milieu de travail permette un travail en toute sécurité ;
- 2° Une surveillance adéquate soit assurée et des moyens techniques appropriés utilisés ;
- 3° Une formation des travailleurs en matière de protection contre les explosions soit délivrée ;
- 4° Les travailleurs soient équipés, en tant que de besoin, de vêtements de travail adaptés contre les risques d'inflammation.

OBLIGATIONS DE L'EM VENTILATION

→ DIRECTIVE (UE) 2017/164 DE LA COMMISSION européenne du 31 janvier 2017

La directive établit une quatrième liste des valeurs limites indicatives d'exposition professionnelle liée à l'inhalation des vapeurs chimiques sur le lieu de travail. Tableau des valeurs disponible auprès du Journal officiel de l'Union européenne

→ Article R4222-1

Créé par Décret n°2008-244 du 7 mars 2008 - art. (V)
Dans les locaux fermés où les travailleurs sont appelés à séjourner, l'air est renouvelé de façon à :

- 1° Maintenir un état de pureté de l'atmosphère propre à préserver la santé des travailleurs ;
- 2° Eviter les élévations exagérées de température, les odeurs désagréables et les condensations.

→ Article R4222-3

Créé par Décret n°2008-244 du 7 mars 2008 - art. (V)
Pour l'application du présent chapitre, on entend par :

- 1° Air neuf, l'air pris à l'air libre hors des sources de pollution ;
- 2° Air recyclé, l'air pris et réintroduit dans un local ou un groupe de locaux. L'air pris hors des points de captage de polluants et réintroduit dans le même local après conditionnement thermique n'est pas considéré comme de l'air recyclé ;
- 3° Locaux à pollution non spécifique, les locaux dans lesquels la pollution est liée à la seule présence humaine, à l'exception des locaux sanitaires ;
- 4° Locaux à pollution spécifique, les locaux dans lesquels des substances dangereuses ou gênantes sont émises sous forme de gaz, vapeurs, aérosols solides ou liquides autres que celles qui sont liées à la seule présence humaine ainsi que locaux pouvant contenir des sources de micro-organismes potentiellement pathogènes et locaux sanitaires ;
- 5° Ventilation mécanique, la ventilation assurée par une installation mécanique ;
- 6° Ventilation naturelle permanente, la ventilation assurée naturellement par le vent ou par l'écart de température entre l'extérieur et l'intérieur ;



La communauté européenne soutient et complète l'action des états membres. Le Code du Travail français met en avant des articles relatifs à la protection de l'employeur pour son entreprise, ses employés lors du stockage ou la manipulation de produits dangereux, matières inflammables.

Code de la Santé Publique

→ **Article R.5132-66 (anciennement Art.5162) du code de la Santé publique concernant les produits toxiques:**

Les produits toxiques, très toxiques doivent être stockés dans un endroit spécifique prévu à cet effet avec fermeture à clef.

→ **Article R.5132-68 (anciennement Art.5170) du Code de la Santé publique et préconisations de L'N.R.S concernant les produits chimiques de famille différentes:**

Les produits incompatibles entre eux doivent être stockés dans des armoires ou dans des compartiments séparés.

→ **ARRÊTE du février 1998 INSTALLATIONS CLASSEES concernant les produits polluants:**

Tout produit susceptible de créer une pollution des eaux ou des sols doit être mis sur rétention.

rets / Lois relatifs au code du travail

PLOYEUR :

MAINTENANCE Préventive - curative

→ **Article R4412-23**

Créé par Décret n°2008-244 du 7 mars 2008 - art. (V)
L'employeur assure régulièrement la vérification et le maintien en parfait état de fonctionnement des installations et appareils de protection collective

→ **Article R4412-27**

Modifié par Décret n°2009-1570 du 15 décembre 2009 - art. 1 Pour l'application du 3° de l'article R. 4412-12, l'employeur procède de façon régulière au mesurage de l'exposition des travailleurs aux agents chimiques dangereux présents dans l'atmosphère des lieux de travail. Lorsque des valeurs limites d'exposition professionnelle ont été établies pour un agent chimique dangereux en application des articles R. 4412-149 ou R. 4412-150, l'employeur fait procéder à des contrôles techniques par un organisme accrédité dans les conditions prévues aux articles R. 4724-8 à R. 4724-13. Ces contrôles techniques sont effectués au moins une fois par an et lors de tout changement susceptible d'avoir des conséquences néfastes sur l'exposition des travailleurs. Ils donnent lieu à un rapport, communiqué conformément aux dispositions de l'article R. 4412-30.

→ **Article R4412-5**

Créé par Décret n°2008-244 du 7 mars 2008 - art. (V)
L'employeur évalue les risques encourus pour la santé et la sécurité des travailleurs pour toute activité susceptible de présenter un risque d'exposition à des agents chimiques dangereux. Cette évaluation est renouvelée périodiquement, notamment à l'occasion de toute modification importante des conditions pouvant affecter la santé ou la sécurité des travailleurs.

→ **Article R4412-12**

Modifié par Décret n°2016-1908 du 27 décembre 2016 - art. 10
Lorsque les résultats de l'évaluation des risques révèlent un risque pour la santé et la sécurité des travailleurs, l'employeur met en œuvre les dispositions suivantes :

- 1° Mesures et moyens de prévention prévus aux articles R. 4412-15 à R. 4412-22 ;
- 2° Vérifications des installations et appareils de protection collective prévues à la sous-section 4 ;
- 3° Contrôle de l'exposition prévu à la sous-section 5 ;
- 4° Mesures en cas d'accident prévues à la sous-section 6 ;
- 5° Etablissement de la notice de poste prévue à l'article R. 4412-39 ;
- 6° Suivi de l'état de santé prévu à la sous-section 8.

DECRET PENEABILITE

→ **Article D 4161-2 du Code du travail**

Créé par Décret du 31 décembre 2015



GRILLE D'ÉVALUATION AUX AGENTS CHIMIQUES DANGEREUX

A partir des résultats de l'évaluation des risques réalisée conformément aux articles R. 4412-5 et R. 4412-61 du code du travail, l'employeur détermine si les conditions d'exposition du travailleur correspondent à la situation suivante, auquel cas il est non concerné par le dispositif :
– la durée d'exposition est inférieure ou égale à 150 heures par an.

Le pictogramme SGH8 peut déclencher le décret de pénibilité. Seuil 150 heures / an : soit environ 40 minutes / jour. C'est le seuil d'heures mensuelles d'exposition aux produits ayant le pictogramme SGH08 pouvant déclencher l'ouverture d'un compte pénibilité pour un salarié.



MAINTENANCE PREVENTIVE

Maintenance des armoires de sécurité EN 14470-1 pour le stockage de produits inflammables et des armoires de sécurité EN 14470-2 pour le stockage des bouteilles de gaz.

Description



**Forfait
maintenance
armoire de
sécurité (Pièces
détachées
en SUS)**

Contrat de Maintenance Préventive selon recommandations fabricant et NF-EN 13306 et Article R.4412-12

- Contrôle visuel intérieur, extérieur et test de ventilation / aération
- Analyse des éventuelles défaillances
- Maintenance, changement des pièces défectueuses à la charge du client (validation par DEVIS)
- Tests de fonctionnement
- Contrôle technique effectué et validé selon la Norme envigueur. L'armoire de sécurité est conforme pour le stockage de produits dangereux
- Vignette d'inspection
- Si caisson de ventilation & filtration : changement du filtre (non inclus dans le forfait)
- 98% des réparations sont effectuées immédiatement



Quels sont les points de contrôle systématiquement vérifiés :

- »» Etat et/ou corrosion des bacs de rétention
- »» Etat du joint de dilatation et des joints d'étanchéité des portes
- »» Fonctionnement de la fermeture des portes
- »» Vérification de la vitesse de fermeture des portes
- »» Vérification des serrures des portes
- »» Vérification des différents thermofusibles
- »» Vérification des conduits de ventilation (entrée et sortie), maintenance et actualisation Software du caisson de ventilation, filtration (si besoin, chgt de filtre)

LE SERVICE TECHNIQUE DU FABRICANT : LA SÉCURITÉ, NOTRE MÉTIER

asecos vous garantit le parfait fonctionnement de votre armoire de sécurité sur le poste de travail.



Laisser l'expertise des professionnels du Service Technique d'asecos gérer le suivi de vos armoires de sécurité. C'est tout ce que vous aurez à faire. Nous veillons à la parfaite réalisation des prestations commandées et nous chargeons d'organiser un RDV de contrôles de sécurité. Les armoires de sécurité restent ainsi en parfait état de fonctionnement et leurs investissements sont garantis.

Vous bénéficiez ainsi d'une sécurité juridique sur la santé de vos employés et votre entreprise contribue activement à la protection de l'environnement.

Grâce à notre expertise en matière de dans le stockage de produits dangereux, nous vous proposons un concept global, efficace afin de vous garantir une sécurité maximale.

Contactez le service technique d'asecos :

- » Vous bénéficiez d'une protection juridique.
- » Vous assumez votre responsabilité juridique de protection de vos employés et de votre entreprise.
- » Vous garantissez une protection de l'environnement.



Conditions générales

Dimensions, poids et illustrations

Les données techniques, notamment les valeurs des dimensions et des poids mentionnés dans le catalogue sont approximatives. Les illustrations peuvent contenir des équipements spéciaux. Les produits seront livrés sans aucun élément décoratif.

Droits de douane / documents d'expédition

Des frais supplémentaires spécifiques pour certains pays, (par exemple les frais de confirmation de douane, l'expédition express des documents et la confirmation de la chambre de commerce (IHK), etc.), peuvent être rajoutés à votre commande.

Garantie asecos



* Lors de la souscription d'un contrat de maintenance asecos pour une durée de 5 ans, vous bénéficiez d'une prolongation de garantie de 5 ans maximum pour votre armoire de sécurité conforme à la norme EN 14470 (-1/-2). De plus amples informations sont disponibles sur demande.



* Lors de la souscription d'un contrat de maintenance asecos, vous bénéficiez d'une prolongation de garantie allant jusqu'à 10 ans pour votre armoire de sécurité conforme à la norme EN 14470 (-1/-2). De plus amples informations sont disponibles sur demande.

Informations supplémentaires :

En outre, nous nous référons aux conditions générales d'asecos Sarl sur www.asecos.fr et aux conditions générales de votre revendeur spécialisé.

Septembre 2024

© Le contenu de ce catalogue est protégé. L'éditeur se réserve tous les droits d'utilisation de ce contenu protégé.

Ceci s'applique en particulier à sa reproduction, son édition, sa traduction, à sa reproduction par microfilm à son stockage, et à son traitement dans des systèmes électroniques.

Toutes les informations de ce catalogue ont été compilées au mieux de nos connaissances. Cependant, veuillez comprendre que nous ne pouvons être tenus responsables des inexactitudes et des erreurs.

Toutes les informations sont données à titre informatif. La législation en vigueur est déterminante pour chaque cas particulier. Veuillez respecter les dispositions et réglementations spécifiques au pays contraignantes pour vous !

L'éditeur
asecos GmbH

www.asecos.fr

asecos GmbH

Sicherheit und Umweltschutz
Weiherfeldsiedlung 16-18
DE-63584 Gründau

☎ +49 6051 92200
☎ +49 6051 922010
@ info@asecos.com

asecos Ltd.

Safety and Environmental Protection
Profile House
Stores Road
Derby, Derbyshire
DE21 4BD

☎ +44 1332 415933
@ info@asecos.co.uk

Asecos BV

Veiligheid en milieubescherming
Christiaan Huygensweg 4
NL-2408 AJ Alphen a/d Rijn

☎ +31 172 506476
☎ +31 172 506541
@ info@asecos.nl

asecos

Safety and Environmental Protection Inc.
c/o Schumann Burghart LLP
1500 Broadway, Suite 1902
NYC 10036, New York, USA

☎ +1 (917) 362 5014
☎ +49 6051 922010
@ info@asecos.com

asecos SARL

Sécurité et protection de l'environnement
7 rue du Pré Chaudron
FR-57070 Metz

☎ +33 3 87 78 62 80
@ info@asecos.fr

asecos Schweiz AG

Sicherheit und Umweltschutz
Gewerbe Brunnmatt 5
CH-6264 Pfäffikon

☎ +41 62 754 04 57
☎ +41 62 754 04 58
@ info@asecos.ch

asecos S.L.

Seguridad y Protección del
Medio Ambiente
C/ Calderi, s/n - Ed. CIM Vallés, planta 7,
oficinas 75-77
ES-08130 - Santa Perpètua de Mogoda
Barcelona

☎ +34 935 745911
☎ +34 935 745912
@ info@asecos.es

asecos AB

Säkerhet och miljöskydd
Skyttelgatan 23
753 42 Uppsala

☎ +46 18 34 95 55
@ info@asecos.se